

Manuel

Fraise à madrier Logosol 230



Faites des madriers avec Logosol !

Fraise à rainer électrique avec alimentation automatique ou manuelle.
Fraise à rainer entraînée par tronçonneuse pour le boisage en forêt



 **LOGOSOL**

Machines à bois suédoises

Sommaire

Consignes de sécurité	3
Montage de la tronçonneuse	4
Montage des copeaux à moulurer	5
Plaque de chariot	6
Démarrage de la fraise à madrier	7
Formation de madriers	7
Entretien	8
Couteaux à moulurer	9
Fers à raboter	9
Affûtage	9
Caractéristiques techniques	10
Liste de pièces	10
Schéma du circuit	10
Cours de boisage	11



Sachez que les accidents avec des machines dangereuses se produisent le plus souvent quand l'opérateur, par exemple, retire la sciure ou les copeaux, ou tente de corriger une petite anomalie. **Si une anomalie de fonctionnement se produit, éteignez immédiatement la fraise.** Un arrêt de ce type est rarement visible sur le produit fini.

Imprimé sur du papier recyclable sans chlore avec des encres à base d'huile végétale.

LOGOSOL développe constamment ses produits. Pour cette raison, nous nous réservons le droit d'apporter des modifications lors de la conception et de la construction de nos produits.

Texte et illustrations : Mattias Byström

Document : Fraise à madrier-SE-11-05-2006

Manuel, référence n° 0458-395-0235

Copyright 1998 LOGOSOL, Härnösand, Suède

Consignes de sécurité



Ces consignes s'appliquent aussi bien à la fraise entraînée électriquement qu'à la fraise entraînée par une tronçonneuse. **Quand elle n'est pas correctement utilisée, la fraise est une machine très dangereuse. Lisez l'intégralité du manuel et ne commencez pas à travailler avec la machine avant d'avoir réellement compris comment la manipuler et les risques que vous encourez.**

La fraise à madrier de Logosol est exclusivement conçue pour former des madriers, après avoir été solidement montée sur la scierie Logosol. La fraise ne peut pas être utilisée seulement à la main ni montée sur un autre équipement. Son utilisation incorrecte peut causer de graves blessures.

- Les grumes à traiter doivent être solidement fixées et peser au moins 30 kg (66 livres). Des pièces plus légères, par exemple des planches, ne doivent pas être utilisées avec la fraise à madrier.
- Avant de pousser la fraise à madrier sur la scierie, montez la rampe de chargement (9999-000-0920) au bout du rail de guidage ainsi que les deux pattes de support (6600-000-3001) sous le rail de guidage. Sinon, la scierie risque de se renverser quand le lit de grume est vide.
- Ne portez pas de vêtements amples, de cravate, foulard ou autres éléments qui pourraient être attrapés dans la coupeuse de la fraise.
- Risque de rebonds ! Assurez-vous que la fraise est correctement installée sur le rail de guidage avant de la connecter à l'alimentation électrique ou de démarrer la tronçonneuse.
- Fraise à madrier entraînée par une tronçonneuse : la tronçonneuse à utiliser doit être d'au moins 45 cc, avoir deux écrous M8 de guide-chaîne, ne pas avoir un nombre de tours supérieur à 14000 tr/min et être homologuée CE. N'utilisez jamais la machine à plus de 8000 tr/min.
- Enlevez toujours du lieu de travail les éléments sur lesquels vous pourriez trébucher.
- L'opérateur est responsable de l'utilisation sans risque de la machine. Les personnes non qualifiées ne doivent pas s'approcher à moins de quatre mètres (13 pieds) pendant le fonctionnement.
Assurez-vous que l'alimentation électrique est déconnectée (la prise est débranchée) et attendez que la coupeuse soit arrêtée / arrêtez la tronçonneuse et mettez le frein de chaîne avant de :
 - ouvrir le capot pour changer les couteaux
 - faire l'entretien ou nettoyer la machine ;
 - changer une courroie ou autre entretien ;
 - retirer la machine du rail de guidage.
- Après l'entretien courant, la fraise doit être rendue à son état d'origine. N'utilisez que des pièces de rechange d'origine.
- Les modifications des dispositifs électroniques de la fraise à madrier ne doivent être effectués que par un

électricien agréé, qui aura pris contact avec Logosol avant d'ouvrir le système électrique de la machine.

- Assurez-vous que le câble se trouve bien dans le chemin de câble/poignée et peut se déplacer librement sur toute la longueur de la scierie. Ne marchez pas sur le câble. Pour une meilleure sécurité électrique, un disjoncteur à courant résiduel doit être utilisé.
- La fraise à madrier doit être arrêtée après chaque usinage et quand elle est ramenée en arrière sur sa position de départ.
- N'usinez que dans le sens d'entraînement de la grume. Ne réglez pas le paramètre de hauteur tant que toute la longueur de la grume n'a pas été usinée.
Quand la machine est en marche, l'opérateur doit s'assurer de ne pas lâcher la manivelle d'alimentation ou le bouton d'activation / l'accélérateur de la tronçonneuse. Risque d'accident grave ! Ne placez jamais vos mains devant le rail de guidage de la scierie pendant que la machine est en marche.
- Ne vous éloignez pas de la fraise quand elle est connectée au secteur. / Ne laissez jamais la tronçonneuse au point mort sur la fraise. Ne laissez pas les opérateurs non qualifiés démarrer la machine.
- La fraise ne doit pas être démarrée sans que le capot de courroie ne soit posé et que le capot ouvrable ne soit fermé et verrouillé. Les capots ne doivent pas être enlevés ni modifiés.
- Avant de démarrer la machine, vérifiez que tous les couteaux sont correctement réglés et solidement installés. Assurez-vous également qu'aucun outil n'est resté dans la machine.
- N'utilisez jamais la machine lorsque la visibilité est réduite. Travaillez toujours avec un bon éclairage.
- Les signaux d'avertissement placés sur la machine sont là pour votre sécurité et celle des autres. Les étiquettes abîmées ou illisibles doivent être remplacées.



Utilisez des protections auditives et oculaires homologuées.



Utilisez des gants de protection quand vous manipulez les couteaux. Risques de coupures. Utilisez aussi des gants de protection quand vous utilisez la machine.



Coupeuse rotative. Pendant le fonctionnement, ne posez pas vos doigts sous les plaques de protection de la fraise à madrier ni au-delà du rail de guidage.



Avertissement ! Soyez encore plus attentif lorsque ce symbole apparaît dans le texte.



Ce symbole est suivi d'une mise en garde ou d'une recommandation. Soyez encore plus attentif lorsque ce symbole apparaît dans le texte.

Montage de la tronçonneuse

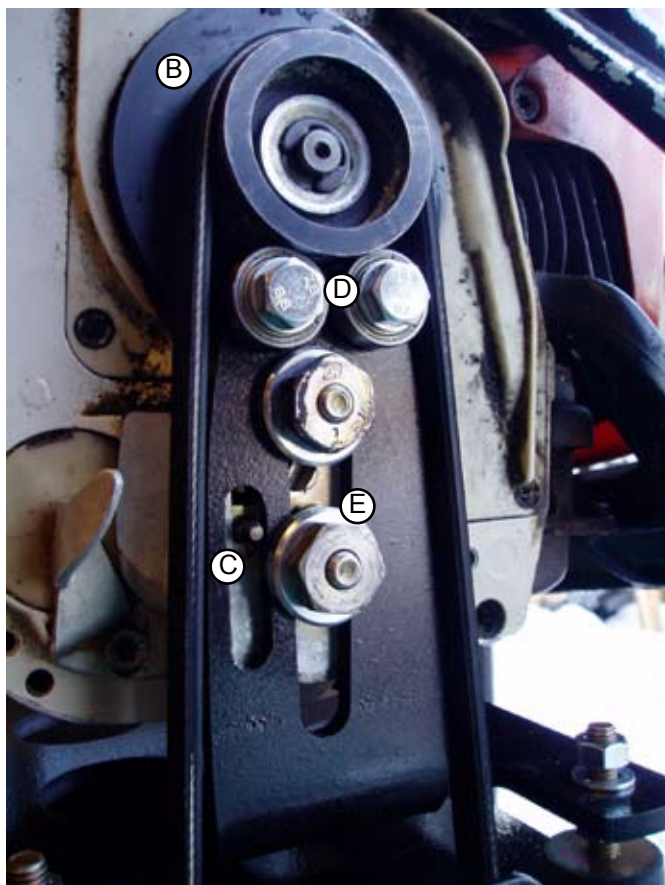

Videz le réservoir d'huile de la tronçonneuse et faites-la fonctionner jusqu'à ce que toute l'huile restante ait été pompée. Remplissez le réservoir de carburant de la tronçonneuse avant de la monter sur la fraise (voir le manuel de la tronçonneuse et les consignes de sécurité).

1. Installez le tambour de courroie (A) et la poulie de courroie (B) de la même manière que vous installeriez normalement un pignon à flasques en suivant les instructions du manuel de la tronçonneuse.
2. Mettez la tronçonneuse debout sur la plaque de fixation de la fraise. Réglez la tension de la chaîne pour qu'elle tourne librement dans la rainure de la plaque de fixation (C). La poulie de courroie doit s'appuyer sur les deux roulements de support (D).



3. Placez des rondelles (E) de 4 mm sous les écrous du guide et serrez-les pour fixer la tronçonneuse. Assurez-vous que les deux roulements de support tournent quand vous tournez la poulie de courroie de la tronçonneuse.



4. Abaissez la plaque de fixation en ajustant les contre-écrous du réducteur de vibrations. Placez la courroie striée sur les poulies de courroie. Assurez-vous que la courroie se place correctement dans toutes les rainures.
5. Serrez la courroie à l'aide des quatre contre-écrous du réducteur de vibrations (G). Réglez tous les coins de la plaque à approximativement la même hauteur.
6. Montez le couvercle protecteur de courroie (F) comme sur l'image ci-dessus. Assurez-vous que la courroie ne touche pas le couvercle.

▲ **Risque d'explosion des couteaux et des cales de couteau en sur-régime, avec pour résultat des blessures par éclats.**

▲ **Risque de desserrage de la tronçonneuse si elle n'est pas correctement installée.**

▲ **Risque d'endommagement de la tronçonneuse si le moteur a une trop petite cylindrée.**

⚠ **Fraise à madrier entraînée par une tronçonneuse :** la tronçonneuse à utiliser doit être d'au moins 45 cc, avoir deux boulons M8 de guide-chaîne, ne pas avoir un nombre de tours supérieur à 14000 tr/min et être homologuée CE.

⚠ **Ne faites jamais tourner la tronçonneuse à pleins gaz quand la fraise est à vide ou ne prend que de petites quantités de bois. Ne laissez jamais la tronçonneuse fonctionner en sur-régime et atteindre le nombre maximum de tours. Ne donnez les pleins gaz que quand c'est nécessaire pour maintenir le moteur au régime de travail, à savoir environ 8000 tr/min.**

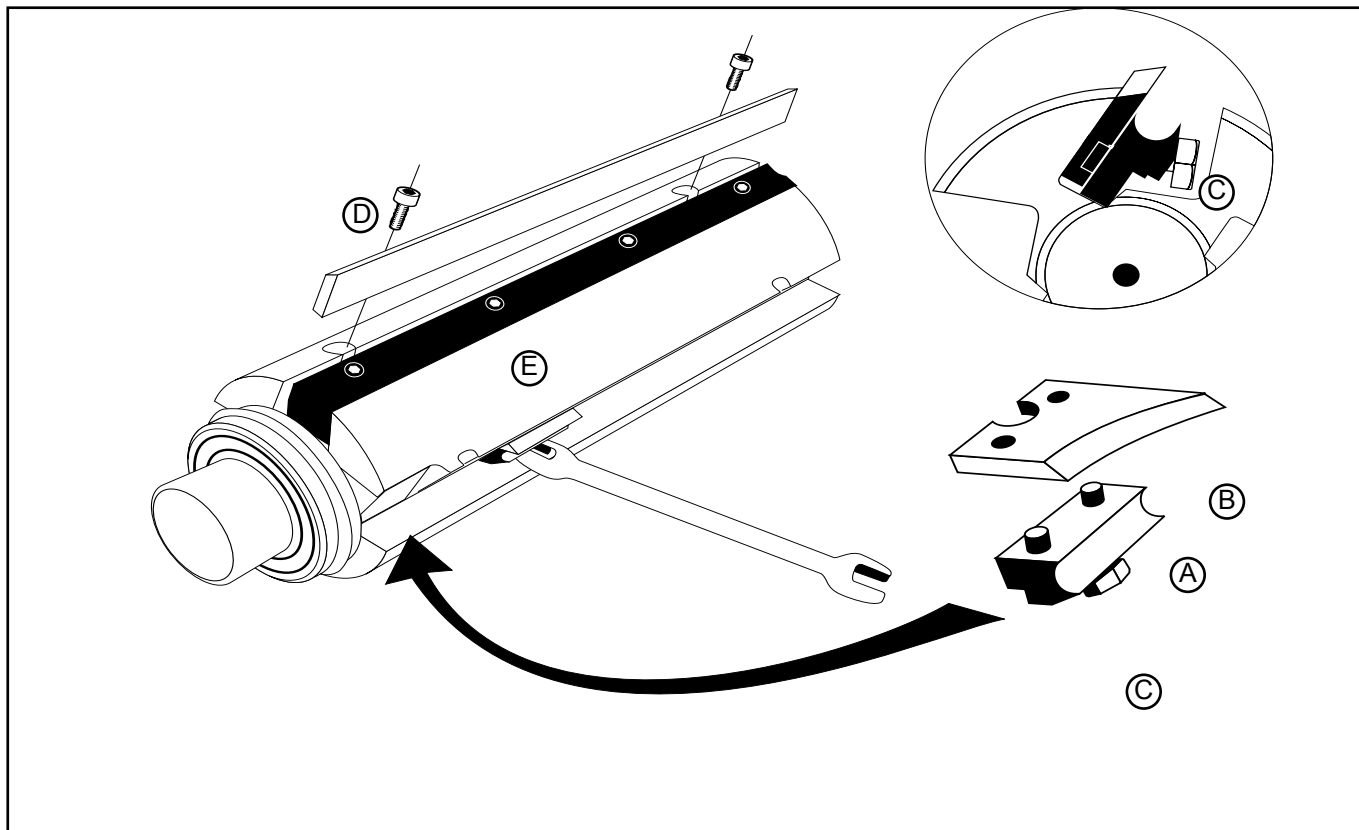

Montage des couteaux à mouler

⚠ Avant d'ouvrir le capot de la fraise, assurez-vous que l'alimentation électrique est déconnectée ou que la tronçonneuse est éteinte et que la fraise est au repos.

⚠ Montez toujours les couteaux à mouler par paires pour qu'ils soient face à face.

▲ **Des couteaux émoussés augmentent le risque d'accident.**

⚠ Utilisez toujours des gants de protection.

Utiliser une cale avec une ébauche de petit rabot comme butée dans deux des rainures de la tête du porte-outil simplifie le positionnement latéral des couteaux qui font la grande rainure.

Montage

1. Assemblez la cale (A) et le couteau à mouler (B).
2. Insérez la cale et le couteau à mouler sur le côté de la tête de porte-outil où la rainure est élargie.
3. Poussez le couteau et la cale dans la rainure et fixez-les en desserrant la vis (C) à l'arrière de la cale en utilisant une clé de 10 mm.
4. Mesurez la position latérale du couteau et montez-en un identique dans exactement la même position sur la face opposée du porte-outil.

▲ **Risque de blessure grave si les couteaux ou les cales se desserrent.**

⚠ Assurez-vous que toutes les vis sont bien serrées. Vérifiez que le porte-outil peut pivoter librement et qu'aucun outil n'a été laissé dans la machine. Fermez et verrouillez le capot sur le porte-outil.

⚠ Remarque : les couteaux de la fraise à madrier entraînée par tronçonneuse sont montés inversement dans le porte-outil.

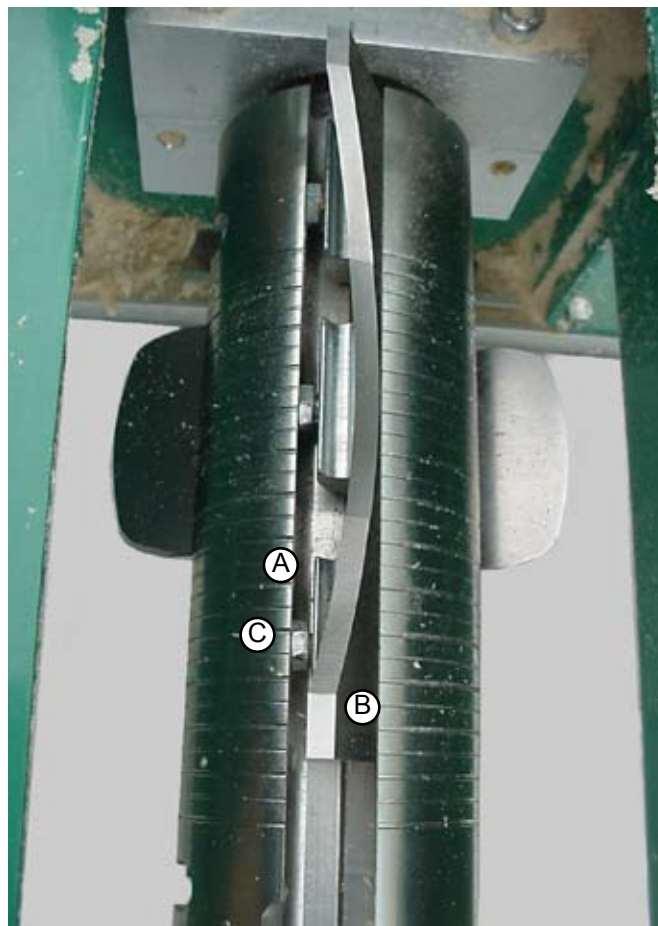

Plaque de chariot

Vous pouvez avoir à régler la position latérale de la fraise au-dessus de la grume afin de pouvoir monter les couteaux sans danger.

▲ Avertissement : Risque de desserrement des couteaux sur le porte-outil.

❗ Toute la tête de vis de la cale doit s'abouter contre le latéral de la rainure de couteau.

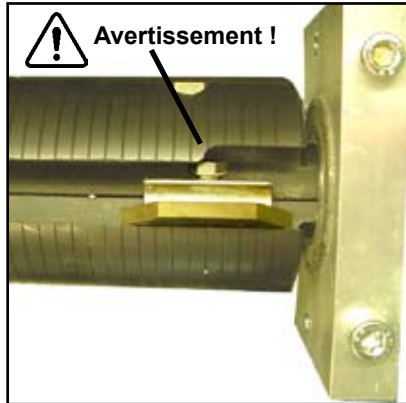

Les couteaux à mouler sont bloqués par des cales. La vis placée dans la cale du couteau doit appuyer contre le côté opposé dans la rainure de couteau.

Pour éviter que la vis ne finisse par s'appuyer partiellement ou entièrement dans la partie la plus large de la rainure de couteau, la plaque de chariot doit être posée sous la fraise. De cette manière, toute la fraise peut être ajustée latéralement sur le rail de guidage (15-25 mm) et vous pouvez remonter les couteaux pour que la vis de la cale soit contre la bonne surface de contact.

La plaque de chariot permet également une saillie des couteaux de 5 mm plus large sans que les couteaux n'entrent en contact avec les supports de grume de la scierie Logosol.

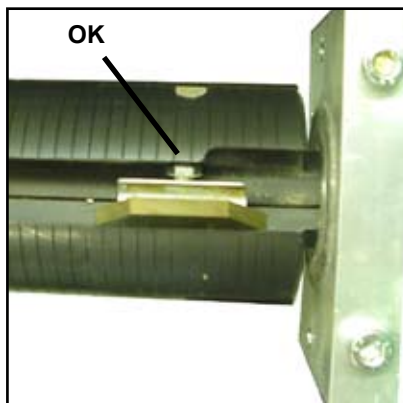

Assemblage (1-3 sont déjà assemblés à la livraison)

1. Retirez la manivelle d'alimentation et le profil de glissement en aluminium de la fraise à madrier.
2. Installez les profils de glissement en aluminium sur la plaque du chariot (8 vis à tête plate M6X16, 8 écrous carrés M6).
3. Vérifiez que le chariot peut facilement se déplacer sur le rail de guidage de la scierie Logosol.
4. Installez la fraise et la manivelle d'alimentation dans les rainures de la plaque du chariot. (4 vis M6x20, 4 vis M6x16, 8 écrous carrés M6).



Manivelle d'alimentation

❗ Si la fraise à madrier est sur sa position la plus extérieure sur la plaque de chariot, votre main risque de heurter la plaque quand vous tournez la manivelle d'alimentation.

Si vous avez ce problème, repositionnez la plaque à vis de la manivelle vers l'extérieur et ne la fixez qu'avec deux vis de sorte à laisser de la place pour votre main.

Vissez deux vis M6X20 dans les trous libres pour installer la manivelle.

Démarrage de la fraise à madrier électrique

❶ Lisez les consignes de sécurité.

Connectez la fraise au secteur, appuyez sur le bouton noir d'activation et sur le bouton vert de démarrage en même temps. La fraise s'arrêtera dès que vous lâchez le bouton d'activation ou que vous appuyez sur le bouton rouge d'arrêt d'urgence.

Si elle ne tourne pas dans le sens correct, inversez les phases de la prise de branchement de la fraise avec un tournevis plat. Poussez et tournez le disque en plastique blanc d'un demi-tour.

Fraise à madrier avec alimentation automatique

Avec l'alimentation et le retour électriques, le travail avec la fraise est plus facile et plus rapide.

La fraise est proposée dans une conception compatible avec le système d'alimentation Logosol E37, qui entraîne également l'unité de coupe. La fraise à madrier électrique alimentée à la main peut aisément être modifiée pour être compatible avec l'alimentation automatique. Pour en savoir plus, reportez-vous au manuel du système d'alimentation.

❶ Démarrage / arrêt avec avancée automatique : Lisez le manuel du système d'avancée E37.

Démarrage de la tronçonneuse placée sur la fraise à madrier

❶ Lisez les consignes de sécurité de la tronçonneuse ainsi que les consignes de sécurité de la page 3.

Pour votre propre sécurité, tenez également compte des points suivants :

▲ **Avertissement !** Risque d'emballement !

❶ **TRÈS IMPORTANT !** Le frein de chaîne de la tronçonneuse doit toujours être serré pour que la coupeuse soit verrouillée. Risque d'emballement !

❶ Contrôlez toujours manuellement l'accélérateur. Ne verrouillez jamais l'accélérateur de la tronçonneuse. Risque d'emballement !

❶ Assurez-vous d'être dans une position de travail adéquate, stable, et vérifiez qu'il n'y a rien derrière vous que vous puissiez heurter quand vous tirez sur la poignée du démarreur.

▲ **Risque de blessure et d'endommagement de la machine si la fraise est alimentée dans le mauvais sens.**

❶ Le porte-outil de la fraise entraînée par une tronçonneuse est inversé latéralement. La fraise à madrier entraînée par une tronçonneuse doit fonctionner de gauche à droite vue de la position de l'opérateur, c'est-à-dire dans le sens contraire à celui de l'unité de sciage. Le porte-outil doit toujours aller dans le sens contraire du sens d'alimentation.

Formation de madriers

Le bas de la fraise à madrier est équipé de profils de glissement qui facilitent le placement de la machine contre votre scierie. Grâce à sa conception compacte, la fraise à madrier n'occupe qu'un minimum d'espace sur le rail de guidage. Elle peut rester sur la scierie pendant la coupe de la pièce et n'a pas besoin d'être enlevée lors du levage d'une nouvelle grume.

Instructions point par point

1. Équarissez deux côtés de la grume. Si la grume le permet, coupez des planches grossièrement avivées dans les côtés de la grume jusqu'à atteindre l'épaisseur normale du bloc de 5 ou 6 pouces.

2. Coupez une dosse fine en haut et en bas de la grume en gardant une partie de l'écorce interne. Conservez de préférence une certaine conicité de grume. (Cette étape a lieu pour protéger les fers à raboter contre la terre et le sable qui s'accumulent toujours à la surface de la grume.)

3. Arrondissez le côté supérieur de la grume avec la fraise à madrier en passant deux fois dessus pour garantir un meilleur résultat.

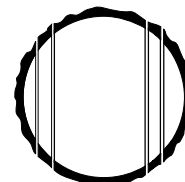

4. Retournez la grume de sorte à ce que le côté inférieur soit en haut. Installez les couteaux pour la grande rainure dans le porte-outil. Cette opération se fait rapidement si des cales avec des ébauches de petit rabot sont utilisées comme butées dans le porte-outil. Les couteaux peuvent alors facilement être mis à la position correcte.



5. Usinez le côté inférieur. (Avec la grume suivante, commencez par le côté inférieur.)

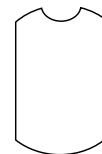

Si les blocs ne sont pas trop hauts, la fraise à madrier peut être utilisée pour dégauchir les faces internes des blocs et créer un superbe mur intérieur. La fraise à madrier peut aussi être utilisée pour produire d'autres profils dans des blocs et des pieux. Tous les fers de coupeuses supérieures ou inférieures du catalogue de Logosol s'adaptent à la fraise à madrier. Vous pouvez également commander vos fers profilés sur mesure.



Support de grume
avec étau

Conseil : si la grume est courbée, la grande rainure ne sera pas usinée au centre. Pour centrer l'usinage de la grande rainure, posez deux barrières polyvalentes de grume (référence 4510-720-6104) à la même distance du rail de guidage que les barrières de grume non réglables de la scierie Logosol. Posez des étaux sur la grume et sur les barrières polyvalentes de grume aux extrémités de la grume. Vous obtiendrez également une surface plus lisse.

▲ Avertissement ! Prenez garde à ne pas couper les étaux ni les barrières de grume.

Entretien

❗ Assurez-vous que l'alimentation électrique est déconnectée et que le porte-outil ne tourne pas ou que la tronçonneuse est éteinte et que le frein de chaîne est mis avant de commencer l'entretien ou la maintenance. Utilisez toujours des gants de protection.

Avant l'utilisation :

- Vérifiez que toutes les vis et écrous sont correctement serrés.
- Vérifiez que l'équipement électrique et tous les câbles sont en bon état.

Après l'utilisation :

- Nettoyez tous les éclats de bois dans la fraise à madrier.
- Nettoyez soigneusement la rainure des couteaux dans le porte-outil.
- Appliquez une fine couche d'huile sur les couteaux et les cales de couteaux pour les empêcher de rouiller.
- Vérifiez que l'équipement électrique et tous les câbles sont en bon état.

Rangez la fraise dans un endroit sec. Ne laissez pas la machine sous la pluie ou la neige, même si elle est conçue pour supporter les conditions en extérieur.

Changement de courroie

Au bout d'un certain temps d'utilisation, la courroie entre le moteur et le porte-outil doit être changée.

❗ Assurez-vous que l'alimentation électrique est déconnectée et que le porte-outil ne tourne pas ou que la tronçonneuse est éteinte et que le frein de chaîne est mis avant de commencer l'entretien ou la maintenance. Utilisez toujours des gants de protection.

Ouvrez le capot de courroie.

1. Détendez la courroie en abaissant le moteur / la plaque de fixation de tronçonneuse. Vous ferez cette opération en vissant les quatre écrous qui tiennent le support du moteur (G).
2. Remplacez la courroie et tendez-la un peu. Vérifiez que le moteur est bien droit.
3. Remplacez le capot de courroie, poussez la fraise à madrier sur le rail de guidage et démarrez le moteur après avoir fait les vérifications de sécurité nécessaires. Tendez la courroie jusqu'à ce qu'elle ne grince plus quand le moteur démarre.

Changement des roulements à billes de support de fraise à madrier entraînée par une tronçonneuse

Les petits roulements à billes (D) qui supportent la poulie de courroie de la tronçonneuse sont lourdement chargés et doivent généralement être changés au bout d'un certain temps. C'est pourquoi vous avez deux roulements à billes de réserve. Les roulements à billes sont faciles à changer. Placez une rondelle M8 sous le roulement à billes. (Roulement à billes 608zz 8x22x10 référence 9999-000-9999.)

Fers à moulurer

Logosol a créé une ample gamme de fers à moulurer spécialement adaptés à la fraise à madrier. Ils sont tous présentés dans le catalogue de fers à moulurer de Logosol.

Commandez le catalogue de fers à moulurer de Logosol.

Jeux de fers à moulurer, incluant des cales de fers, pour usinage de profils de madriers :

	Référence :
Pour bois de 3"	7000-002-5235
Pour bois de 4"	7000-002-5240
Pour bois de 5"	7000-002-5210
Pour bois de 6"	7000-002-5200
Pour bois de 7"	7000-002-5220
Pour bois de 8"	7000-002-5230

Fers à raboter

Des fers à raboter peuvent être installés dans la fraise à madrier. Les fers à raboter peuvent être utilisés en même temps que les fers à moulurer. Vous pouvez ainsi dégauchir la surface située entre les fers à moulurer.

▲ **Avertissement !** Assurez-vous que l'alimentation électrique est déconnectée et que le porte-outil ne tourne pas ou que la tronçonneuse est éteinte et que le frein de chaîne est mis avant de commencer l'entretien ou la maintenance. Utilisez toujours des gants de protection.

▲ **Avertissement !** Des couteaux émoussés augmentent le risque d'accident.

Montage. Avant de monter les fers, vous devez soigneusement les nettoyer, ainsi que les cales de fers et le porte-outils. Placez correctement le fer à raboter par rapport aux vis de réglage (D). Remarque : ces vis règlent la hauteur du rabot. Placez la cale pour rabot dans la rainure et serrez le rabot en utilisant les vis de réglage. Serrez un peu les vis de blocage (E) dans la cale pour pouvoir régler le rabot. Une fois le réglage effectué, serrez correctement les écrous de blocage. Puis serrez avec précautions les vis de réglage jusqu'à leur arrêt. Si elles sont trop serrées, le rabot se fissurera.

Réglage. Les deux fers à raboter doivent être installés de la même manière et saillir de la même manière. Serrez correctement les vis de blocage des cales une fois le réglage fait. Serrez les vis de réglage à fond.

❗ Vérifiez que toutes les vis sont serrées. Vérifiez que le porte-outil peut tourner librement et qu'aucun outil n'a été laissé dans la machine. Fermez le capot.

Description :	Référence
Fer à raboter 230 mm (9"), 1 paire	7000-002-8230
Cale pour rabot 230 mm, 1 paire	7202-001-0242

Affûtage

S'applique à la fois aux fers à moulurer et aux fers à raboter : Affûtez toujours les fers deux par deux pour vous assurer qu'ils ont le même poids. Sinon, des vibrations risquent de se produire dans le porte-outils. L'angle d'affûtage doit être de 40°. L'affûtage doit être effectué par une personne ayant les connaissances et l'équipement appropriés.

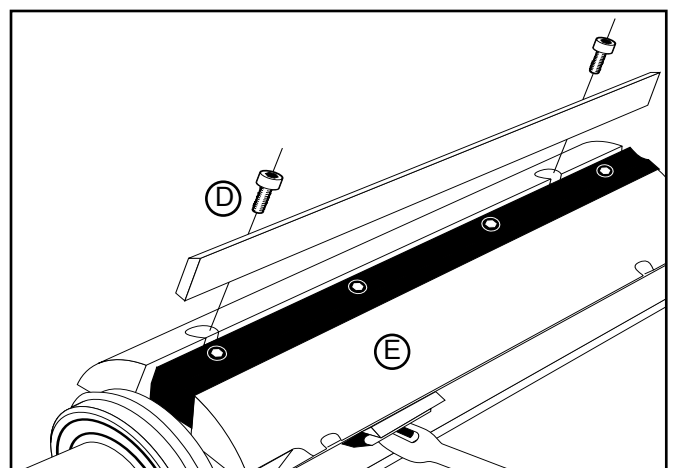

Montage du fer à raboter dans le porte-outils.

Caractéristiques techniques, fraise à madrier électrique

Poids	Environ 32 kg (70 livres)
Châssis	Tôle poudrée 4 mm
Commandes	Bouton d'activation, bouton de démarrage et bouton d'arrêt d'urgence
Prise	CEE (prise ronde) avec inverseur de phase
Alimentation électrique	50 Hz, 400 V, 16 A
Boîtier couplé, indice de protection	IP 54
Moteur	3 kW
Transmission	Courroie striée
Niveaux acoustiques	Pression acoustique 100 dB (A) Puissance acoustique 107 dB (A)

Porte-outils : 4 rainures pour fers à moulurer ou fers à raboter

Largeur	210 mm (8")
Diamètre	72 mm (2,8")
Vitesse de rotation	7600 tr/min
Saillie max. de couteau	25 mm (1")

Schéma du circuit

- ⚠ N'oubliez pas que seuls des électriciens agréés peuvent ouvrir ou travailler sur l'équipement électrique.
- ⚡ Haute tension ! Une connexion incorrecte peut mettre la vie en danger.
- ⚠ Vérifiez que l'alimentation électrique est déconnectée avant d'ouvrir le système.

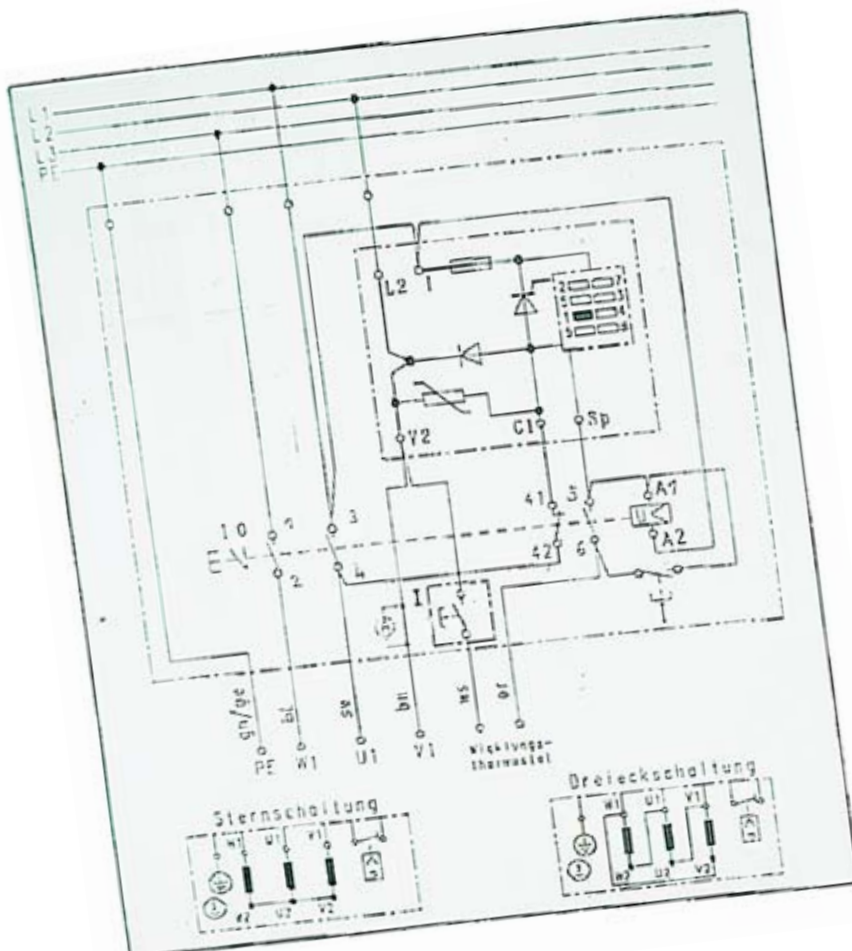

Liste de pièces

7610-000-0230	Fraise à madrier 220 V triphasée
7600-000-0230	Fraise à madrier 400 V triphasée
7700-000-0230	Fraise à madrier pour tronçonneuse
7700-001-0000	Moteur électrique 90/2
7700-001-0005	Boîtier électrique
7700-001-0010	Poulie de courroie 132 mm (5")
7700-001-0015	Poulie de courroie 50 mm (2")
7700-001-0320	Poulie de courroie Stihl 066
7700-001-0020	Bague 24
7700-001-0025	Bague 28
7700-001-0030	Courroie striée, fraise électrique
7700-001-0300	Courroie striée, fraise à tronçonneuse
7700-001-0035	Capot de courroie, fraise électrique
7700-001-0235	Capot de courroie, fraise à tronçonneuse
7700-001-0070	Capot ouvrable, fraise électrique
7700-001-0065	Capot ouvrable, fraise à tronçonneuse
xxxx-xxx-xxxx	Conduit pour copeaux de 100 mm (4")
7700-001-0075	Charnière
7700-001-0080	Support de boîtier électrique
7700-001-0085	Roulement à billes 6006 2RS
7700-001-0090	Porte-outils, moteur électrique
7700-001-0340	Coupeuse, tronçonneuse
7700-001-0095	Logement de palier
7700-001-0100	Joint torique
4510-720-2800	Support de bobine
9999-000-1030	Bobine et manivelle
9999-000-1030	Kit de profils de glissement de chariot
4510-723-2002	Ligne d'alimentation
7700-001-0230	Support, tronçonneuse
xxxx-xxx-xxxx	Réducteur de vibrations M8
xxxx-xxx-xxxx	Roulements à billes de support 8x22x10



Déclaration de conformité

Le fabricant Logosol AB, Industrigatan 13, S-871 53 Härnösand, Suède, tél. +46 611 18285, déclare par les présentes que la fraise à madrier, références numéros 7600-000-0230, 7610-000-0230 ou 7700-000-0230, est fabriquée conformément à :

la directive 98/37/EG sur les machines, à la directive CEM 2004/108/EG et à la directive LVD 2006/95/EG,

ainsi qu'aux normes harmonisées suivantes : EN ISO 12100-1, -2:2003, EN 60204-1:2006, EN 61000-6-1, -3.

Härnösand, le 27 février 2007

Bengt-Olov Byström

Bengt-Olov Byström, Directeur et fondateur



Logosol organise des cours de boisage grâce auxquels vous pouvez passer une semaine à apprendre comment former des madriers et construire des maisons en madriers. Le coin en onglet de la photo ci-dessus a été réalisé par des participants aux cours. Les cours ont lieu du lundi au vendredi. Pour obtenir plus d'informations, contactez Logosol ou visitez notre page Web.





Tourne-bille

Parfait pour retourner des grumes, dans la forêt ou dans votre scierie.

Il ménage votre dos et vous donne plus de force !

Contrôle total de la grume, même quand vous changez de prise.

LOGOSOL

Machines à bois suédoises

LOGOSOL Suède

Industrigatan 13 SE-871 53 HÄRNÖSAND, SUEDE
Tél. 0611-182 85 Fax 0611-182 89

www.logosol.se
info@logosol.se

LOGOSOL Norvège

Nedre-Steinstad, Röra NO-7670 Inderoy
Tél. 74155 251 Fax 741 54 712

www.logosol.no
info@logosol.no

LOGOSOL USA

116 Solleftea Drive US-Madison, MS 39110
Tél. +1-601 856 18 89 Fax +1-601 856 95 35

www.logosol.com
info@logosol.com

LOGOSOL Allemagne

Mackstr. 12 88348 Bad Saulgau
Tél. 07581 / 506 460 Fax 07581 / 506 462

www.logosol.de
info@logosol.de

LOGOSOL GB

The Sawmill, Abbey St. Bathans, Duns Berwickshire TD11 3TX
Tél. 01361-840 251 Fax 01361-840 389

www.logosol.co.uk
info@logosol.co.uk