

LOGOSOL

MONTERINGSANVISNING

Art.nr. 0458-395-0590

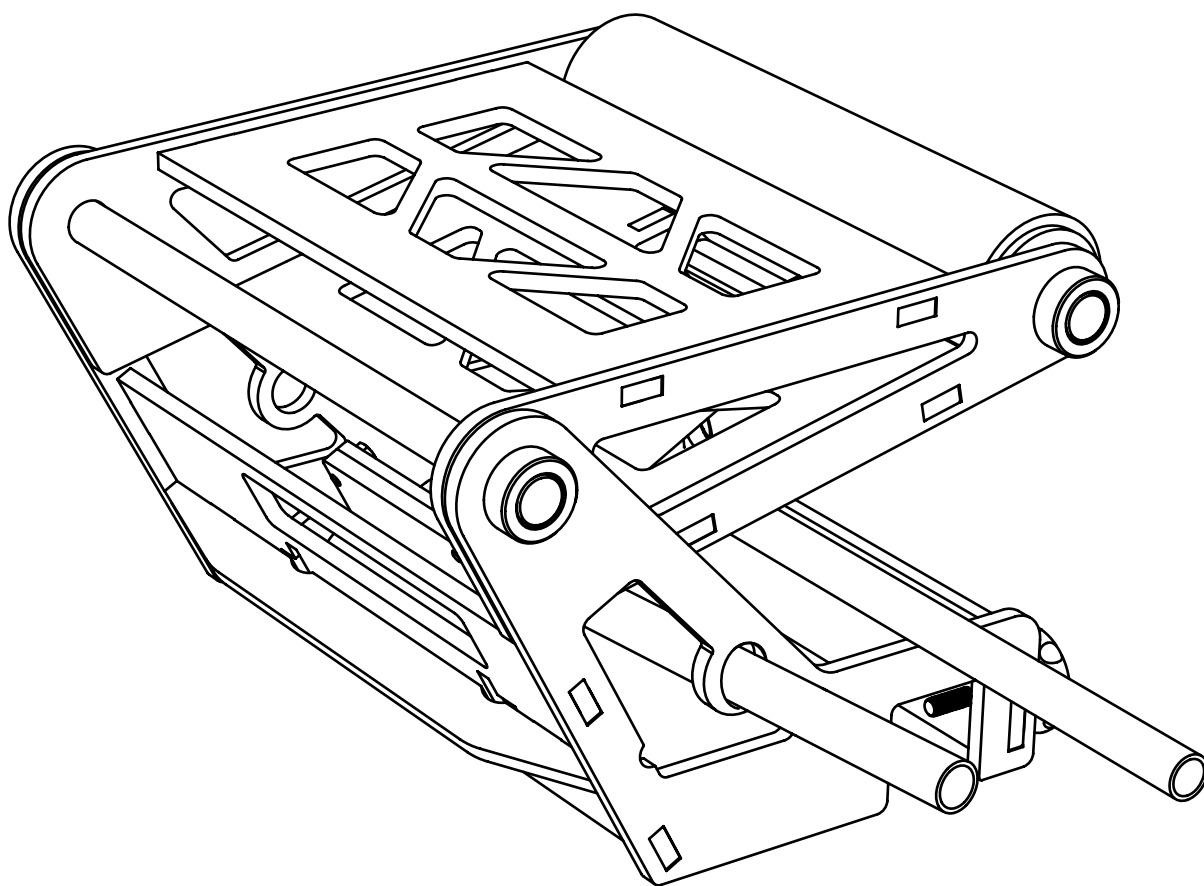

HYDRAULISK TOPPLYFT

SE

MONTERING

1

Montera rullen på länkarmen. Fixera axeln med låsringarna.

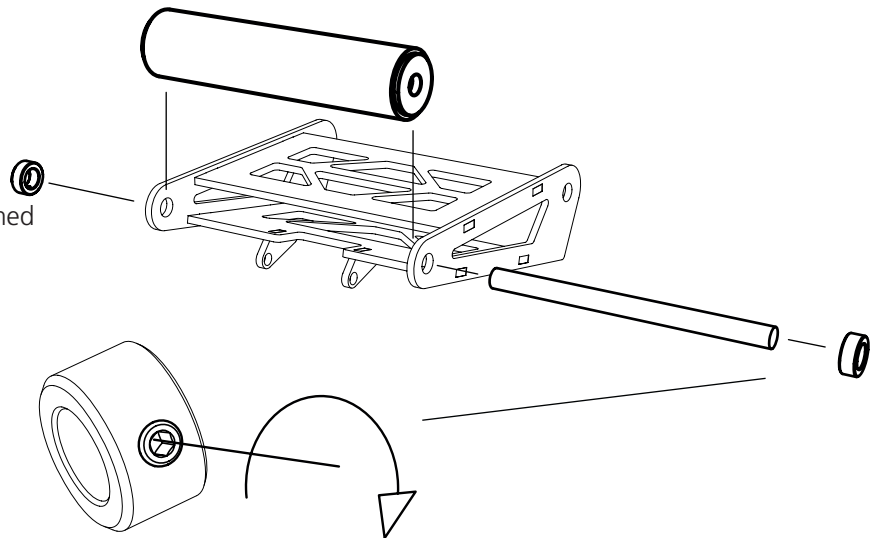

2

Montera toppfästet på länkarmen. Fixera axeln med låsringarna.

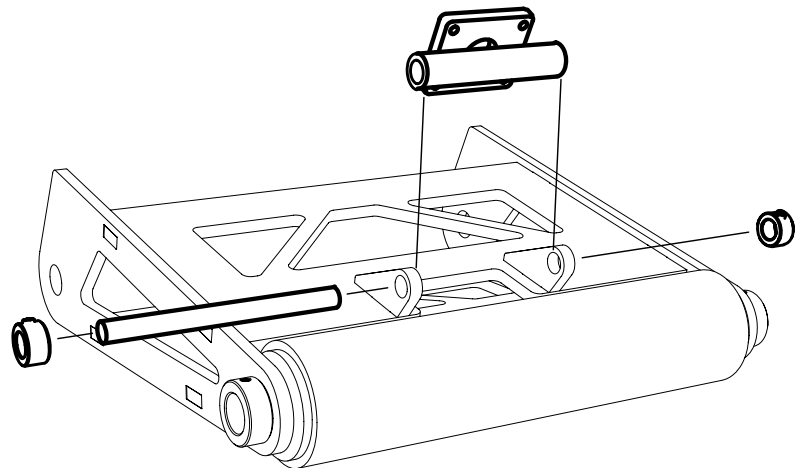

3

Montera vreden på det nedre ramen.

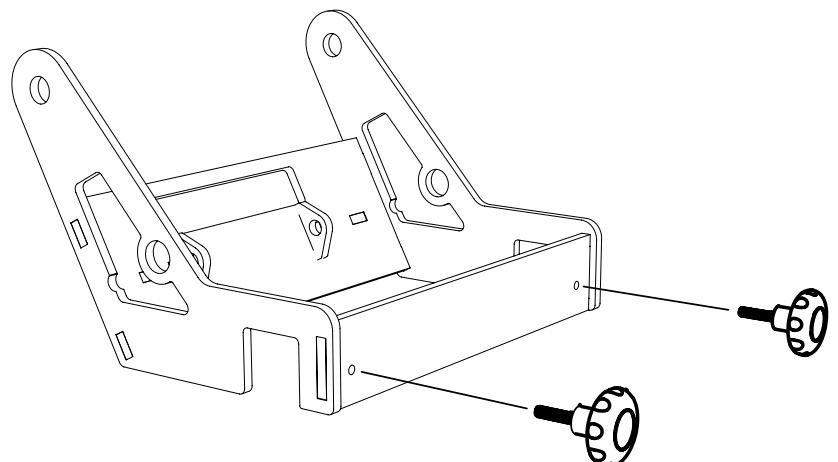

MONTERING

4

Montera bottenfästet på den nedre ramen. Fixera axeln med låsringarna.

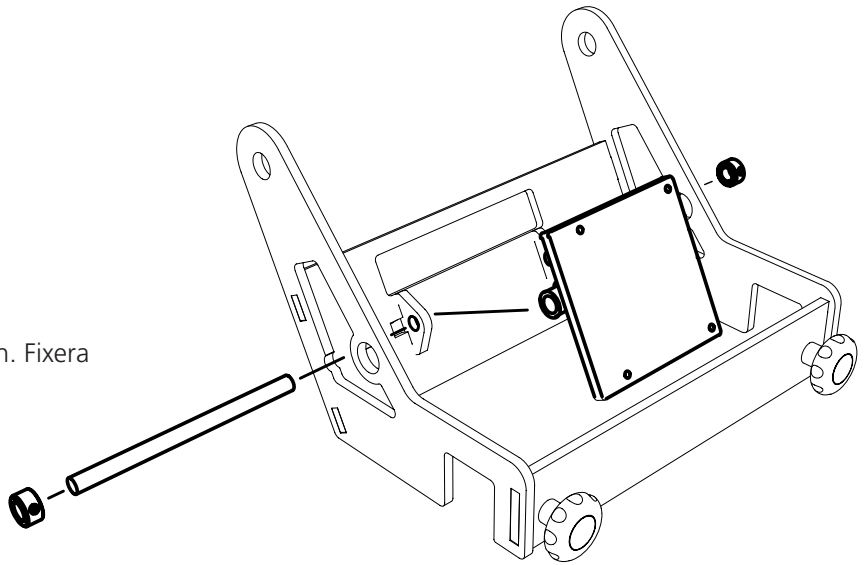

5

Montera fästramen på bottenfästet.

 – 2 — Sexkantsskruv M6x16

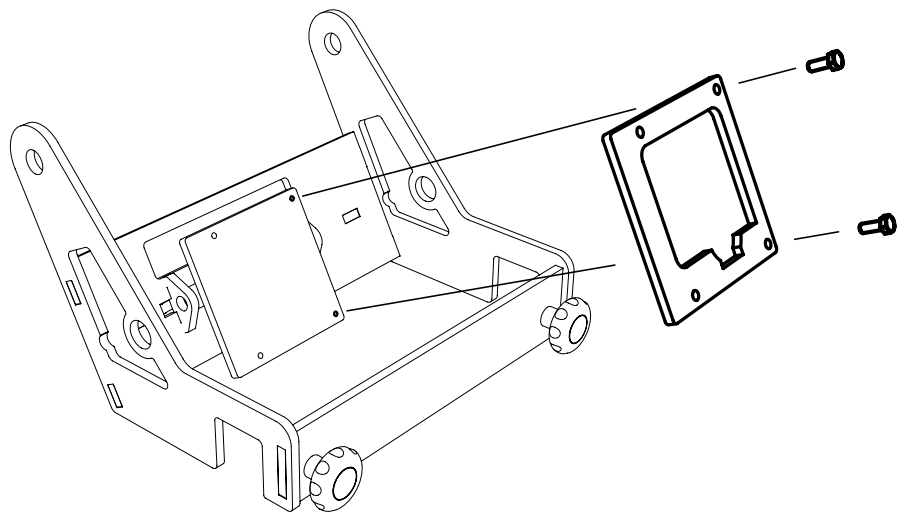

6

Montera domkraften och fixera den med den nedre låsbrickan. Notera att det skall vara planbrickor som distans mellan bottenfästet och låsbrickan.

 – 2st — Sexkantsskruv M6x20

 – 2st — Planbricka M6

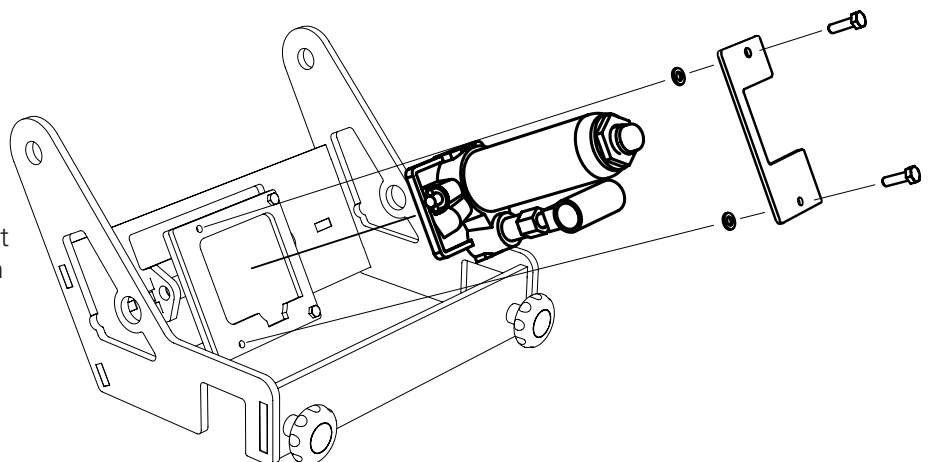

MONTERING

7

Montera ihop länkarmen med det nedre fästet.
Fixera axeln med låsringarna.

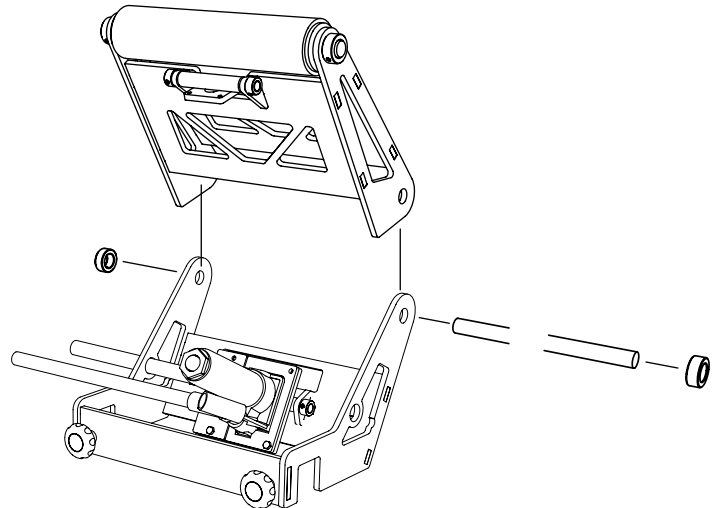

8

Montera röret för höjning på domkraften.

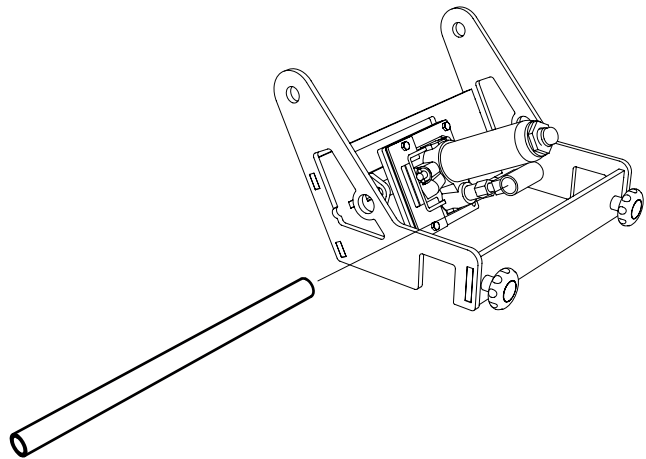

9

Montera röret till släppskruven på domkraften för
att kunna sänka ned den.

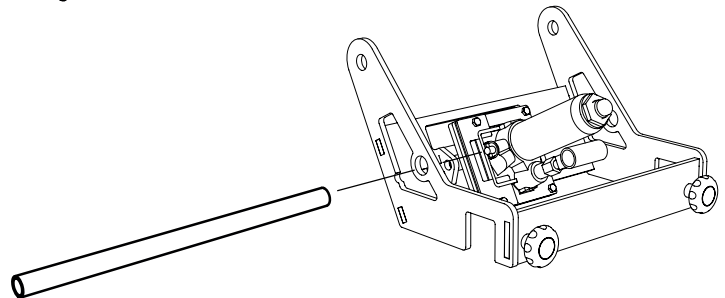

10

Fixera domkraften till toppfästet med låsbrickan.

 — 4st — Sexkantsskruv M6x12

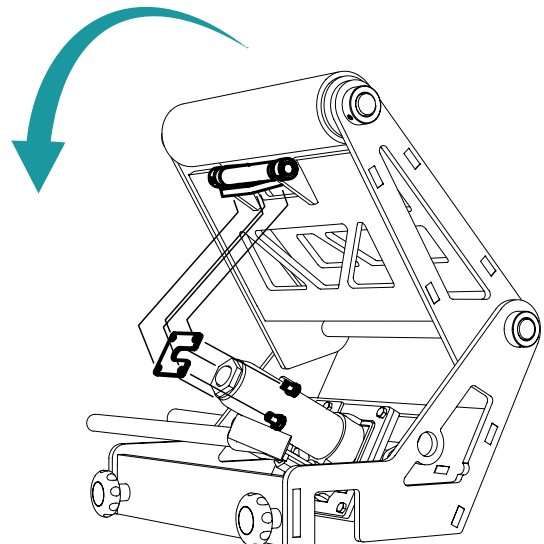

MONTERING

11

Förbered skruvförbanden till topplyftsfastets montage i rälsen. Muttern skall skruvas på så att det finns 20 mm fri gäng.

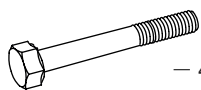

— 4st — Sexkantsskruv M12x 90



— 4st — Sexkantsmutter M12

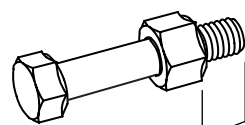
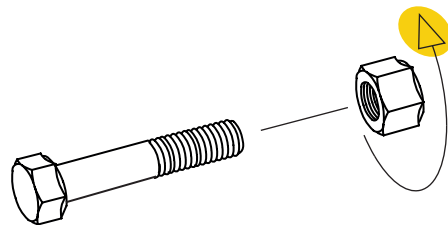

20 mm

12

Montera topplyftsfastet på rälsen. Rekommenderad position är innan sista hyllan i ena änden av rälsen.

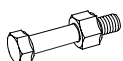

— 4st — Skruvförband



— 4st — Flänsmutter M12

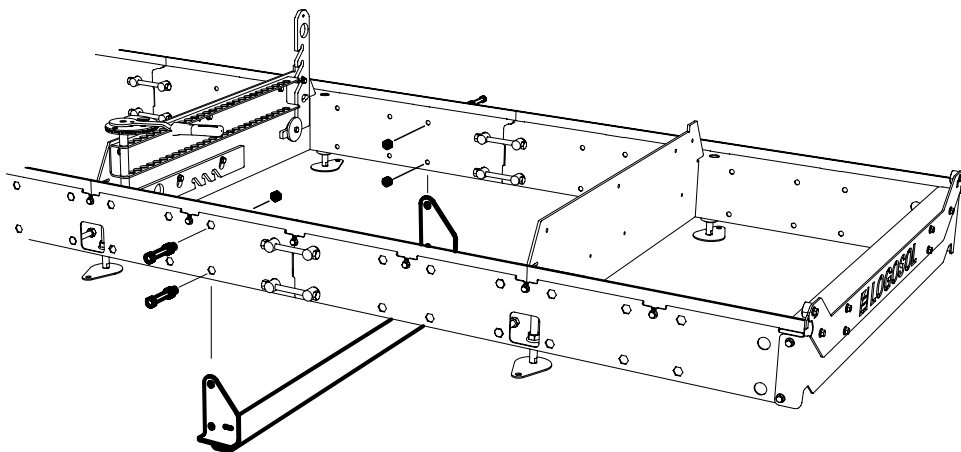

13

Montera topplyften på topplyftsfastet. Fixera topplyftens position med vreden.

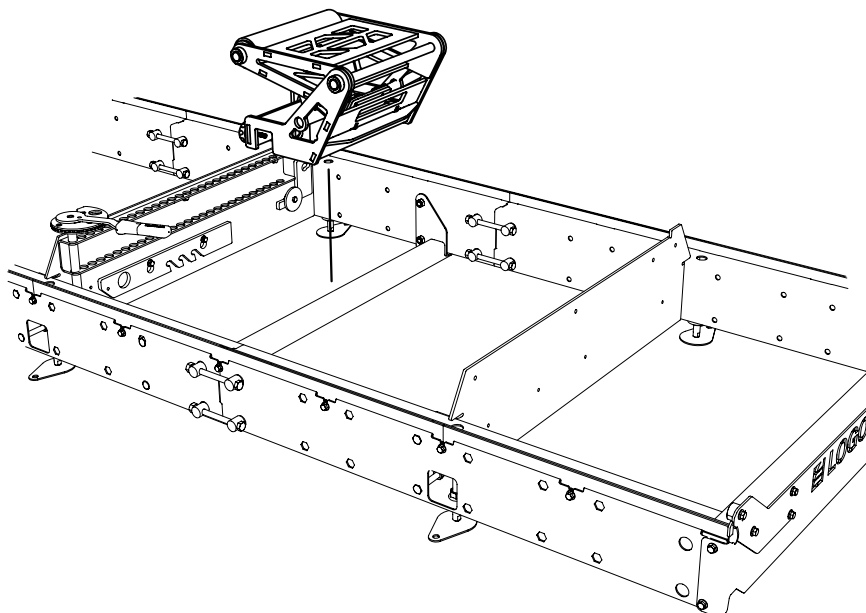

FUNKTION

TOPPLYFTENS POSITION

Topplyftens position är justerbar i sidled längs med topplyftsfästet. Försök att alltid placera topplyften så att dess centrum är mitt under stocken som skall lyftas. Lås topplyften med vreden på framsidan.

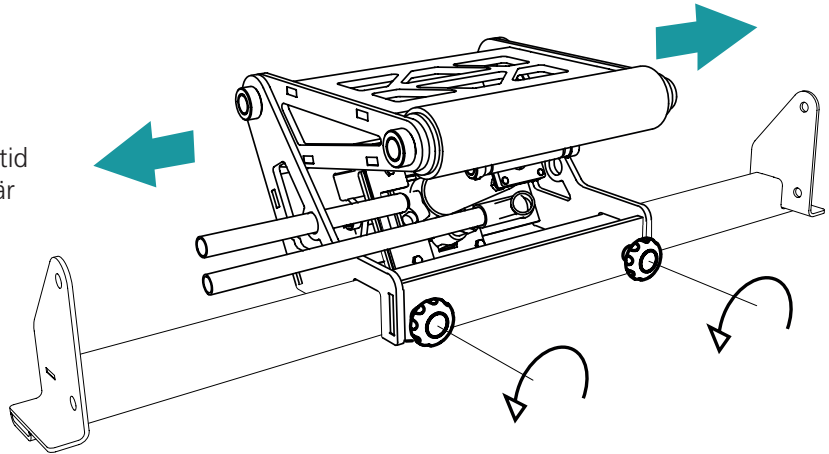

HÖJA TOPPLYFTEN

Topplyftens position är justerbar i höjddled. För att höja pumpas domkraften upp med spaken.

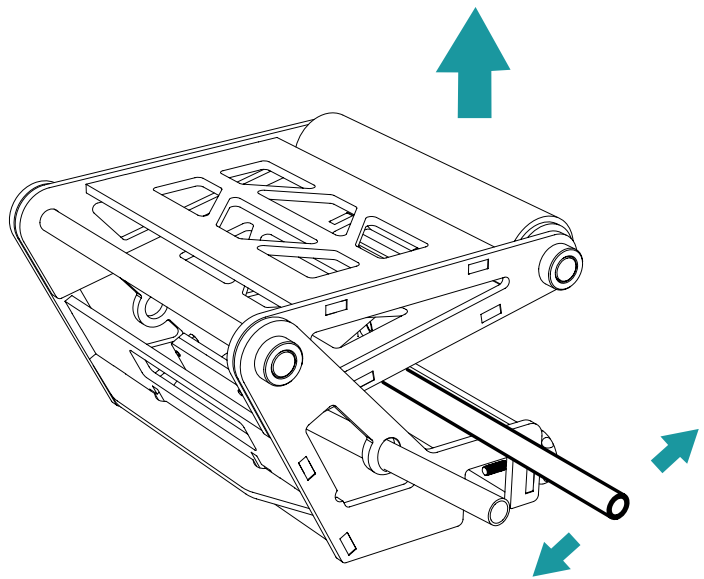

SÄNKA TOPPLYFTEN

För att sänka ned topplyften så vrider man på släppskruven på domkraften. Notera att släppskruven måste dras åt för att domkraften skall kunna höjas igen.

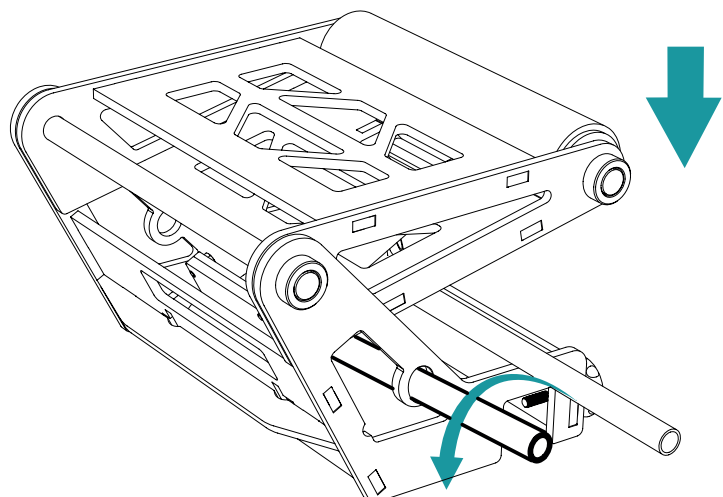



Fiskaregatan 2, 871 33 Härnösand
0611-182 85 | info@logosol.se | www.logosol.se