

BRUKSANVISNING

Art.nr. 0458-395-5351

REV:1



SMART SET FÖR BENSINMOTOR

TACK FÖR ATT DU VALDE EN LOGOSOL-MASKIN!

Vi är glada att du visar oss förtroende genom att köpa denna produkt och vi kommer att göra vårt yttersta för att uppfylla dina förväntningar.

LOGOSOL har tillverkat sågverk sedan 1989 och sedan dess levererat ca 50.000 maskiner till nöjda kunder runt om i världen.

Vi är måna om såväl din säkerhet som att du når ett så bra resultat som möjligt. Vi rekommenderar därför att du tar dig tid att läsa denna bruksanvisning i lugn och ro innan du börjar använda produkten.

Vi önskar dig mycket nöje med din nya produkt.

Bengt-Olov Byström

Bengt-Olov Byström
Grundare,
Logosol i Härnösand



Läs igenom bruksanvisningen noggrant och förstå innehållet innan du använder sågutrustningen.



Denna bruksanvisning innehåller viktiga säkerhetsinstruktioner.



WARNING! Felaktigt användande kan leda till allvarliga personskador eller dödsfall för operatören eller andra.



LOGOSOL bedriver ett fortlöpande utvecklingsarbete.
Vi måste därför förbehålla oss rätten att ändra konstruktionen och utformningen av våra produkter.
Dokument: Smart Set Bruksanvisning
Manual, artikelnr: 0458-395-5351
Text: Martin Söderberg & Anna Fossane
Illustration: Martin Söderberg & Anna Fossane
Senast reviderad: Maj 2022
© 2022 LOGOSOL, Härnösand Sweden

INNEHÅLLSFÖRTECKNING

Säkerhetsinstruktioner	4
Underhåll	6
Teknisk specifikation	7
Ingående delar: vid leverans	8
Montering	13
Justering av gaspådrag	27
Start och stopp	28
Funktioner	29
Felsökningsschema	37

SÄKERHETSINSTRUKTIONER

SYMBOLFÖRKLARING



VARNING! Denna symbol innebär att man ska vara extra uppmärksam och följs alltid av en information om vilken risken är.



UPPMANING. Efter denna symbol följer en uppmaning. Var extra uppmärksam där denna symbol förekommer i manualens text.



För din egen och andras säkerhet, använd inte utrustningen utan att först läsa igenom och förstå hela innehållet i denna bruksanvisning.



VARNING! Skärande verktyg: Ovarsam användning av maskinen kan leda till livshotande personskador. Bandsågblad är extremt vassa och farliga.



Använd alltid skyddshandskar (klass 1) när du arbetar med bandsågverket eller hanterar bandsågblad. Risk för skärskador vid hantering av bandsågblad. Bandsågblad och motordelar kan vara heta efter sågningen.



Använd alltid godkända hörselskydd när du arbetar med maskinen. Hörseln kan skadas efter bara en kort stund i högfrekvent buller. Använd alltid tätslutande skyddsglasögon när du arbetar med maskinen eller hanterar bandsågblad. Det kan också under vissa omständigheter vara befogat att använda skyddsmask. Det gäller främst om du sågar torrt virke eller sågar inomhus.



Bär alltid godkända skyddsskor med sågskydd, stålhätta och halkfri sula när ni arbetar med maskinen eller hanterar bandsågblad.





Bär alltid hellånga skyddsbyxor när ni arbetar med maskinen eller hanterar bandsågblad. Bär aldrig löst sittande klädsel, halsdukar, halsband etc som kan fastna i maskinen under arbetet. Sätt upp långt hår innan arbete med bandsågverket.

SÄKERHETSINSTRUKTIONER

BANDSÅGVERKETS SÄKERHETSUTRUSTNING

 **VARNING!** Risk för allvarlig skada.

 Läs varningsföreskrifterna till sågverket i maskinens huvudmanual, 0458-395-5300, innan maskinen tas i bruk. Tänk särskilt på säkerhetsavståndet för annan person än operatören [Figur 1] då automatiken ökar risken för skador.

 **VARNING!** Använd aldrig maskinen med defekt säkerhetsutrustning.

 Säkerhetsutrustningen ska kontrolleras och underhållas.

Här förklaras vilka säkerhetsdetaljerna på Smart Set-kontrollen är samt deras funktion.

Nödstopp på kontrollådan

På tillbehörets kontrollbox finns det en nödstopp som stänger av både kontrollboxen samt motorn.

Hålldon på kontrollådan

Hålldonet är ett lås mellan användaren och kontrollboxen. För att kunna köra programvaran krävs det att hålldonet är nedtryckt.

OPERATÖR

 **VARNING!** Vid all användning av maskinen ska godkänd personlig skyddsutrustning användas.

 Personer under 18 år får inte använda bandsågverket eller hantera bandsågblad.

 Använd aldrig maskinen eller hantera bandsågblad om du är trött, om du har druckit alkohol eller om du tar mediciner som kan påverka din syn, ditt omdöme eller din kroppskontroll.

ARBETSPLATS

 Ha alltid en handbrandsläckare av ABC-typ (min. 3 kg) lätt tillgänglig vid arbetsplatsen

 Ha alltid ett komplett första förband tillgänglig vid arbetsplatsen.

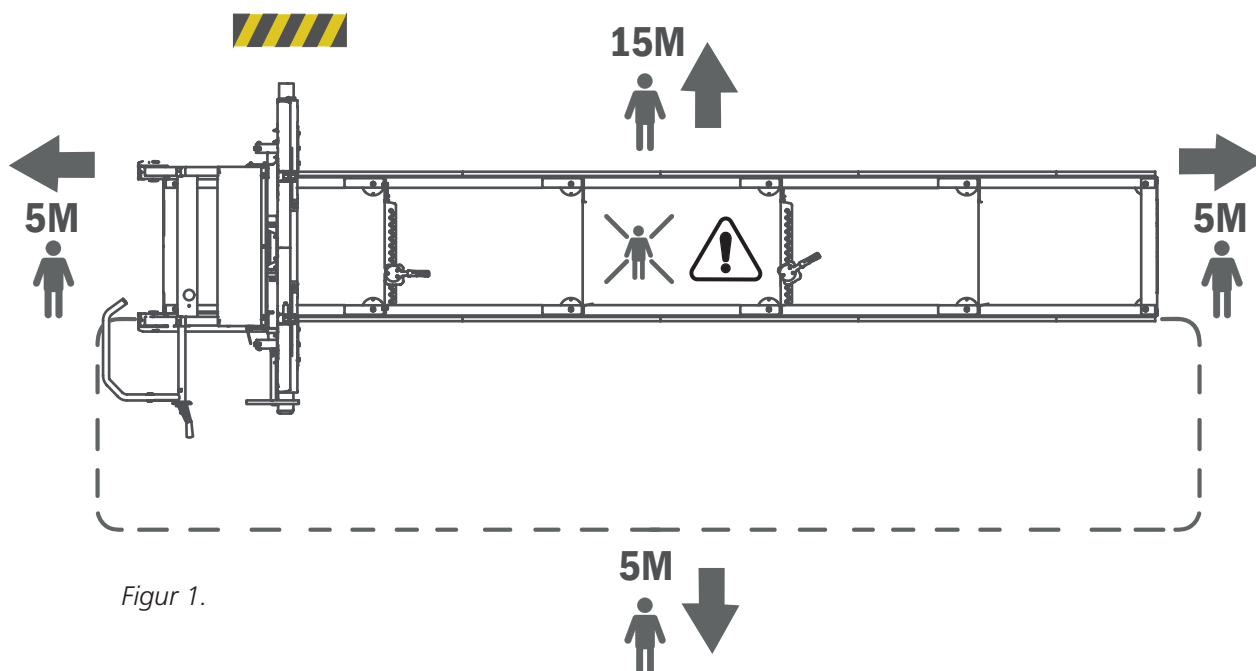

Figur 1.

UNDERHÅLL

För generellt underhåll och smörjpunkter, se manualen till ditt bandsågverk. Tänk på att underhållsladda ditt batteri efter en arbetsdag. Observera att batterikapaciteten enbart är till för att driva Smart Set, kapaciteten räcker inte till extra förbrukning av ström. Kör Smart Set när motorn är igång annars kan batteriet laddas ur.

ARBETSINSTRUKTIONER

För arbetsinstruktioner se manualen till ditt bandsågverk.

SMÖRJUNKTER

För att hålla sågverket i gott skick under många år, och för att få ett problemfritt ägande är det viktigt att smörja sågverkets komponenter enligt nedan. Smörjning skall utföras:

- Direkt efter montering innan sågverket tas i bruk.
- Var 50:e driftstimme, dock minst en gång per år.

Såghuvudets lyftkedjor och kedjetransmission

Smörjmedel: Superflo (art.nr: 9999-000-5115). Smörj hela kedjan.

Bensinmotorns gasvajer och handtag

Smörjmedel: Superflo. Smörj handtagets led och spruta in olja i vajern från ändarna. Om vajern går tungt, ta ut vajern ur sitt hölje och smörj hela vajern och spruta in olja i vajerhöljet.

För övriga smörjpunkter, se manualen till ditt bandsågverk.

INNAN UPPSTART

Kontrollera att uppvisat värde i displayen överensstämmer med såghuvudets position. Om inte, gör en kalibrering. Läs mer under avsnittet Funktioner.

ÄNDLÄGE MATNING/HÖJDINSTÄLLNING

Tänk på att ta det försiktigt när du närmar dig den elektriska matnings/höjdinställningens ändläge.

FÖRVARING AV UTRUSTNINGEN

Mellan sågtillfällena, se till att ta med manöverlådan från maskinen och förvara den inomhus.

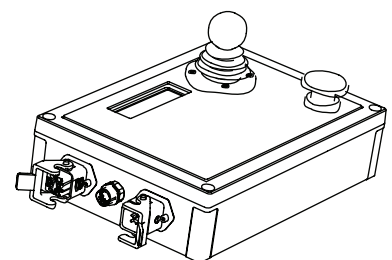

TEKNISK SPECIFIKATION

Rekommenderad maxlängd av stockbädd: Vid användning av Smart Set rekommenderas att ha max 2 st förlängningar.

Vikt: 90 kg

Elsystem: 12V

SKRUV/MUTTER

Definition av fästelementen på kommande sida.

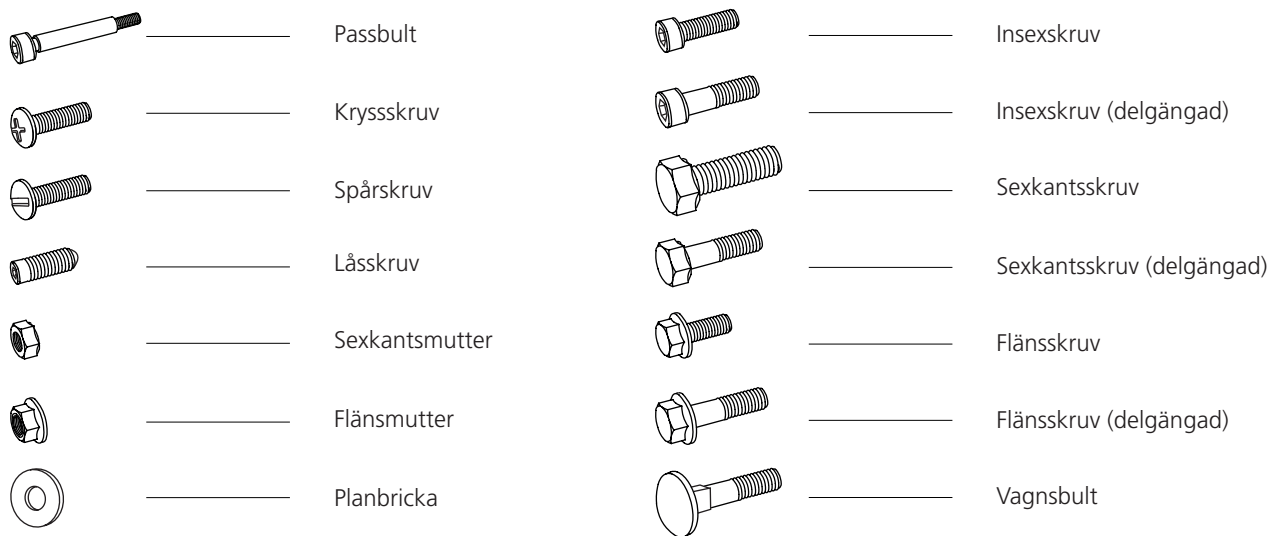

TILLÄGGSSYMBOLER

Följande symboler används som ett tillägg till bilderna ovanför för att beskriva detaljens utformning.



Låg



Tensilock



Lås



Försänkt

MÅTT/LÄNGD

Måtten på fästelementen skrivs ut som ett diametermått (**M**) ISO 68-1. Därefter följer för skruvar ett längdmått, måttet på skruven är den del av skruven som försvinner i materialet den monteras i.

(Diameter) **(Längd)**

M8 x 20

COMPONENTS PARTS: ON DELIVERY



BOX-MF

03-02140

03-02332

SKP-BOXMF

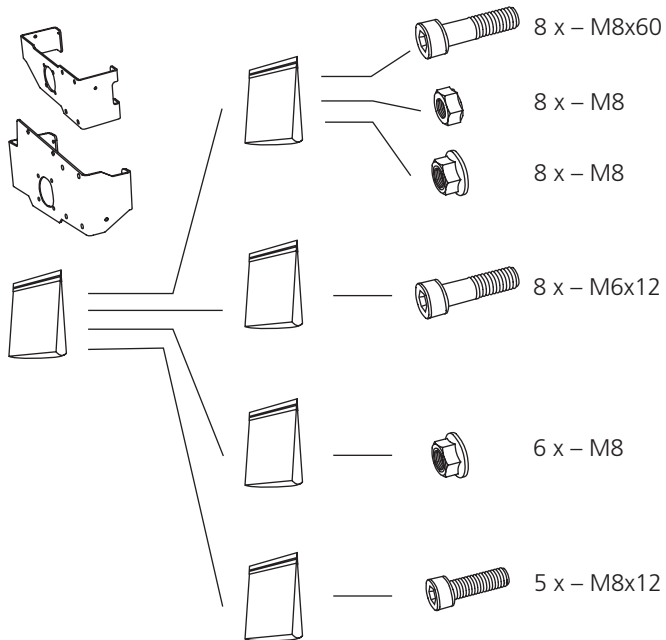

BOX-M

01-00632

SKP-BOXM

01-00631

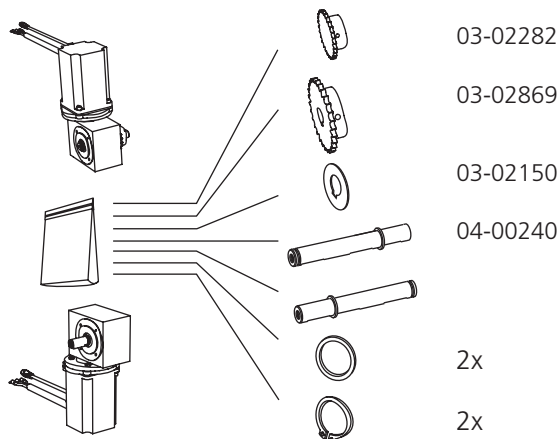



BOX-EC

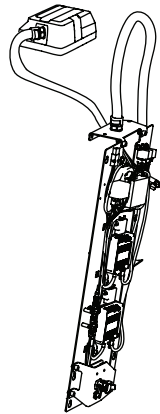

01-00396



BOX-CB

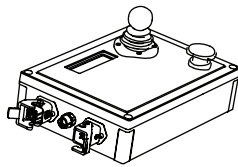

01-00372



BOX-EP

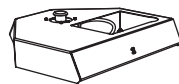

02-00466

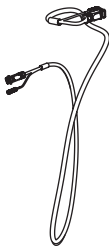

05-00035



4 x - M4x8



4 x - M4



2 x - M6x16



2 x - M6

SKP-BOXEP





BOX-DV

SKP-BOXDV			2 x - 04-00063
			2 x - M10
			2 x - M10x35
			4 x - M10
01-00452			2 x - M6x30
			2 x - M6
			2 x - 04-00443
			03-02963
03-02525			
03-03044			4 x - M8x65
			4 x - M8
			4 x - 03-02502
03-02668			
03-02972			1 x
02-00379			2 x - M6
04-00624			5 x - M6x10
			5 x - M6
01-00453			
01-00421			1x Ø8
			2x Ø13
			2x Ø25
01-00420			2 x - M6x20
			2 x - M6
			2 x - M6
			1 x - M5x16
			1 x - M5
			3 x - M8x12
03-02598			
DR-01629	2x		4 x - M8
01-00690			4 x - MVBF M8x120
03-03092			
03-03129			1 x - MVBF M10x55
03-03130			



BOX-TP

03-03121 —————

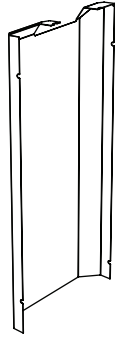

03-03043 —————

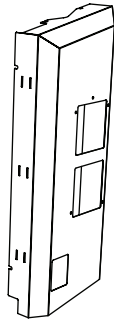



Nedanstående artiklar skickas med beroende på din modell av bandsågverk

01-00688 — B751 PRO 

03-02965 — B751 PRO 

Eller



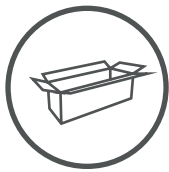

01-00784 — B1001 



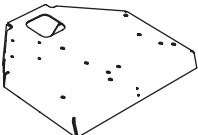
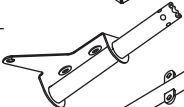
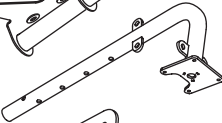

03-02489 — B1001 

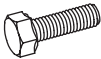
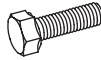

01-00617

**Operation arm
Behövs för montering.
OBS! Ingår inte i dessa paket**

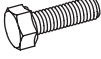
- 02-00465 
- 02-00487 
- 02-00449 
- 03-02857 
- 04-00521 — 2x 
- 01-00617-skp 

-  2 x – M8x20
 -  1x – M12x100
 -  2 x – M12
 -  4 x – M6x16
 -  4 x – M6
- 01-00617-skp 



Nu kör vi!

Vi rekommenderar att lägga ut alla fästelement på en bricka eller liknande för att underlätta skruvletandet.



Symbol: Montering

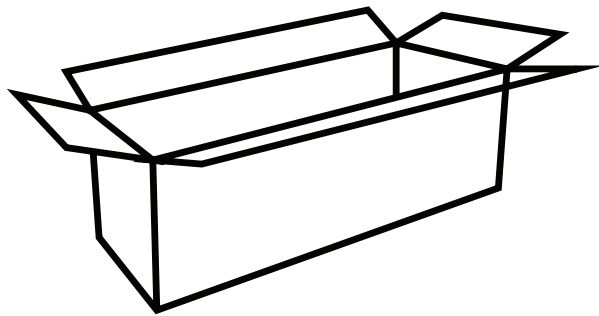



BOX-MF & BOX-M

1



03-02282



4 x - M6x12

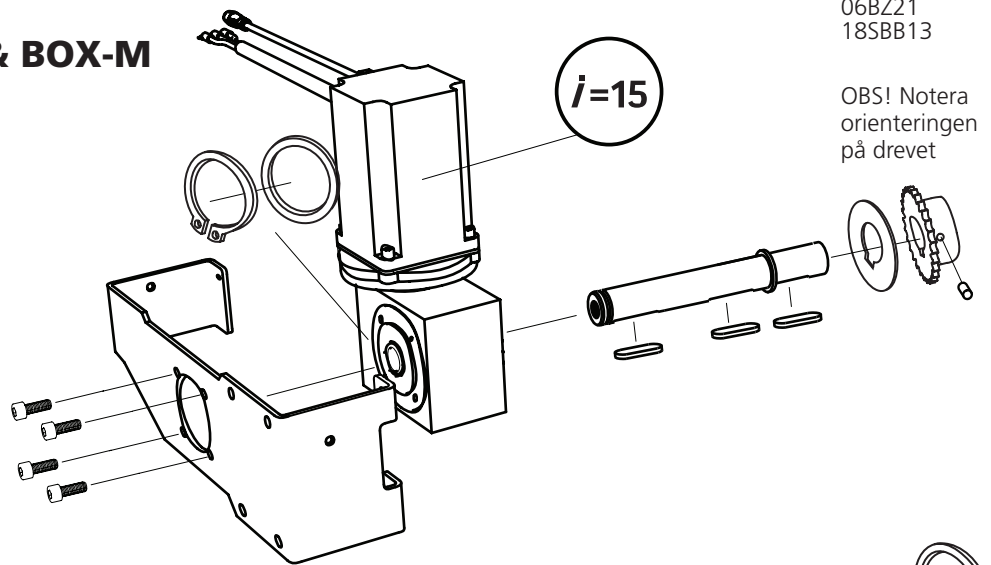

06BZ21
18SBB13

OBS! Notera orienteringen på drevet

2



03-02869



4 x - M6x12

06B1Z28

OBS! Notera orienteringen på drevet

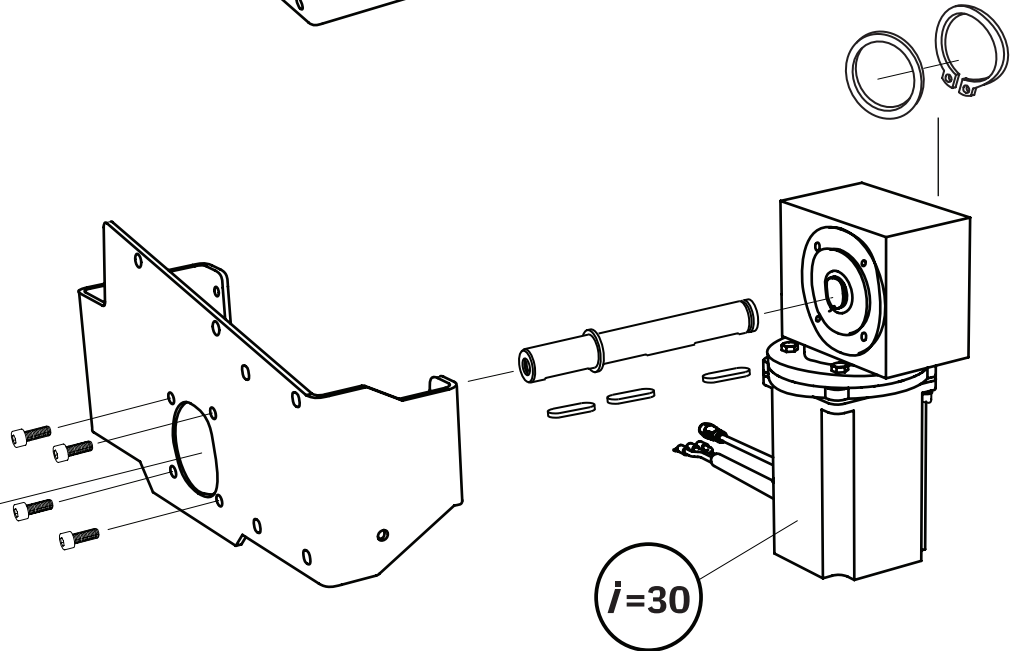

i=30

3

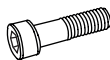

8 x - M8x60



8 x - M8



8 x - M8

i=30

i=15

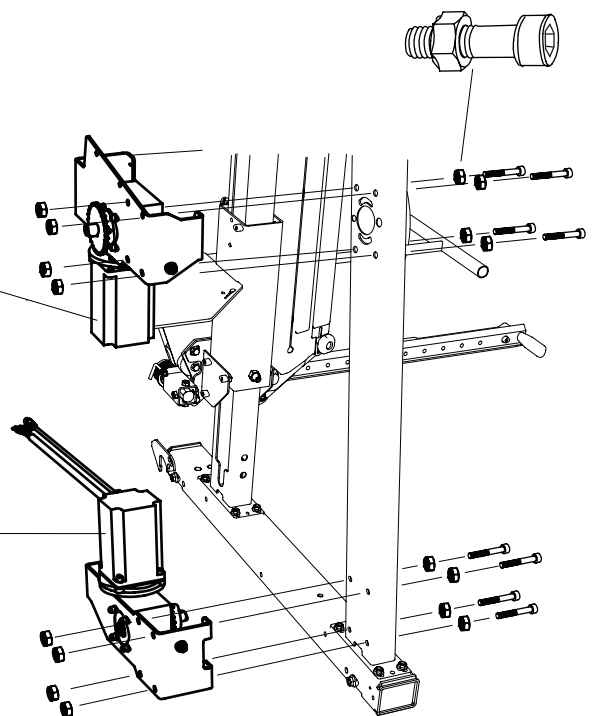



BOX-DV

4

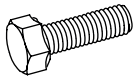

2 x – M10x35



4 x – M10

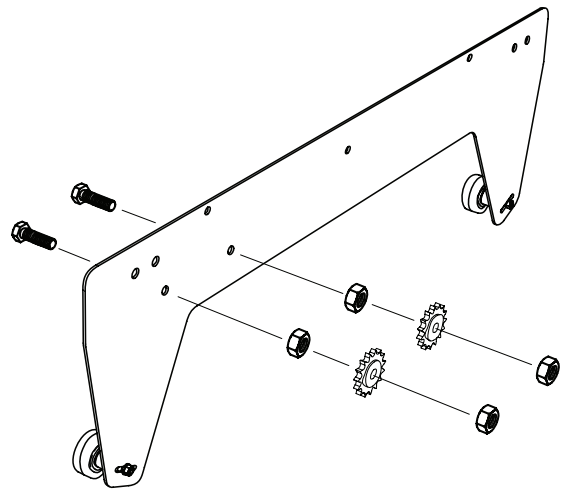

5

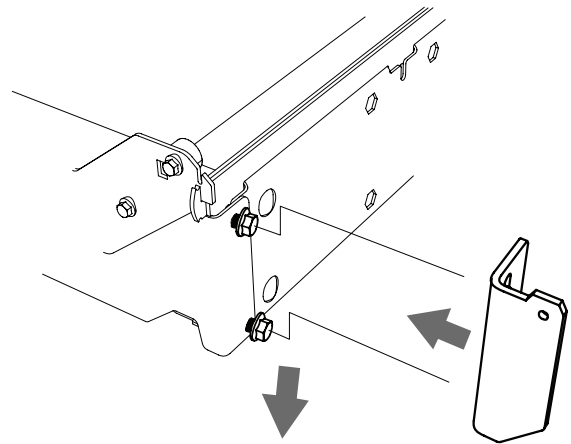

6

01-00536



Vid montering av förlängningar av stockbädden så ska förlängningskedjor 01-00536 användas, 1 st kedja per förlängning.

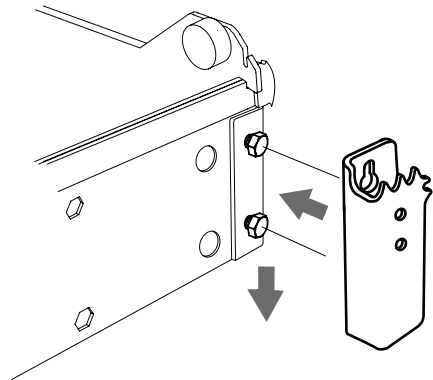

7



2 x – M6

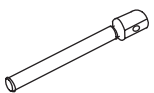

1 x

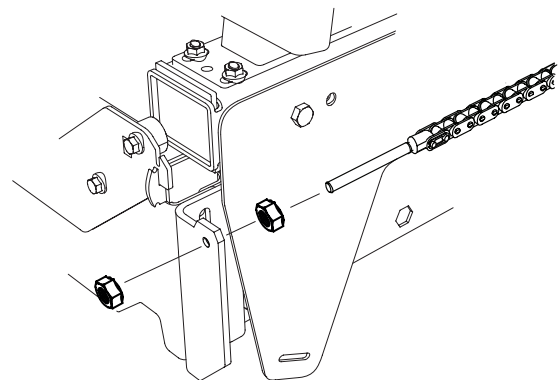



BOX-DV

8

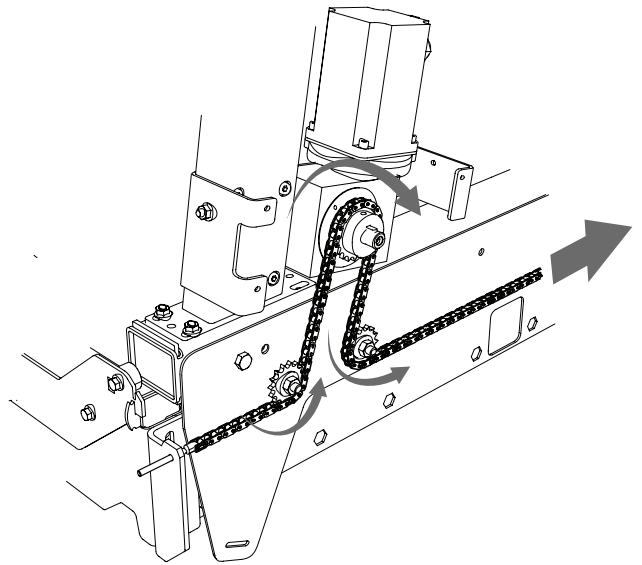

Vid montering av trailerkit ska förlängningskedja 01-00421 användas.

01-00421 Trailerkit 



9

Spänn upp matningskedjan så mycket det går med handkraft innan den monteras på kedjelåset.

-  2 x – M6x30
-  4 x – M6
-  04-00443

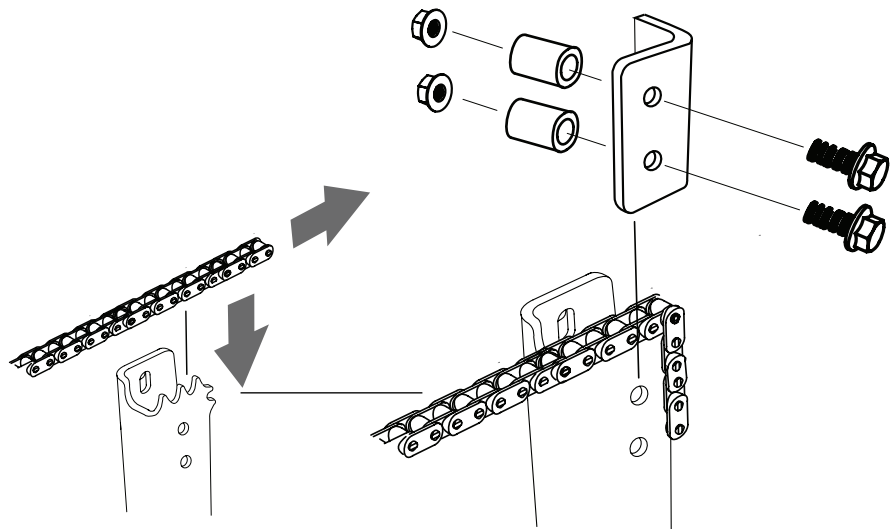

10

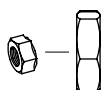
-  2 x – M10

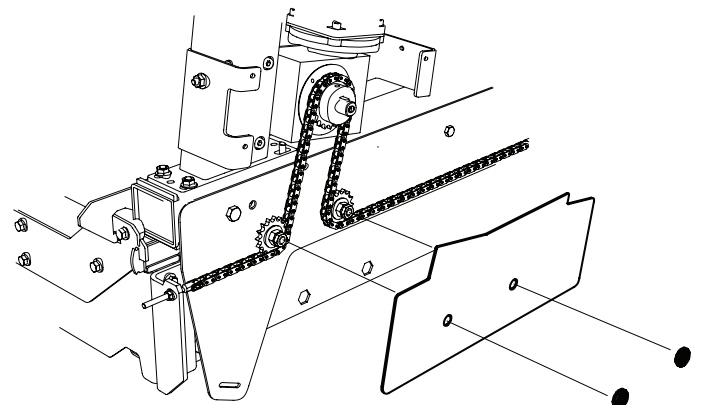



BOX-EC

11

5 x - M8x12

2 x

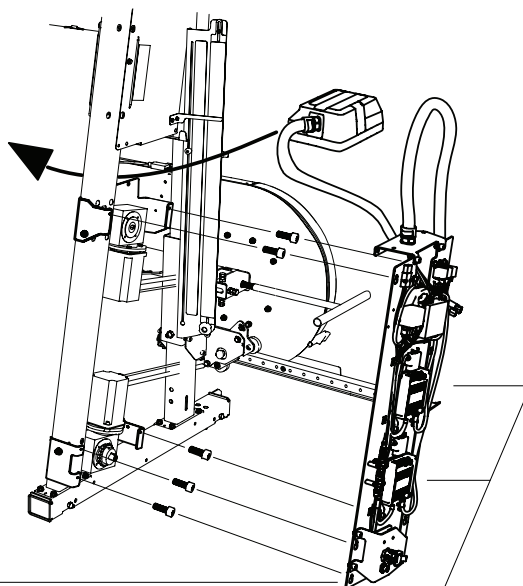
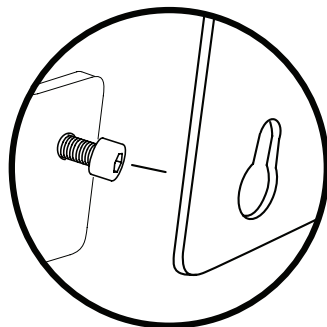

BOX-DV

12

01-00688 B751 PRO



01-00784 B1001



1 x - MVBF M10x55

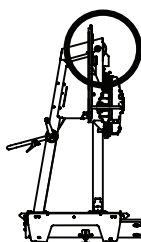
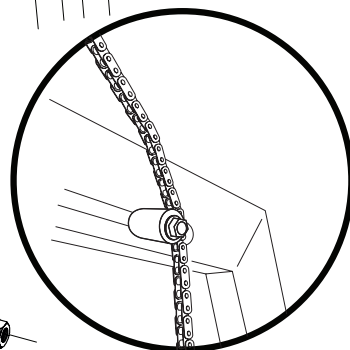
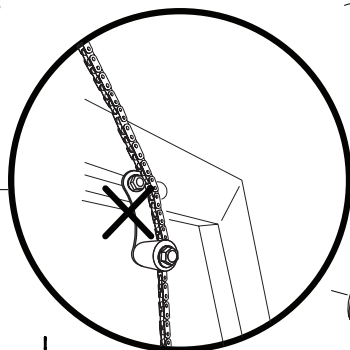
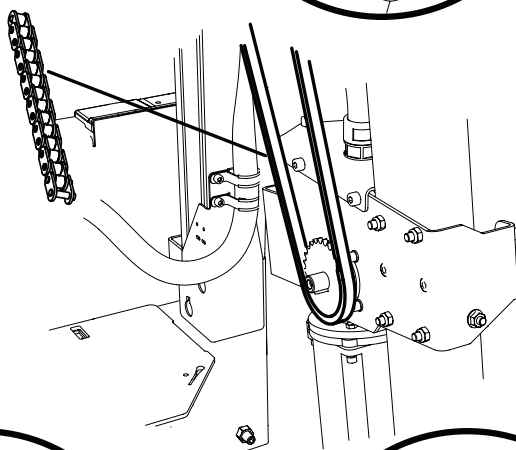
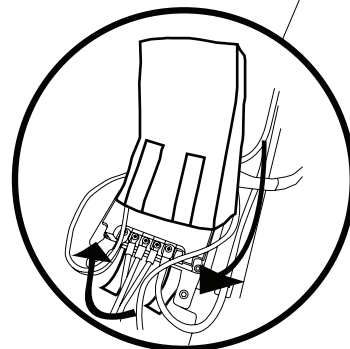
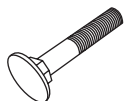

OBS! Borttagning av denna detalj gäller endast B1001.

13

 1 x – M5x16

 1 x – M5

B  04-00624

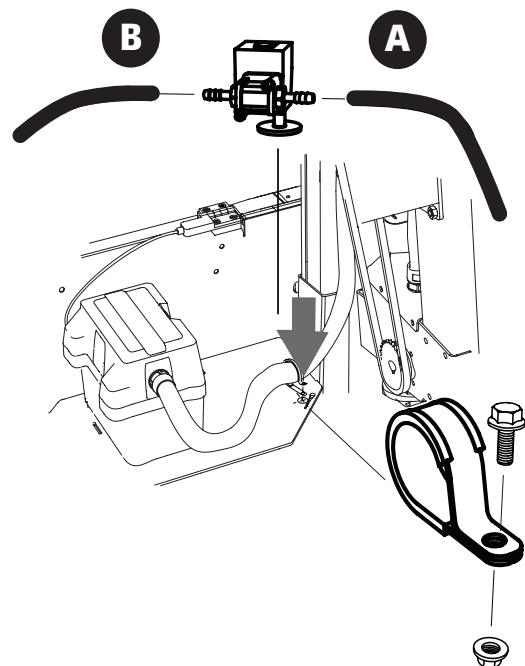
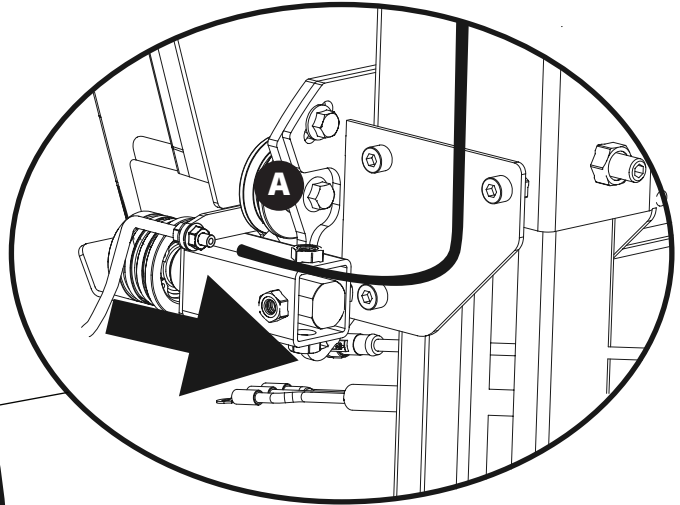
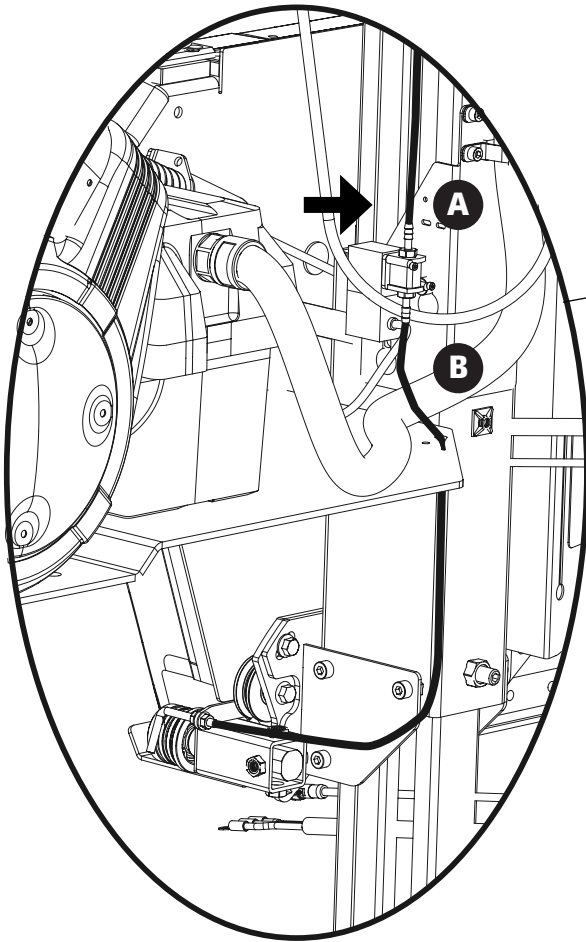
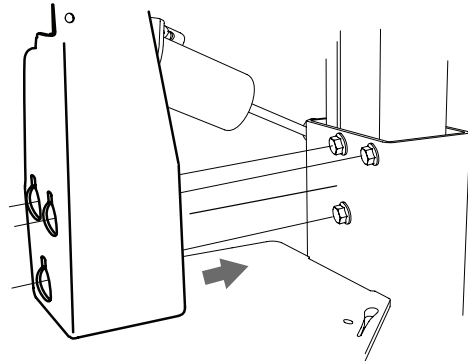

14

 4 x – M8x65

 4 x – M8

 4 x – 03-02502

03-02965 B751 PRO

03-02489 B1001

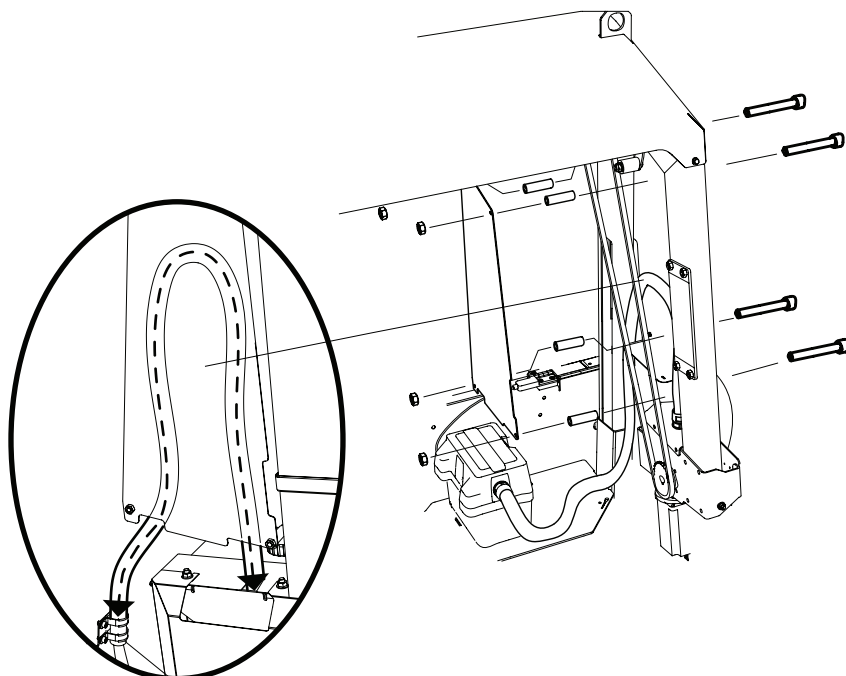
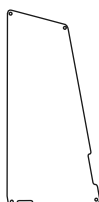
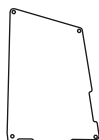

15

Notera den angivna längden på slangen mellan slangklammern och den övre infästningen.
Längden på slangen är viktig för att den inte ska knövlas ihop eller bli för lång i sina ändlägen.

B751 PRO 80 cm

B1001 100 cm

 4 x – M8x12

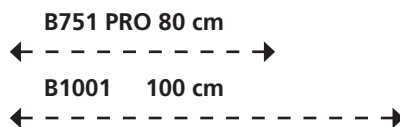
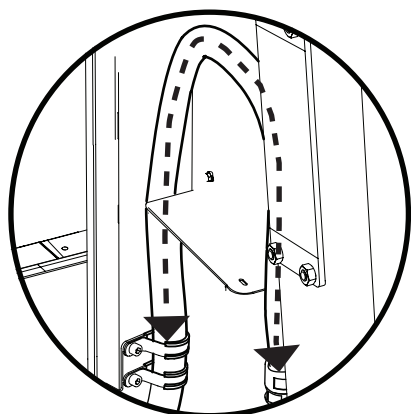
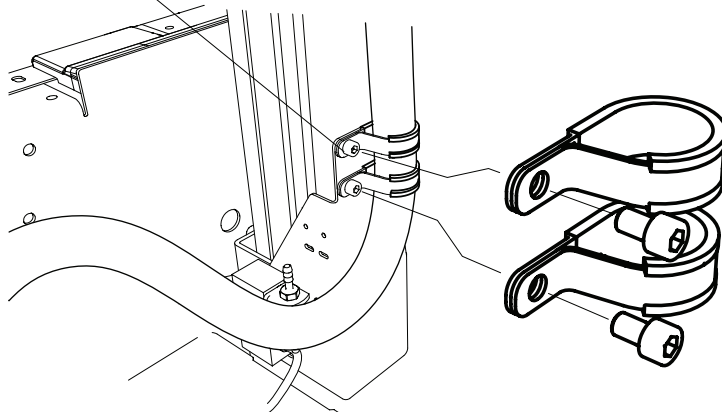



01-00617

16

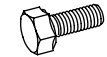

2 x - M8x20

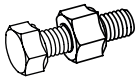

1 x - M12x100 +M12



1 x - M12

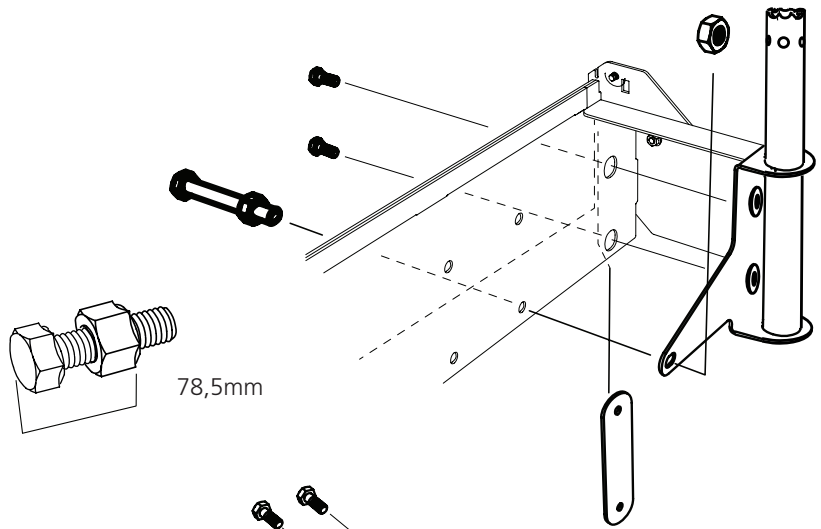

17

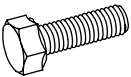

4 x - M6x16



4 x - M6

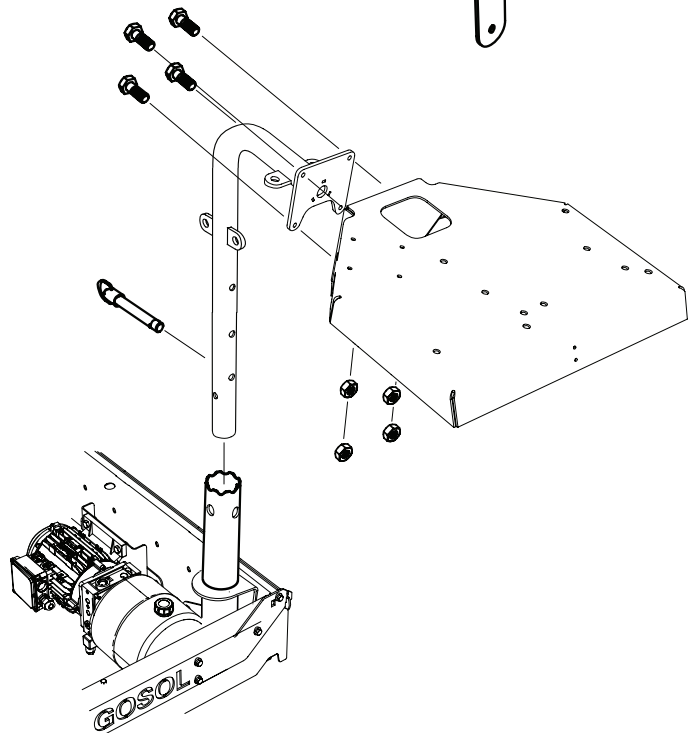

BOX-CB

18



4 x - M8x16



4 x - M8



2 x - M4x8



2 x - M4

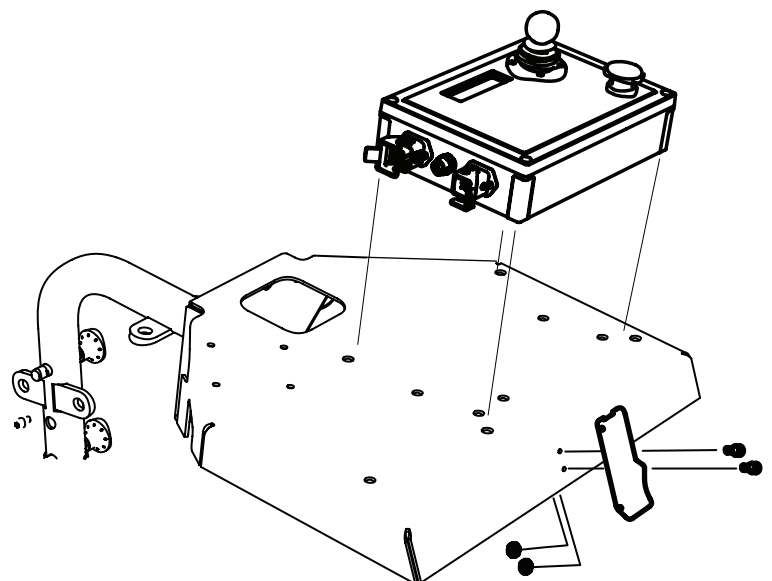





BOX-EP

19

 2 x – M6x16

 2 x – M6

 2 x – M4x8

 2 x – M4

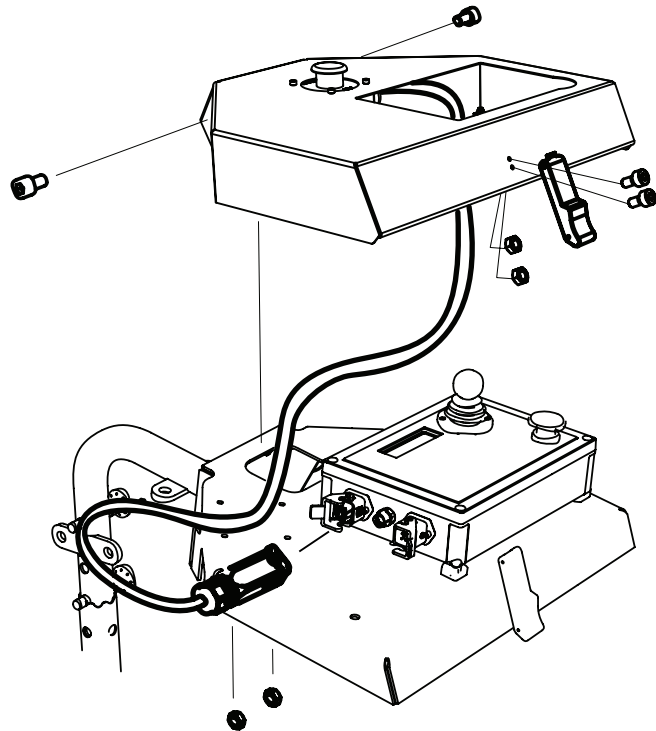

BOX-DV

20

 3 x – M8x12

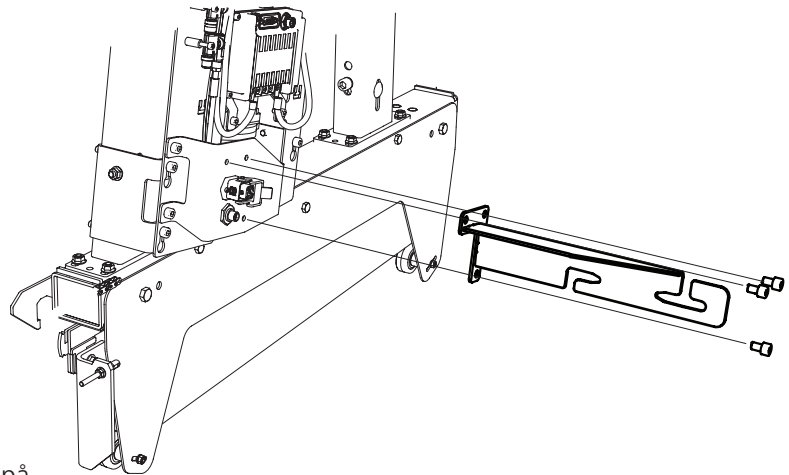

Signalkabeln kan monteras på vänster sida av såghuvudet som alternativ. Då fästes kabeln med kardborreband enligt steg 21.

 4 x – M8x12

 03-03092

 4 x – M8

 4 x – MVBF M8x120

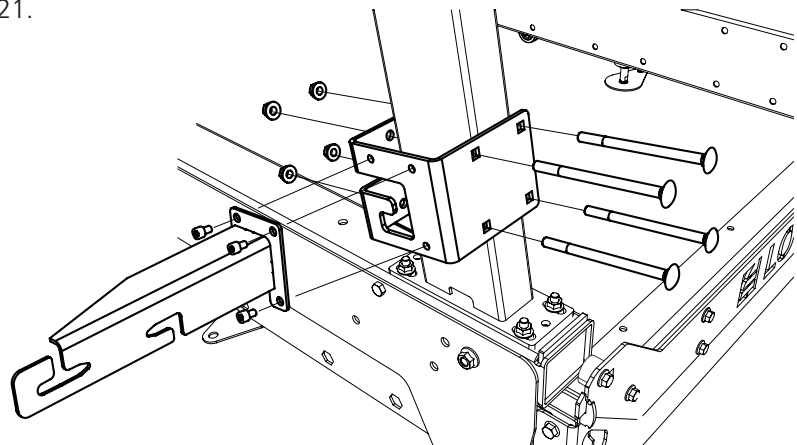



BOX-DV

21

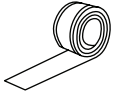

01-00690

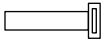

03-03129

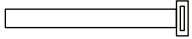

03-03130

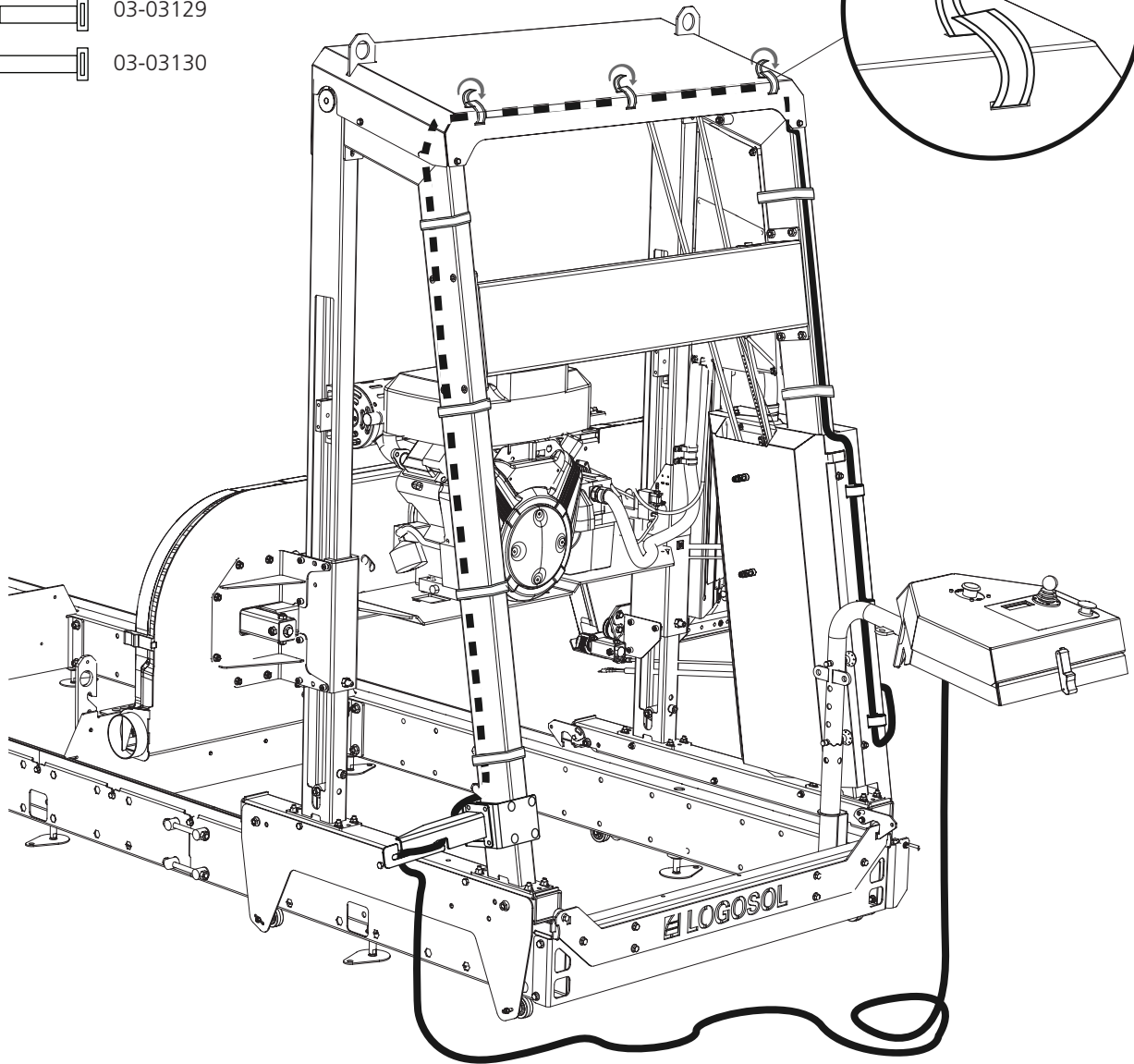
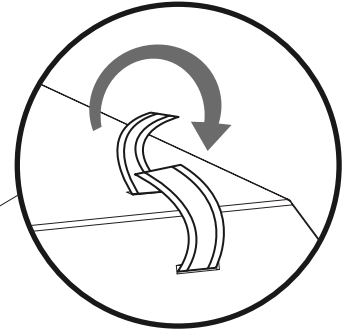

22

Nedan artiklar hittas i sågmotorpaketet bensin.

- 03-02194
- 04-00223

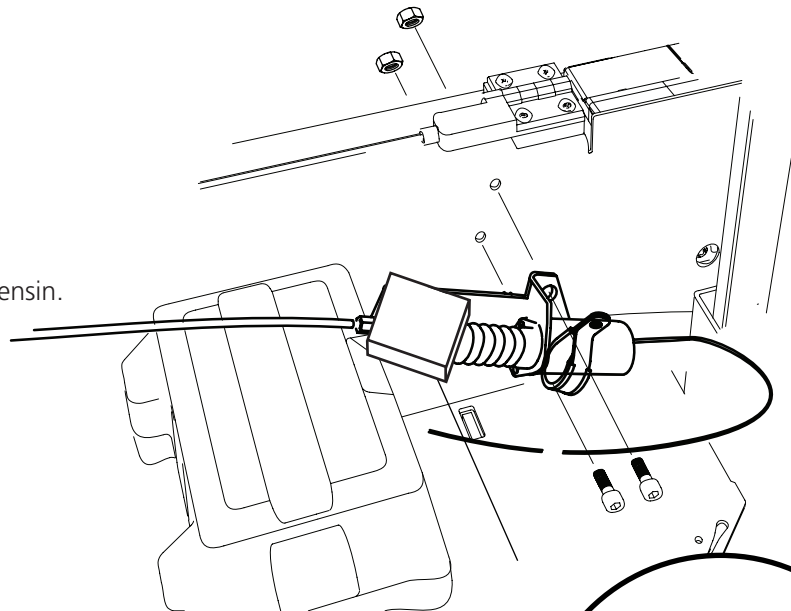

23

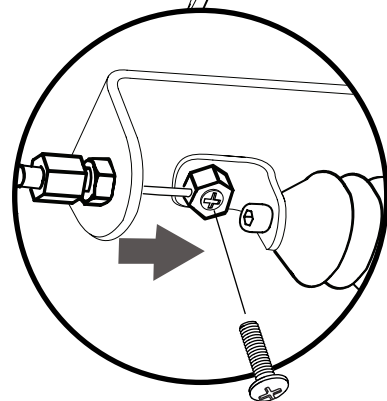
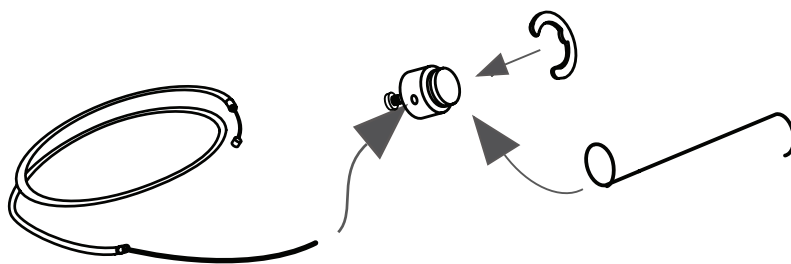

24

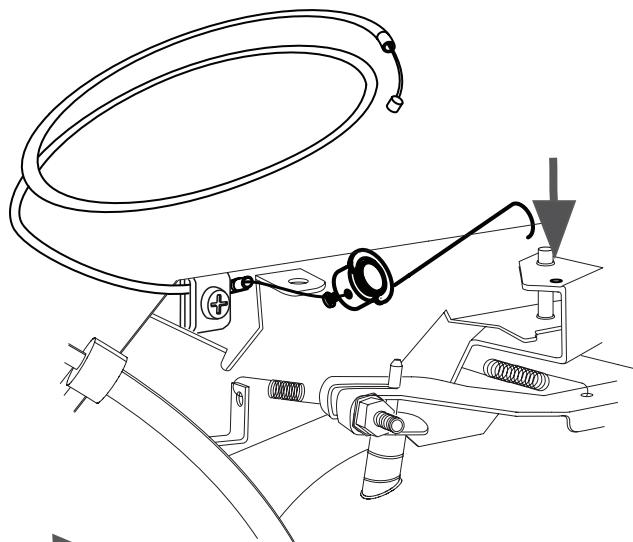

25

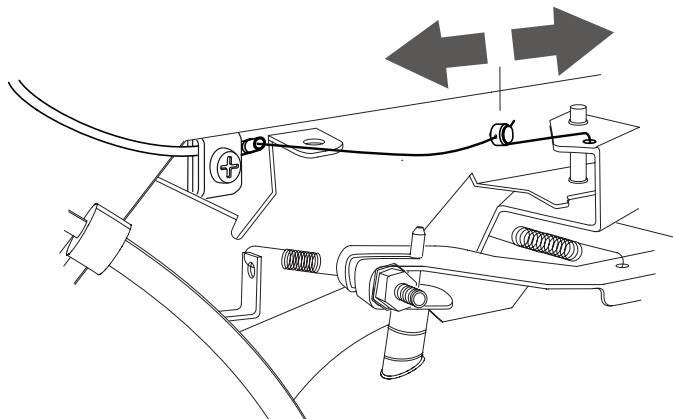

26 INKOPPLING
MOTORKONTROLLER

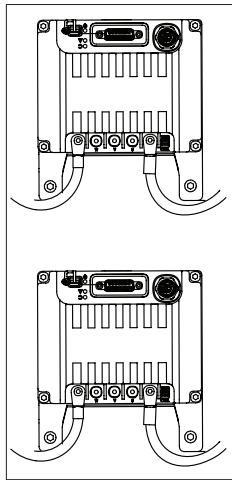

$i=30$

$i=15$

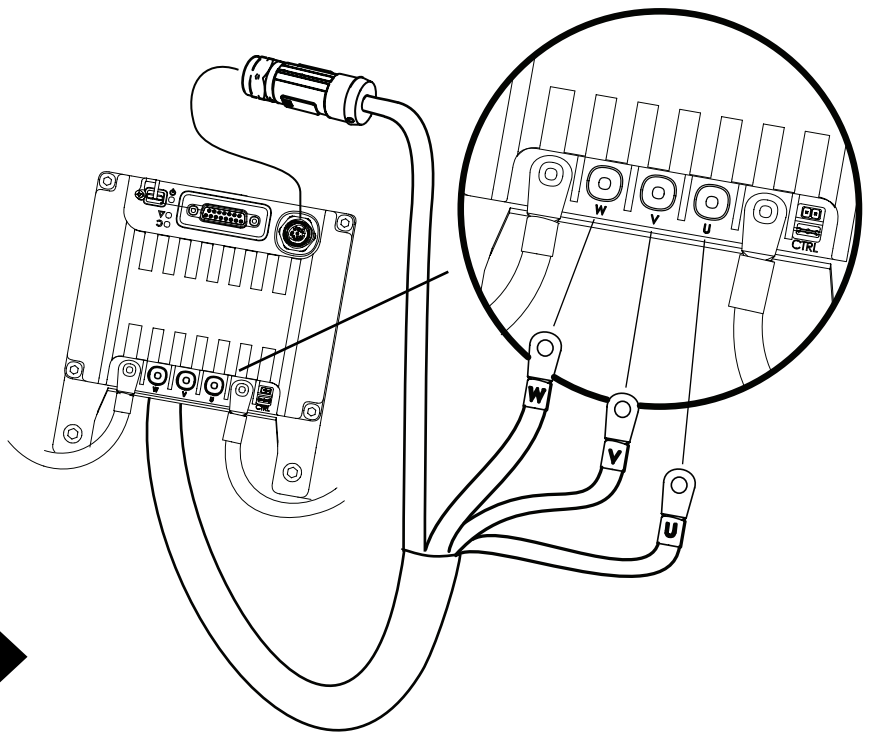

27
INKOPPLING PÅ BATTERIET

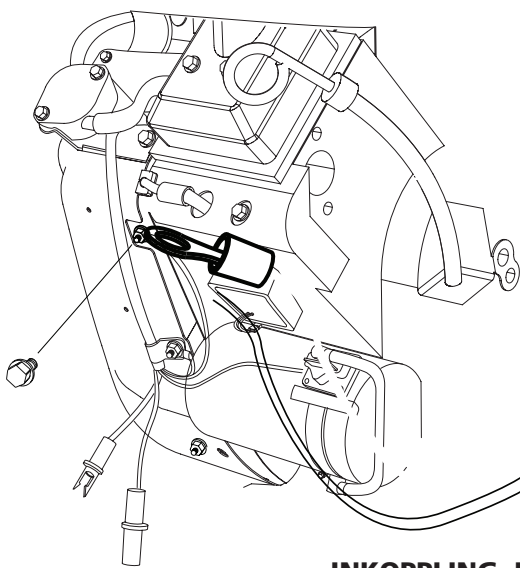

INKOPPLING, BLÅ

Svart -
Röd +
Huvudsäkring
Stoppsignal motor **BLÅ**

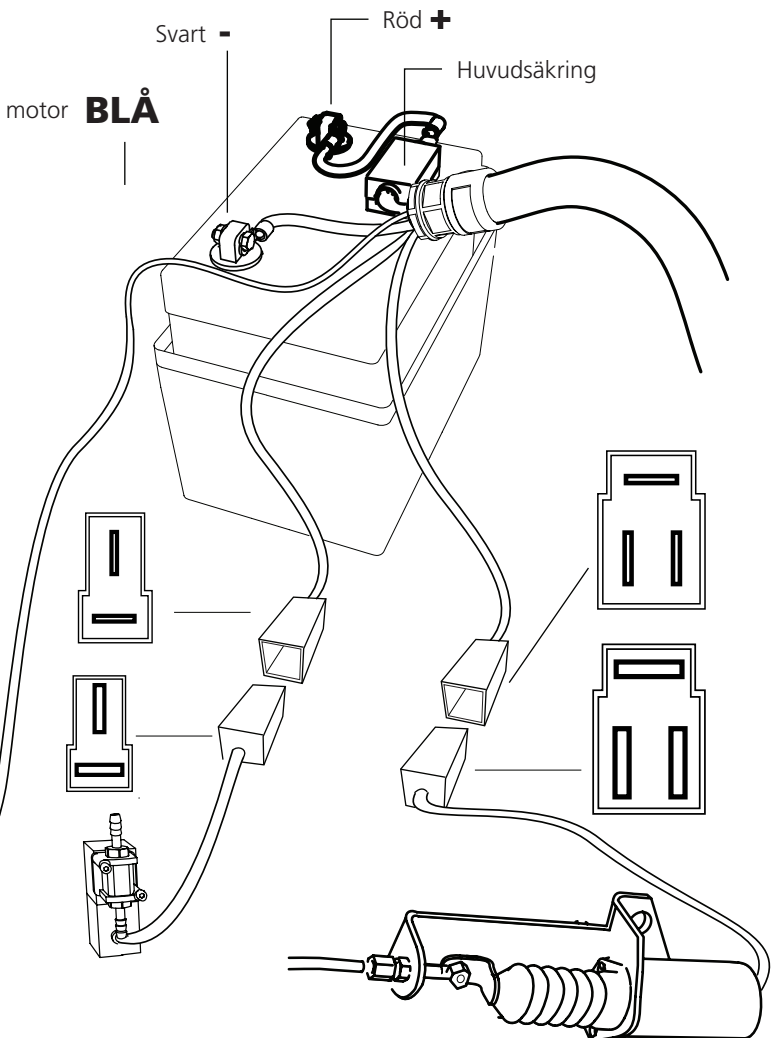



BOX-TP

28



6 x - M8

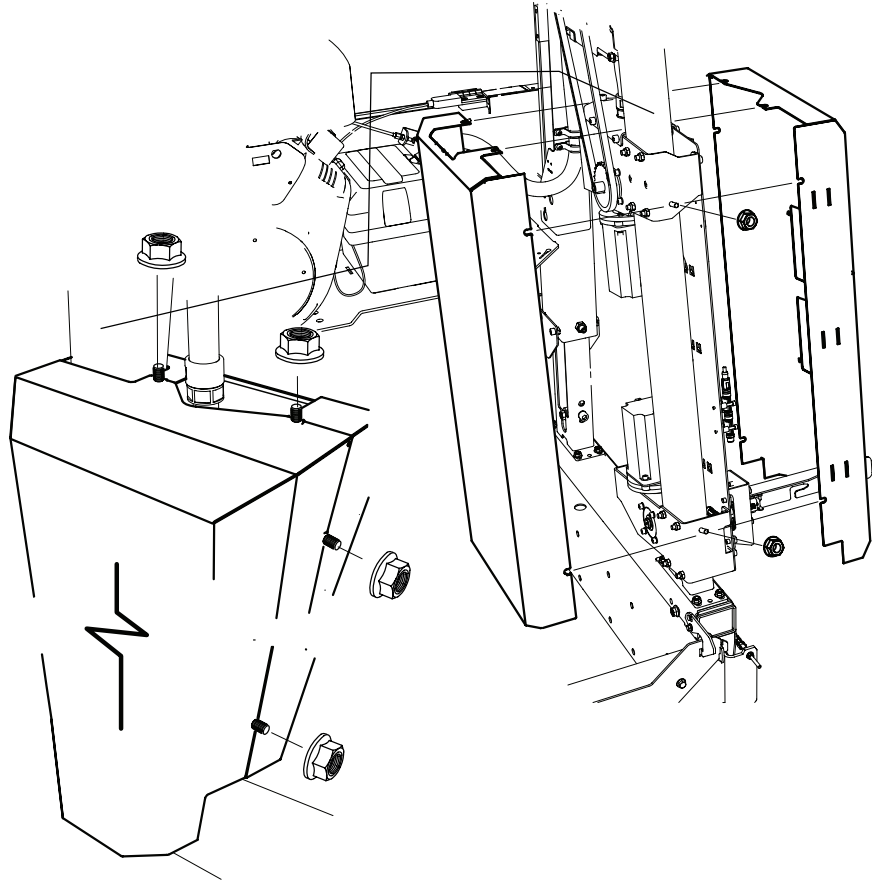

29



5 x - M6X10



5 x - M6

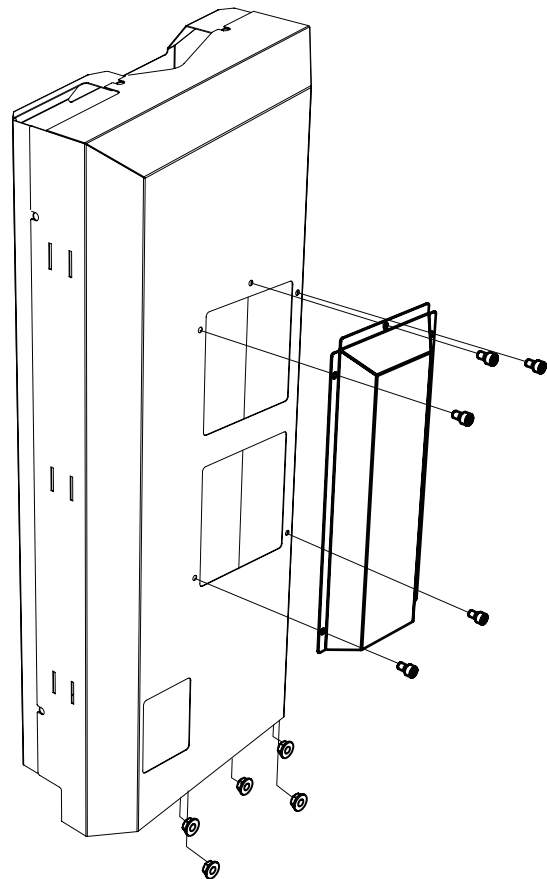

INKOPPLING NÖDSTOPP OCH KONTROLLBOX

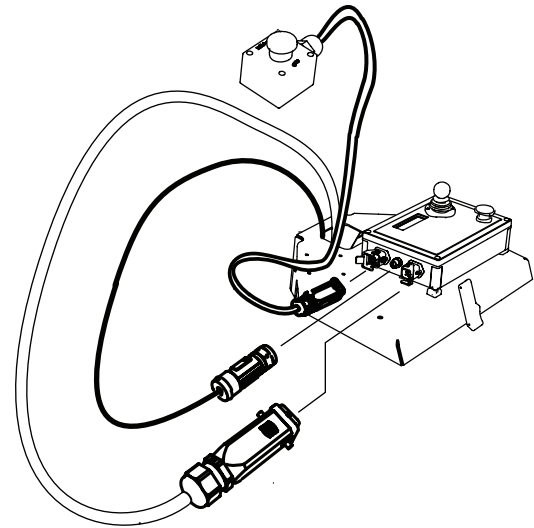
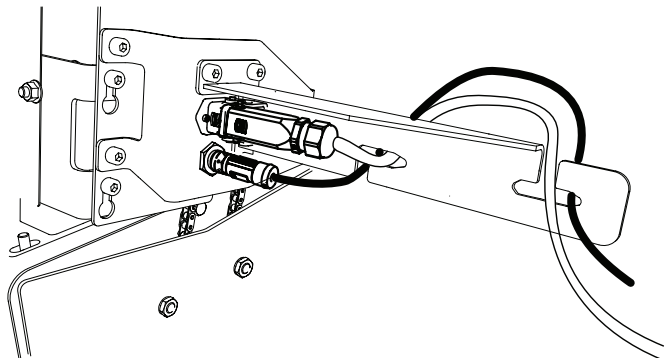

05-00004



Vid montering av förlängningar av stockbädden så ska förlängningskabel 05-00004 användas, 1 st per 2 förlängningar.

KONTROLLSLADDENS DRAGNING



2 x



2 x – M6x20



2 x – M6



2 x – M6

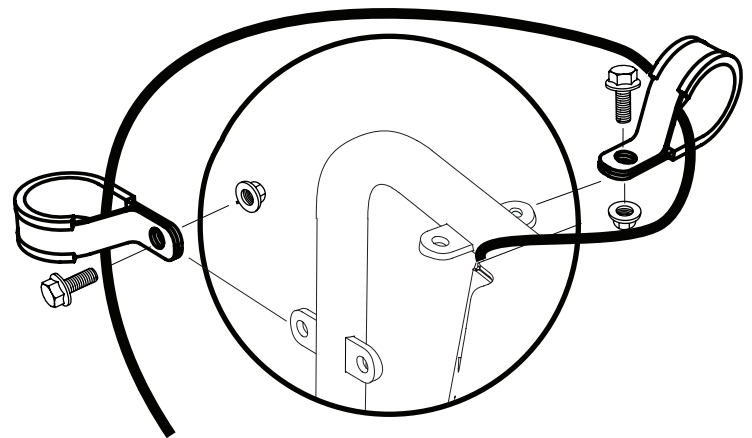

Matning Smart Set **Midi/ATO 10A**
kontrollbox

SÄKRINGAR

Maskinen har ett antal säkringar, dels uppe på batteriet, dels fyra stycken säkringar på den övre delen av komponentplåten. Ampere samt funktion visas i illustrationen.

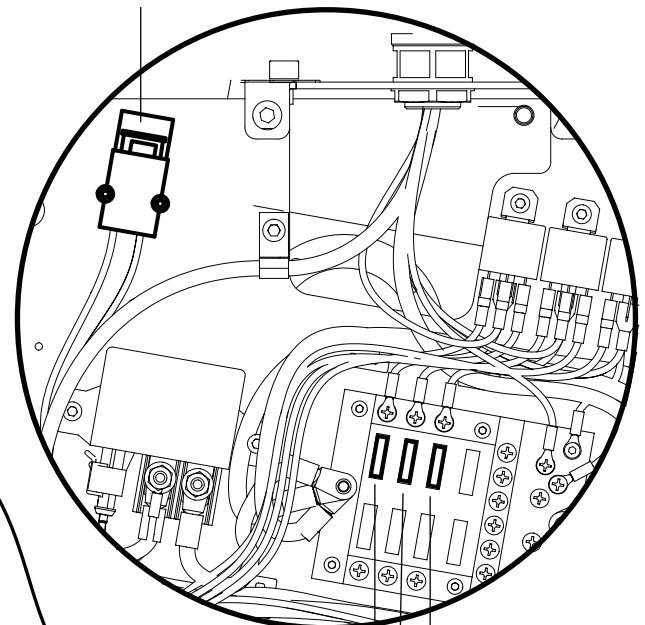
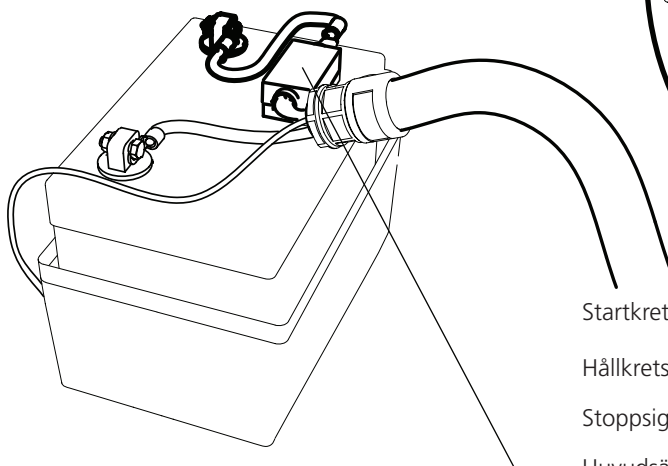

- Startkrets solenoid **Midi/ATO 30A**
- Hållkrets solenoid **Midi/ATO 10A**
- Stoppsignal motor **Midi/ATO 10A**
- Huvudsäkring **Midi ISO 8820-5:25 32V 120A**

JUSTERING AV GASPÅDRAG - BRIGGS 23HK

⚠️ VARNING! Risk för allvarlig skada.

! Innan du utför justering av gasvajerns spänning på motorn: vrid tändningsvredet till läge OFF och stäng bensinkranen.

! Starta alltid maskinens motor från operatörsplatsen. Stäng alltid av maskinen innan justering av gasvajerns spänning på motorsidan.

⚠️ VARNING! Risk för brännskada. Motorn och dess ljuddämpare blir mycket het såväl under drift som efter stopp.

! Låt motor och ljuddämpare svalna innan du utför justeringar eller underhåll på maskinen.

GASREGLAGETS JUSTERING

Börja med att spänna upp gasvajern på vajerns infästning på motorns gasreglage. **1** Starta sedan motorn från operatörsplatsen, observera om sågbladet rör på sig vid tomgång. Om så är fallet, justera då gasvajerns spänning på solenoiden. **2** Om bladet rör sig så släpper man på spänningen tills att det står still på tomgång. Om bladet rör sig trots att justermuttern på vajern är i sitt innersta läge, stäng av motorn och låt den svalna och släpp sedan lite på justeringen i steg 1. Upprepa sedan steg 2 och se om man nu får bladet att stå still på tomgång. För sedan solenoiden för hand till max gaspåslag. Om motorn varvar upp till arbetsvarv så är inställningen korrekt. Stäng då av motorn och kontrollera och dra åt kontramuttrarna på gasreglaget. **3** Vajerlängden anpassas så att när solenoiden är i sitt innersta läge så ska det finnas ett litet glapp till ändläget på motorns gasreglage.

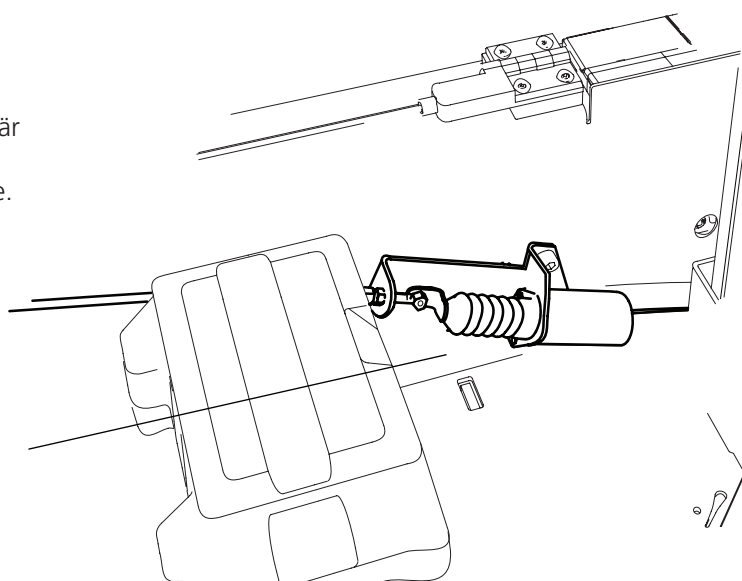
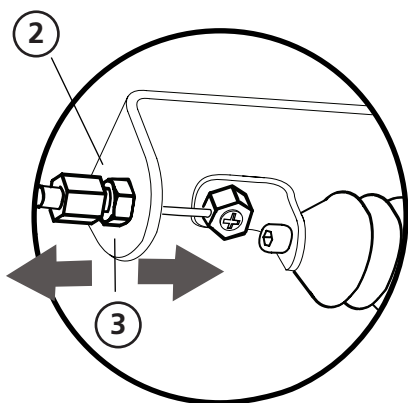
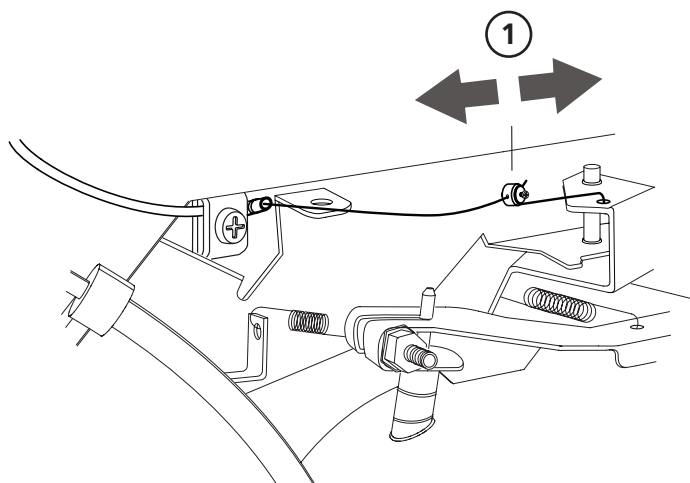

START OCH STOPP

START

1. Öppna bensinkranen genom att flytta skjutreglaget åt höger till läge "ON".
2. För att starta en kall motor, flytta chokereglaget till stängt läge (reglaget i vänster position). För start av varm motor, lämna chokereglaget i öppet läge (reglaget i höger position).
3. Vrid tändningslåset till läge "ON" och starta motorn med nyckeln.
4. Med programvaran igång så tryck på startknappen samtidigt som hålldonet är intryckt.
5. Detta gör att förbränningsmotorn går upp till arbetsvarvtal och bandsågbladet startar.
6. Om choken står i stängt läge, flytta gradvis reglaget mot öppet läge allt eftersom motorn blir varm.

STOPP

Sågbladet stoppas genom att man släpper på manöverspaken eller hålldonet. Då bromsas bandsågbladet ner till stillastående och motorn går ner på tomgång. Stäng sedan av motorn genom att vrida tändningslåset till läge "OFF" och stäng därefter bensinkranen.

FUNKTIONER

Manöverenhet

Manöverenheten till Logosol Smart Set innehåller en display, ett antal program och inställningsknappar samt ett hålldon och en manöverspak. För att använda de olika funktionerna väljer man önskad funktion på manöverpanelen. För att sedan genomföra kommandot måste hålldonsknappen hållas intryckt samtidigt som operationen genomförs med manöverspaken. Om hålldonsknappen släpps stannar maskinen.

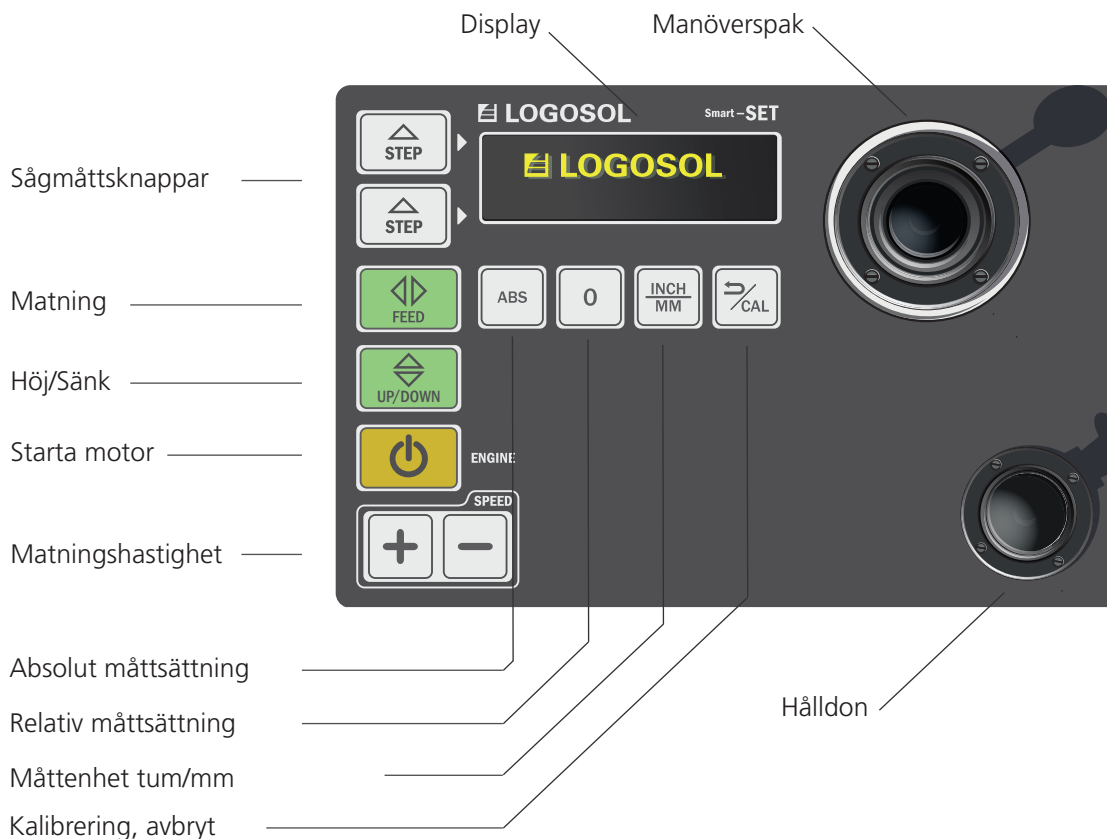

Manöverspak

Smart Set-lådans manöverspak är progressiv, d.v.s. den utför operationer med en stegrande hastighet beroende på hur långt från centrum som spaken skjuts.



Manöverspaken används bara i riktningen fram/bak.

Hålldon

Hålldonet är en säkerhetsfunktion. Den är överordnad manöverenheten och måste hållas intryckt om maskinen ska kunna aktiveras.



FUNKTIONER

PROGRAMKNAPPAR



Höj / Sänk

Höj / sänk aktiverar möjligheten att förflytta såghuvudet vertikalt.



Sågläge / Start

Matningsknappen används för att köra såghuvudet fram och tillbaka över rälsen.



VARVA MOTOR

Aktiverar motorn för att möjliggöra sågning. Motorn varvar upp och går på arbetsvarv tills att manöverspaken släpps.



STEP MODE

Step mode är två stycken inställbara lägen för att snabbt kunna återupprepa ett förutbestämt värde på sågsnittet.

INSTÄLLNINGAR



ABS

Absoluta mått innebär att displayen visar avståndet mellan nederkant på sågbladet och stockhyllans överkant.



0

0-knappen skapar en nollpunkt för såghuvudets position. Det värde som visas på displayen utgår sedan från denna punkt.



MÅTTSÄTTNING

Displayen kan visa måttenheter i mm eller tum. För att välja måttenhet trycker man på knappen inch/mm.



CAL / Back

Knappvalet aktiverar maskinens kalibreringsfunktion. Kan endast användas efter uppstartsprocessen.



SPEED

Styr såghuvudets matningshastighet +/- i inkrement om 1%.

FUNKTIONER

Kalibrering

Vid varje uppstart efterfrågar maskinen kontroll av måttet mellan sågblad och stockbädd. Om värdet som visas i displayen inte överensstämmer med värdet på maskinens skala har kalibreringsvärdet påverkats och maskinen måste kalibreras om. Denna operation utförs i kalibreringsläget.

! WARNING! I kalibreringsläget är inte programvaran som styr såghuvudets ändlägen aktivt, det går alltså att köra såghuvudet så att det mekanisk krockar vilket kan leda till skada på mekaniken samt att såghuvudet trillar ned.



Om man under användning misstänker att värdet på displayen inte överensstämmer med sågbladets verkliga position så kan man använda Cal-knappen för att placera maskinen i kalibreringsläget. Starta om Smart Set och tryck på Cal-knappen efter uppstartsprocessen. Sedan flyttar man sågbladet med manöverspaken så att det hamnar på kalibreringsvärdet 100 mm ifrån stockbädden. Var noggrann i mätningen av bladets position. Precisionen i positionering av sågbladet kommer direkt återspegla det sågade virkets precision.

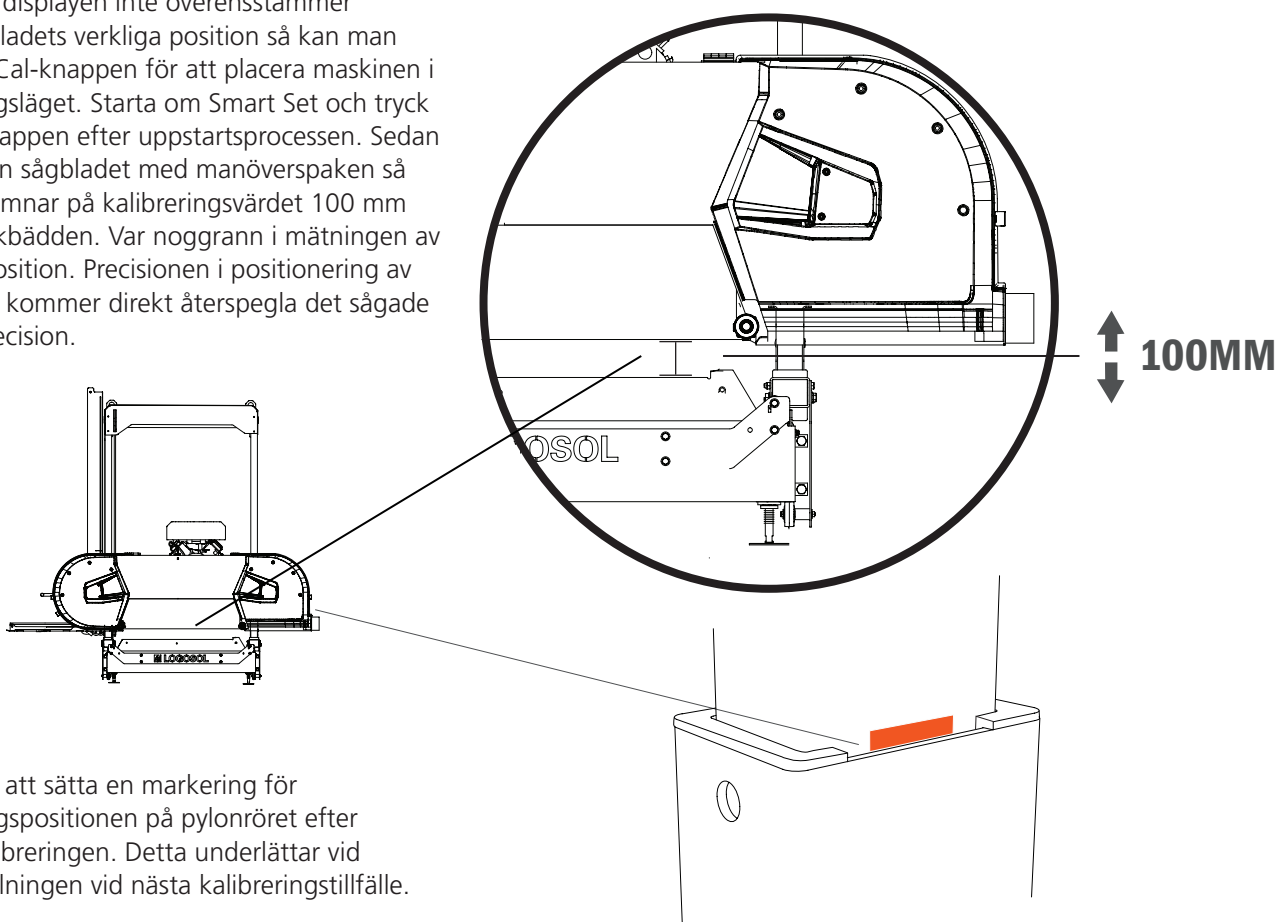

Ett tips är att sätta en markering för kalibreringspositionen på pylonröret efter första kalibreringen. Detta underlättar vid grovinställningen vid nästa kalibreringstillfälle.

FUNKTIONER

AVBRYTA KOMMANDO

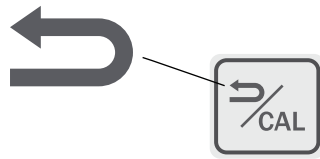

Kalibreringsknappen har dubbla funktioner; den fungerar också som kommando för att avbryta en vald operation. Ett tryck på denna knapp återför maskinen till standby läge.

HÅLLDON

Maskinens hålldon är den stora knappen som sitter nedanför manöverspaken till höger. Hålldonet är kopplat till alla maskinens funktioner och är att betrakta som ett lås mellan knappsatsen och manöverspaken. För att utföra det valda kommandot måste hålldonet vara nedtryckt.



— **HÅLLDON**

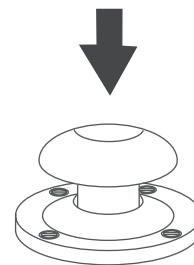

FUNKTIONER

STEP MODE

Step mode är två stycken inställbara lägen för att snabbt kunna upprepa ett förutbestämt värde på sågsnittet. När man vill använda Step mode minns maskinen var såghuvudet var positionerat vid föregående snitt. Detta innebär att såghuvudet kommer att sänkas till det föregående snittet plus det valda värdet. Förflyttningarna är bladkompenserade. Det innebär att om man använder ett förinställt värde på 25 mm kommer den sågade plankan att bli 25 mm. Såghuvudet har då i själva verket rört sig $25 \text{ mm} + 1,9 \text{ mm} =$ en bladkompenserad 25 mm bräda.

STÄLLA IN STEP MODE

Ställ in Step mode genom att hålla in en av step-knapparna. Detta måste göras med Smart Set i standby läge. Håll sågmåttsknappen nedtryckt och mata sedan fram det önskade värdet med hjälp av manöverspaken. Värdet visas i displayrutan bredvid den knapp som det berörda kommandot är knutet till.

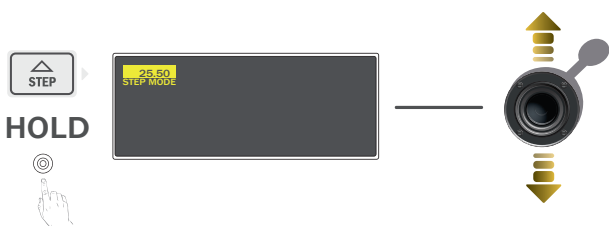

ANVÄNDA STEP MODE

Step mode aktiveras genom att trycka på en av de förinställda step knapparna. Värdet visas då i displayrutan och displayens färger inverteras. För att aktivera kommandot skjuts manöverspaken nedåt. Såghuvudet sänks nu ned till det föregående snittets position plus det valda värdet och displayens färger återställs när såghuvudet nått sin position. Tanken är alltså att man ska såga ett snitt, höja såghuvudet för att kunna backa tillbaka över den sågade plankan och sedan använda stepfunktionen för att i ett knappptryck kunna förflytta såghuvudet och såga en ny bräda med exakt samma mått som den föregående.

STÄNGA AV SMART SET

Vid avslutat arbete stängs maskinen av genom att trycka in nödstoppen på manöverlådans översida.

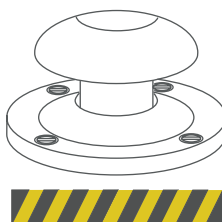

FUNKTIONER

HÖJ / SÄNK

Höj- och sänknappen används för att aktivera möjligheten att förflytta såghuvudet vertikalt med hjälp av manöverspaken. Positionen visas i grundläget upp som ett värde i displayrutan. Det värdet visar avståndet mellan sågblad och stockhylla.

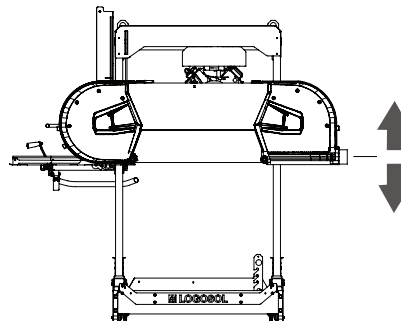

SÅGA EN STOCK

Illustrationen nedan visar ett exempel på ett arbetsflöde med de moment som utförs av Smart Set under sågning.

STARTPOSITION

Börja med att ställa sågbladet i önskad höjd för att såga ett snitt.

Aktivera matningen och starta motorn för att möjliggöra sågning.

Mata sågbladet igenom stocken med manöverspaken.

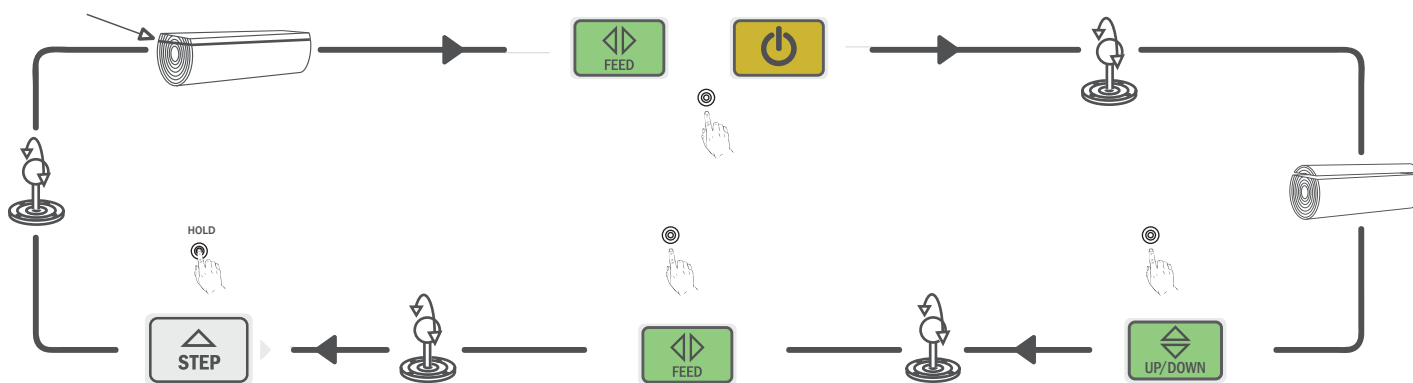

Förbered nästa snitt genom att använda ett förinställt sågsnitt. Håll in stepknappen och mata med manöverspaken.

Aktivera matningen och mata såghuvudet tillbaka till startpunkten.

Aktivera höj/sänk för att kunna höja sågbladet och skapa fri väg.

FUNKTIONER

UTFÖRA FUNKTIONER

För att köra de olika funktionerna i Smart Set så arbetar man i ordningen enligt illustrationen nedan. ① Välj önskad funktion på knappsatsen. ② Håll hålldonet intryckt. ③ Utför den valda operationen med manöverspaken. Om hålldonet släpps kan inte operationen utföras.



MATNING

Matningsfunktionen används för att köra såghuvudet fram och tillbaka över rälsen. Funktionen aktiveras med matningsknappen och styrs sedan med manöverspaken. Kom ihåg att hålldonet måste vara intryckt för att möjliggöra förflyttningen.

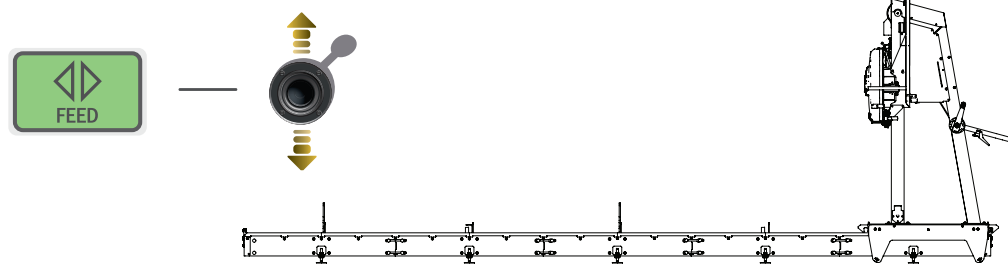

VARVA UPS MOTOR

För att varva upp motorn och starta bladet behöver man vara i Feed läget och sedan trycka på startknappen. Stoppa motorn genom att släppa joysticken till sitt 0-läge.



FUNKTIONER

MÅTTSÄTTNING

Smart Set-gränssnittet kan visa flera olika måttsättningar och enheter för att underlätta för användaren i olika situationer. Gränssnittet är i utgångsläget inställt för att visa ett absolut mått mellan sågbladet och stockbädden i mm.

ABSOLUTA MÅTT

Smart Set-gränssnittet visar i startläget avståndet mellan stockbädden och sågbladets underkant. Det valda måttläget visas i displayrutan med beteckningen ABS.

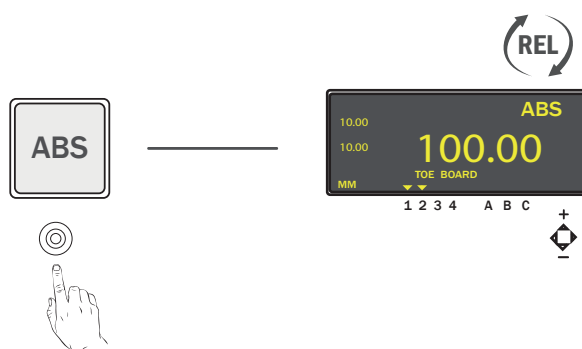

RELATIVA MÅTT

0-knappen skapar en ny nollpunkt för bladets position. Utifrån denna visas sedan ett relativt mått för bladets position. Om sågbladet höjs utifrån den valda punkten visas ett negativt värde och om sågbladet sänks visas ett positivt värde. I displayen visas det valda läget med symbolen 0. I detta läge kompenseras sågsnittet manuellt.

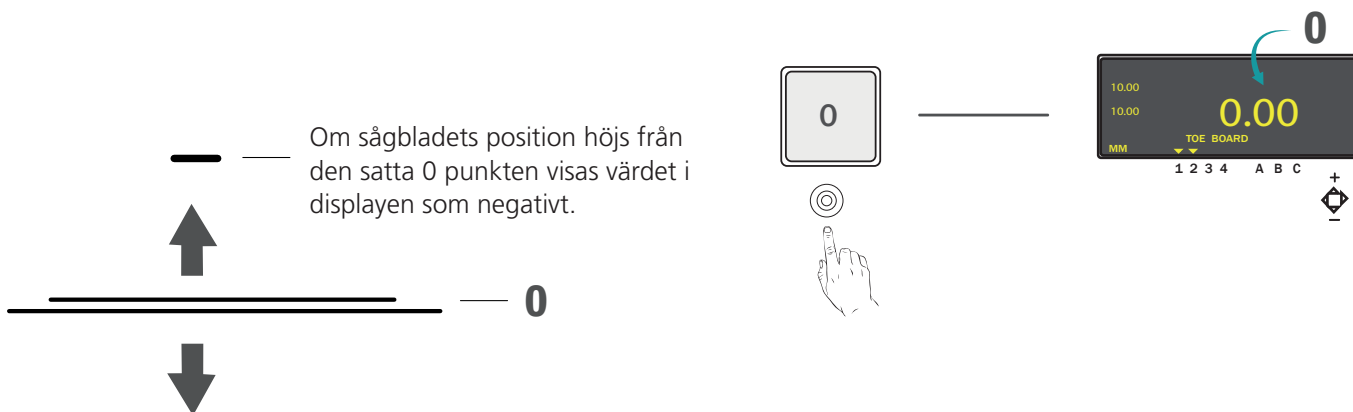

TUM/MM

Displayen kan visa måttenheter i mm eller tum. För att välja måttenhet trycker man på knappen inch/mm.



FELSÖKNINGSSCHEMA

PROBLEM/SYMPTOM	KONTROLL/LÖSNING
Det händer inget när man trycker på någon av knapparna på kontrollpanelen.	Öppna lådan och kontrollera kabeln som ansluter till knappsetsen, dra ur och sätt tillbaka kabeln. Om det fortfarande inte fungerar så är troligtvis knappsetsen felande.
FEED-motorn fungerar ej.	Flytta motorns alla kablar till motorcontroller för UP/DOWN. Aktivera UP/DOWN och för manöverspaken fram eller tillbaka. Om motorn fungerar så är troligtvis motorcontroller för FEED felande. Om motorn inte fungerar så är troligtvis motorn felande.
FEED-motorn går bara att köra bakåt.	Kontrollera så att inte hastigheten står på 0. Tryck på +-knappen medan FEED är aktiverad och manöverspaken trycks framåt.
UP/DOWN-motorn fungerar ej.	Flytta motorns alla kablar till motorcontroller för FEED. Aktivera FEED och för manöverspaken fram eller tillbaka. Om motorn fungerar så är troligtvis motorcontroller för UP/DOWN felande. Om motorn inte fungerar så är troligtvis motorn felande.
Såghuvudet passerar under bottenläget eller över maxläget.	Starta om Smart Set och kalibrera såghuvudet på nytt. 100mm mellan sågblad och stockhylla.
Solenoiden för motorstart aktiveras bara en kort stund för att sedan släppa och bandsågsmotorn går ner på tomgång igen.	Lossa vajern helt mellan solenoid och motor, tryck ner hålldon och tryck sedan på startknappen. Kontrollera för hand att solenoiden är dragen helt i botten och hålls fast så länge hålldonet är intryckt. Om solenoiden har normal funktion utan att vara ansluten till motorn så är troligtvis vajern som ansluter till motorns gasreglage för hårt spänd. Om det fortfarande inte fungerar så kontrollera kablar, se separat instruktion.
Solenoiden för vattenkylning fungerar ej.	Kontrollera kablar, se separat instruktion.
Smart Set tappar kontakt med FEED- eller UP/DOWN-motor under drift och omstart krävs för att fortsätta.	Låg batterispänning. Ladda eller byt batteriet. Om det fortfarande inte fungerar tillfredställande kontrollera kablar, se separat instruktion.
Displayen är svart.	Öppna locket och kontrollera kabeln som går till displayen, är den riktigt isatt? Dra ur och sätt tillbaka kabeln i båda ändar. Går stift 1 på display till stift 1 på kretskortet? Om inte, vänd en utav kontakterna 180 grader. Fungerar det fortfarande inte? Då är troligtvis kabeln eller displayen felande.
Det går ej att återstarta bandsågsmotorn efter att hålldonet släppts och sedan trycks in igen.	För att nödstoppkretsen ska släppa helt krävs att joysticken trycks fram lite och sedan släpps helt. Prova att starta bandsågsmotorn nu.
STEP-funktionen fungerar inte som tänkt och såghuvudet fortsätter förbi inställt STEP-läge.	Motorns gastillslag måste aktiveras mellan varje användning av STEP-funktion.
Timeout visas i displayen	Kontrollera datakabel, se separat instruktion
MSG fail visas i displayen	Kommunikation mellan manöverenhet och motorkontroller är avbruten. Kan bero på för låg spänning eller glapp i datakabel.
Up to End visas i displayen	STEP-funktionen når utanför rörelseområdet för såghuvud



Fiskaregatan 2, 871 33 Härnösand
0611-182 85 | info@logosol.se | www.logosol.se