

BRUKSANVISNING

BRUKSANVISNING I ORIGINAL.

Art.nr. 0458-395-5200



LOGOSOL BIG MILL

STORSTOCKSSÅGNING



Läs igenom bruksanvisningen noggrant och förstå innehållet innan du använder sågutrustningen.



Denna bruksanvisning innehåller viktiga säkerhetsinstruktioner.



WARNING! Felaktigt användande kan leda till allvarliga personskador eller dödsfall för operatören eller andra.

SE

TACK FÖR ATT DU VALDE EN LOGOSOL-MASKIN!

Vi är glada att du visar oss förtroende genom att köpa detta sågverk och vi kommer att göra vårt yttersta för att uppfylla dina förväntningar.

LOGOSOL har tillverkat sågverk sedan 1989 och sedan dess levererat ca 50.000 maskiner till nöjda kunder runt om i världen.

Vi är måna om såväl din säkerhet som att du når ett så bra resultat med sågverket som möjligt. Vi rekommenderar därför att du tar dig tid att läsa denna bruksanvisning i lugn och ro innan du börjar såga. Tänk på att själva maskinen bara är en del av värdet på produkten. Ett stort värde ligger även i de kunskaper vi delar med oss av i bruksanvisningen. Det vore synd om detta inte togs tillvara.

Vi önskar dig mycket nöje med din nya maskin.



Bengt-Olov Byström

Grundare och styrelseordförande,
Logosol i Härnösand



LOGOSOL bedriver ett fortlöpande utvecklingsarbete.
Vi måste därför förbehålla oss rätten att ändra
konstruktionen och utformningen av våra produkter.
Dokument: LOGOSOL Big Mill Bruksanvisning
Manual, artikelnr: 0458-395-5200
Text: Mattias Byström, Robert Berglund, Martin Söderberg
Illustration: Martin Söderberg
Senast reviderad: Juni 2018
© 2018 LOGOSOL, Härnösand Sweden

#2

INNEHÅLLSFÖRTECKNING

Ingående delar	4
Sprängskiss	6
Säkerhetsinstruktioner	8
Arbetsinstruktioner	10
Underhållsinstruktioner	12
Montering	14
Kedjebyte	21
Montering, balkpaket	26
Torkning	31
Maskinförsäkrän	32

INGÅENDE DELAR

Kontrollera att alla ingående delar finns med vid leverans.



Manual

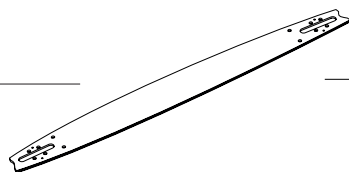

— 1 st — Sågsvärd

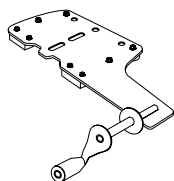

— 1 st — Sågläde

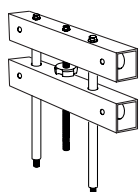

— 1 st — Rörhållare, sågläde

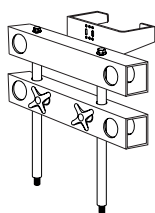

— 1 st — Rörhållare, toppsläde

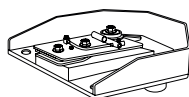

— 1 st — Toppläde

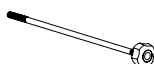

— 2 st — Rörlås



— 4 st — Rör

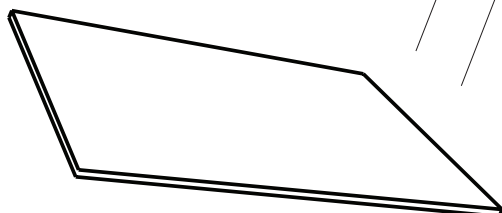

— 1 st — Oljeflaska

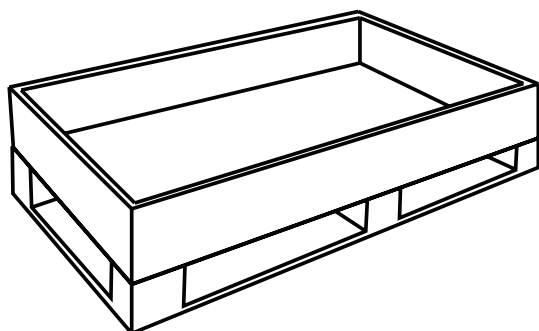
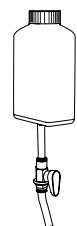

— 1 st — Vattenflaska

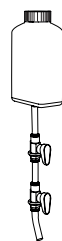

INGÅENDE DELAR



Påse 1

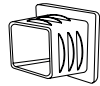

— 8 st — Plugg fyrkantiga rör



Påse 2



— 4 st — Plugg runda rör



— 4 st — Flänsskruv M8x20

BESKRIVNING

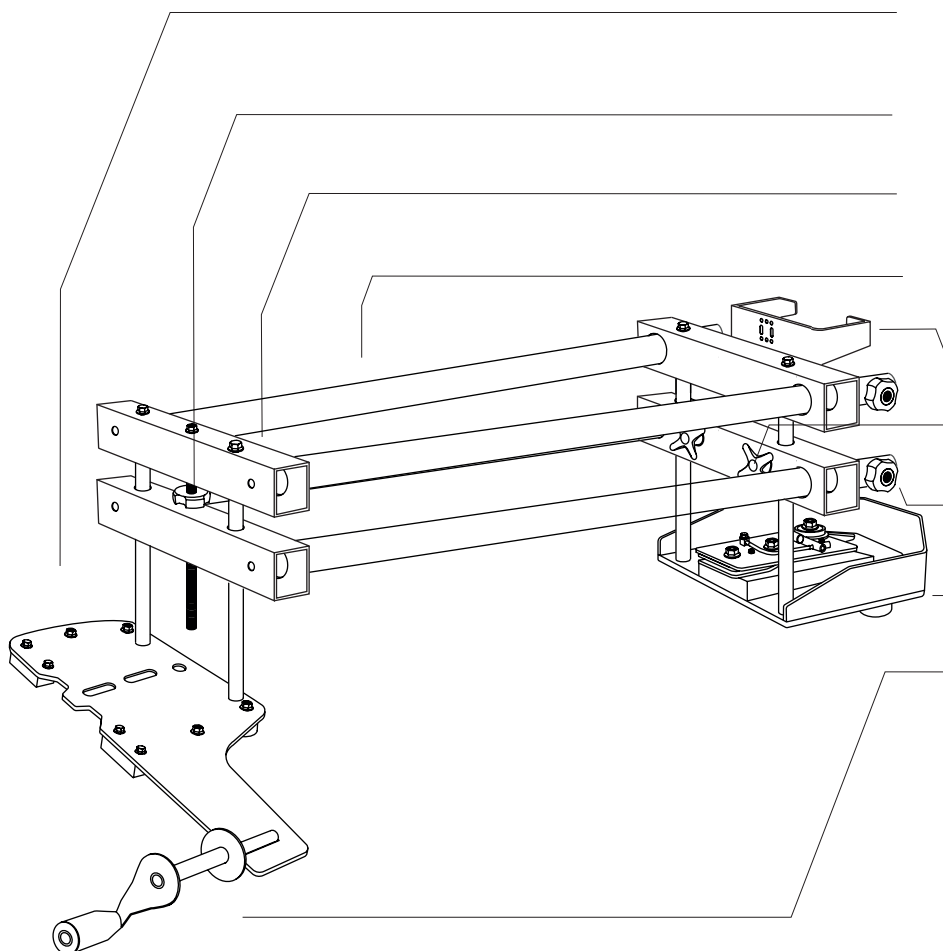

Såglåde

Vred höjdställning

Rörhållare såglåde

Rör

Flaskställ

Fixeringsvred

Rörlås

Toppsläde

Vev

SPRÄNGSKISS

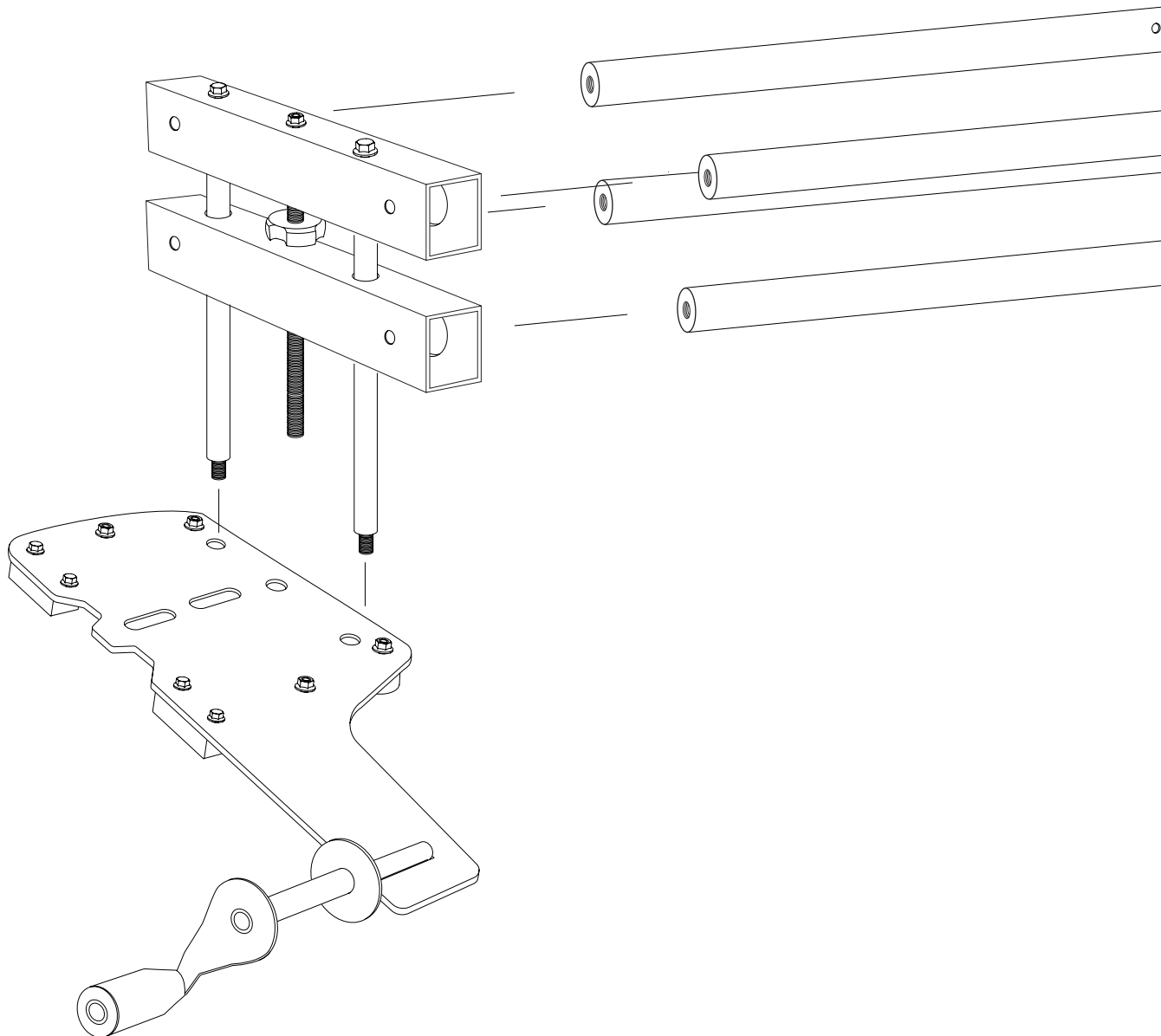

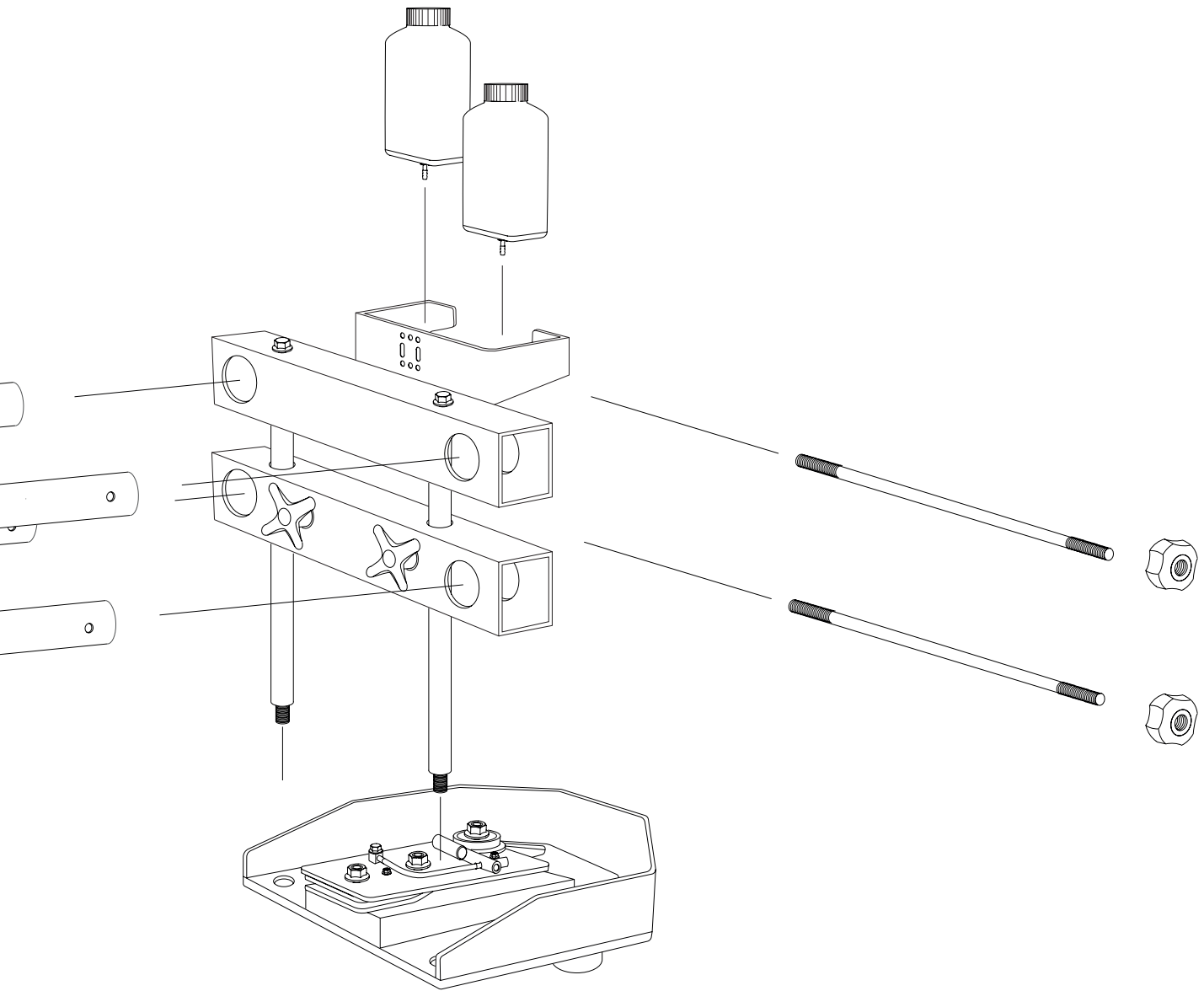

SÄKERHETSINSTRUKTIONER

Se till att alla varnings- och informationsdekaleringar är på plats, är rena och läsbara. Skadade dekaleringar skall omedelbart ersättas.

SYMBOLFÖRKLARINGAR



VARNING! Denna symbol innebär att man skall vara extra uppmärksam och följs alltid av en information om vilken risken är.



UPPMANING. Efter denna symbol följer en uppmaning. Var extra uppmärksam där denna symbol förekommer i manualens text.



För din egen och andras säkerhet, använd inte utrustningen utan att först läsa igenom och förstå hela innehållet i denna bruksanvisning.



VARNING! Skärande verktyg: Ovarsam användning av utrustningen kan leda till livshotande personskador.



Använd alltid skyddshandskar (klass 1) när du arbetar med utrustningen. Risk för skador vid hantering av skärande verktyg. Utrustningen och motordelar kan vara heta efter sågningen.



Använd alltid godkända hörselskydd när du arbetar med utrustningen. Hörseln kan skadas efter bara en kort stund i högfrekvent buller. Använd alltid tätslutande skyddsglasögon när ni arbetar med utrustningen. Det kan också under vissa omständigheter vara befogat att använda skyddsmask. Det gäller främst om du sågar torrt virke eller sågar inomhus.















Bär alltid godkända skyddsskor med sågskydd, stålhätta och halkfri sula när ni arbetar med utrustningen.



Bär alltid hellånga skyddsbyxor när ni arbetar. Bär aldrig löst sittande klädsel, halsdukar, halsband etc. som kan fastna i utrustningen under arbetet. Sätt upp långt hår innan arbete.

SÄKERHETSINSTRUKTIONER

-  Samtlig skyddsutrustning; skyddsglasögon, skyddshjälm, hörselskydd, skyddsskor, skyddshandskar, skyddsbyxa och skyddsjacka skall vara CE-märkta och godkända för arbete med motorsåg.
-  Utrustningen kan orsaka allvarlig kroppsskada vid felaktigt handhavande.
-  De viktigaste varningsföreskrifterna är samlade på detta uppslag. Ytterligare varningsföreskrifter finns i anknötning till resp. moment. Samtliga varningsföreskrifter, uppmaningar och arbetsbeskrivningar måste följas för att inte riskera allvarlig skada.
-  Endast personer som läst och förstått hela innehållet i denna skrift, samt är utvilad, vid fysisk god hälsa och har bra syn är behöriga att använda utrustningen. Alla övriga är obehöriga att använda utrustningen.
-  Använd ej utrustningen under påverkan av alkohol eller droger.
-  Arbete med utrustningen skall ske under goda siktförhållanden.
-  Minderåriga, under 18 år, får inte använda utrustningen. Barn och djur får inte finnas i närheten under drift.
-  Säkerhetsavstånd till personer förutom operatören är 10 m p.g.a. risken för att kedjan slungas ut vid kedjebrott.
-  Risk för att sågkedjan slungas ut ur spånutkastet vid brott.
-  Stå alltid bakom motorsågen under drift.
-  Ökad kastrisk! Använd inte klyvslipad kedja vid kapning.
-  Arbeta aldrig ensam, se till att ha andra personer inom hörhåll om du skulle behöva hjälp.

ARBETSINSTRUKTIONER

VID ARBETE MED BENSINDRIVEN MOTORSÅG:



Brandrisk. Stäng av motorn före tankning. Bensin är extremt lättantändligt. Brännskador kan medföra livsfara. Om du spiller ut bränsle, rengör genast delar som fuktats. Om du fått bränsle på kläderna, byt dem genast.



Drag fast tanklocket så hårt som möjligt för att minimera risken för att locket vibrerar lös under sågning.



Såga aldrig med motorsågens gasreglage låst, sköt alltid reglaget manuellt under sågning.



Kontroll före start av motorsågen

Kontrollera alltid:

...att alla skruvar och vred är ordentligt åtdragna på all utrustning.

...att du inte oavsiktligt kommer att såga i något bakom eller i ändarna av stocken. Kastrisk!

...att stocken är ordentligt fixerad.

...att tanklock och oljelock är åtdragna.

...att kedjebromsen är tillslagen.

...att både du och utrustningen står stadigt på marken.

...att ingen person utom operatören finns inom säkerhetsavståndet 10 m.

START AV MOTORSÅGEN

Läs motorsågens manual och varningsföreskrifter. Kontakta Logosol om du tycker att något i sågens manual är oklart.

Se till att du står stadigt. Använd motorsågens "pysventil" om sådan finns.

Motorsågens kedjebroms skall alltid vara tillslagen när utrustningen lyfts på eller av stocken.

UNDER SÅGNING

Håll stadigt i motorsågens handtag med ena handen och veven med den andra handen.

Vid sågning med enbart sågrigg (inga sågbalkar):

Håll stadigt i motorsågens egna handtag med båda händer. När svärdet kommit helt in i stocken kan du flytta den högra handen till det övre horisontella röret i sågriggen, men iaktta då stor försiktighet.

EFTER VARJE SÅGSNITT

Släpp gasen och vänta tills kedjan stannat. Slå till kedjebromsen och stäng av sågen innan utrustningen lyfts ned från stocken. Håll rent på arbetsplatsen. Bär alltid undan sågade bakar och bräddor. Lämna inte utrustningen utan uppsikt så att obehöriga kan starta den.



Var medveten om att olyckor på farliga maskiner oftast sker när operatören t. ex. skall ta bort spån eller träflisor som fastnat eller rätta till andra små störningar. Stäng genast av motorsågen om driftstörning uppstår. Ett stopp syns sällan på det färdiga resultatet.

ARBETSINSTRUKTIONER

ARBETSPLATSEN

Gör i ordning en bra arbetsplats. Marken skall vara plan. Det enklaste sättet att lägga upp stocken som skall sågas är tvärs över två andra parallella, släta och plana block eller stockar. Dessa stöd får inte vara högre än 50 cm.

 Om stockar används som underlag skall de hindras från att rulla i sidled med t.ex. kilar.

Se till så att du inte sågar i motlutning. Det är i så fall bättre att upplaget där du börjar såga är något högre så att du får en aning medlutning när du sågar.

Kilar eller liknande skall fästas i underlaget på var sida av stocken. Detta för att hindra stocken från att glida i sidled när du sågar genom stocken, men även för att hindra stocken från att rulla ned mot dig.

 Risk för allvarlig skada.

 Om du arbetar i närheten av en trave med stockar, fixera traven med kilar och ett kraftigt spännband runt de främsta stockarna så att traven inte kan rasa över dig.

 Håll arbetsplatsen fri från verktyg, trästycken, spån och andra saker som du kan falla över.

 Risk för klämkada om stocken du arbetar med rullar ned.

 Förhindra alltid, med hjälp av kilar eller annan fixering, att stocken har möjlighet att rulla ned från underlaget.

FÖRBERED SÅGNINGEN

Det är en fördel om stockarna som skall sågas är rakt kapade i ändarna. I början kan det vara bra att rita ut stockutbytet i topp- och rotändan. Utgå från centrum på stocken när du mäter. Använd en 6 mm filtpenna så motsvarar linjen sågsnittet.

 Tipprisk. Kontrollera alltid att stocken är ordentligt fixerad.

 Använd för ändamålet lämpliga skruvar vid fixering av stocken.

 Starta inte motorsågen förrän du läst och förstått motorsågens manual och varningsföreskrifter.

 Utför alltid "kontroll före start" (se varningsföreskrifter sid. 10) före varje sågsnitt.

UNDERHÅLLSINSTRUKTIONER

UNDERHÅLL

Periodvis underhåll på utrustningen som förväntas utföras av operatören finns beskrivet under detta avsnitt. Var noga med att följa de angivna underhållsintervallerna då detta ligger till grund för en god funktion hos utrustningen.

 **VARNING!** Risk för allvarlig skada:

 **VARNING!** Skärskada:

 Sågkedjor är vassa. Hantera dessa med största försiktighet.

 **VARNING!** Brandrisk:

 Rök inte och utför inte heller något arbete (svetsning, slipning etc.) som kan skapa en antändande gnista i närhet av bränsle eller brännbart material.

 Om du spiller bränsle på utrustningen vid tankning skall detta omedelbart torkas upp. Får ni bränsle på kläderna, byt omedelbart kläder.

 Kör aldrig motorn om det finns bränsle- eller oljeläckage. Stäng alltid av motorn innan tankning.

UNDERHÅLLSINSTRUKTIONER

LOGOSOLs klyvkedja ger snabb längdsågning med tunt skär. Men den är känsligare än vanliga kedjor. Om du håller skärutrustningen i trim får du rätt mått på virket, sågningen går fortare och skärutrustningen håller längre.

Slipa innan kedjan blir slö

När skärpan på kedjan börjar avta märker du det genom att skärhastigheten minskar, svärdet blir hett och frammatningen går tyngre. Avbryt omedelbart sågningen! Egentligen är det då redan för sent att slipa. Sågning med slö kedja utsätter skärutrustningen för stora påfrestningar. Slipa därför innan kedjan blir slö!

Undvik kedjebrott

Sågar man för länge med slö kedja kan kedjan gå av. Kedjan brister då under skärtanden och du ser att materialet är nedslitet där.

Om däremot drivlänken brustit kan det bero på att kedja och drev inte trivts ihop. En helt ny kedja på ett nedslitet drev kan gå av redan under de första minuterna.

Svärdet kan dra snett

Om kedjan blivit skadad på ena sidan eller filad ojämnt kan den styra fel. Svärdet pressas uppåt eller nedåt och "sprätter till" när det går ut ur stocken. Kedjan nöter då mer på ena svärdsbommen och om man fortsätter såga slits svärdet snett. Även om du byter kedja kan alltså ett snedslitet svärd styra fel och dessutom kan den nya kedjan också slitas sned. Ett snedslitet svärd kan repareras. Fila svärdsbommarna jämnhöga t.ex. med en kantfil (art.nr: 9999-000-0450) eller LOGOSOLs elektriska svärdslip (7804-000-0005).

En annan vanligare anledning till att svärdet drar snett är att det är utslitet så att drivlänken bottnar i spåret på svärdet och kedjan förlorar sitt stöd från svärdsbommarna. Detta syns på kedjan genom att spetsen på drivlänken blir sliten.

Bästa kedjeoljan

För att kedjeoljan ska fungera bra ska den vara seg och trådig. Oljan ska ge långa trådar om man lägger en droppe mellan tummen och pek fingret och sedan öppnar fingrarna. Vi rekommenderar LOGOSOLs sågverkskedjeolja med artikelnr. enligt nedan:

1 liter, art. nr: 0718-000-1001

10 liter, art. nr: 0718-000-1010

Handboken om din skärutrustning

LOGOSOL har en egen skrift som vi håller uppdaterad efter de senaste produktnyheternas tekniska specifikation. Den heter "Handboken om din skärutrustning" och finns att ladda ner gratis från vår webbplats, och du kan även beställa den i tryckt form.

MONTERING

MONTERING SÅGRIGG

1

Montera rörhållaren på sågsläden.

 — 2 st — Låsmutter M10

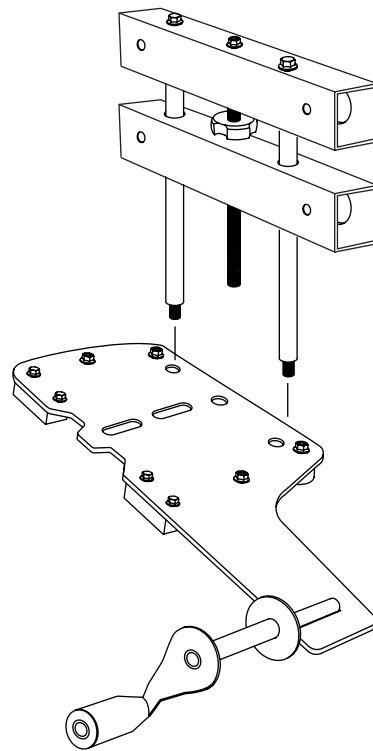

2

Montera rörhållaren på toppsläden.

 — 2 st — Låsmutter M10

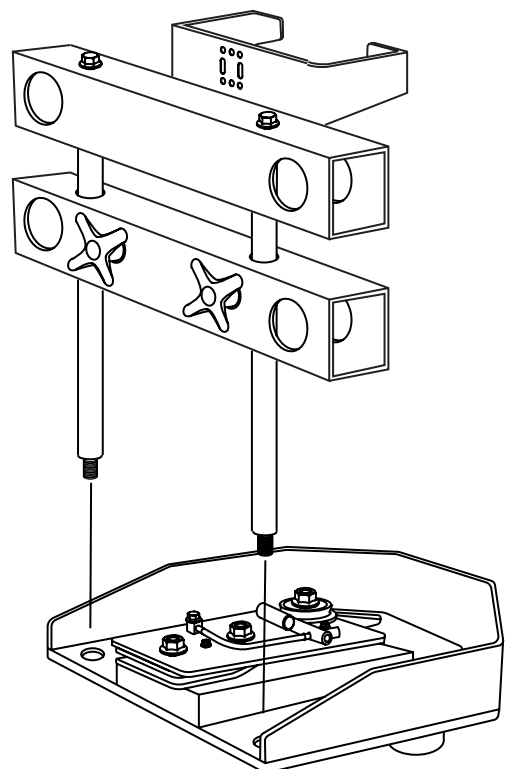

3

Montera rören i såglädens rörhållare.

4 st — Flänsskruv M8x20

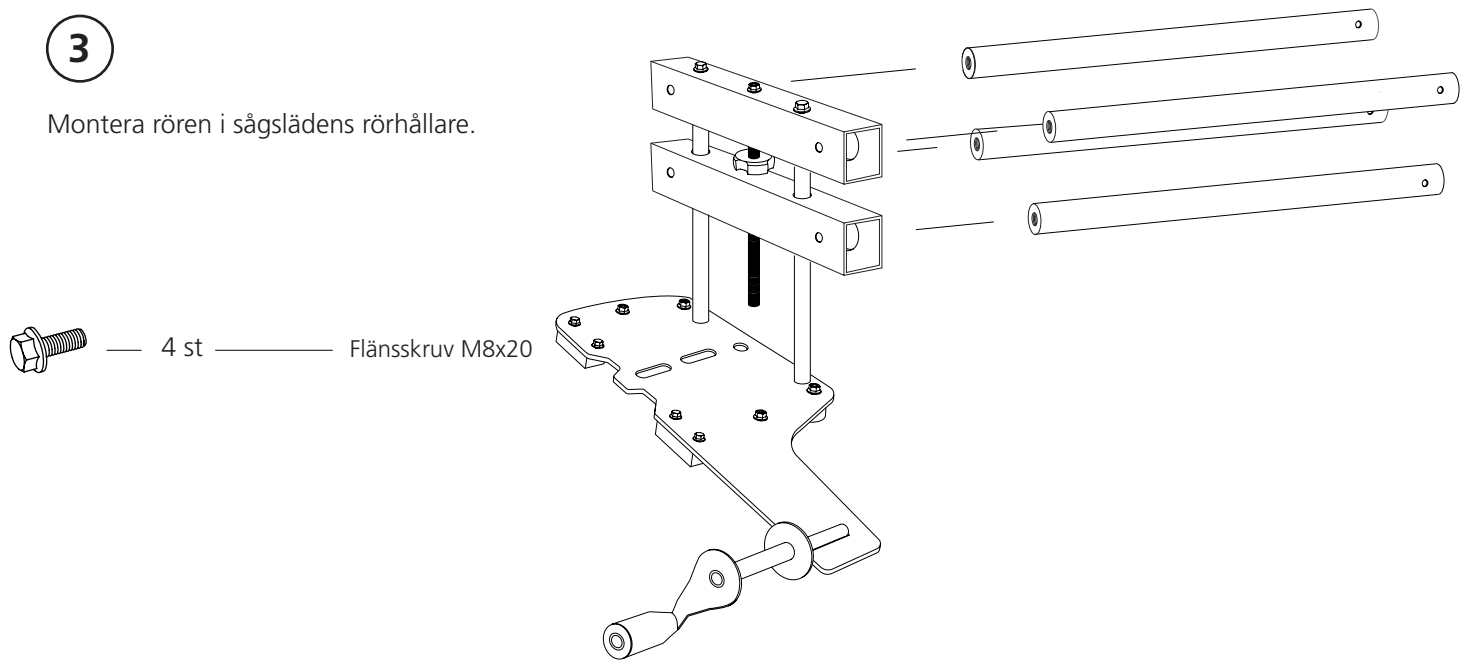

4

Trä på toppsläden på rören.

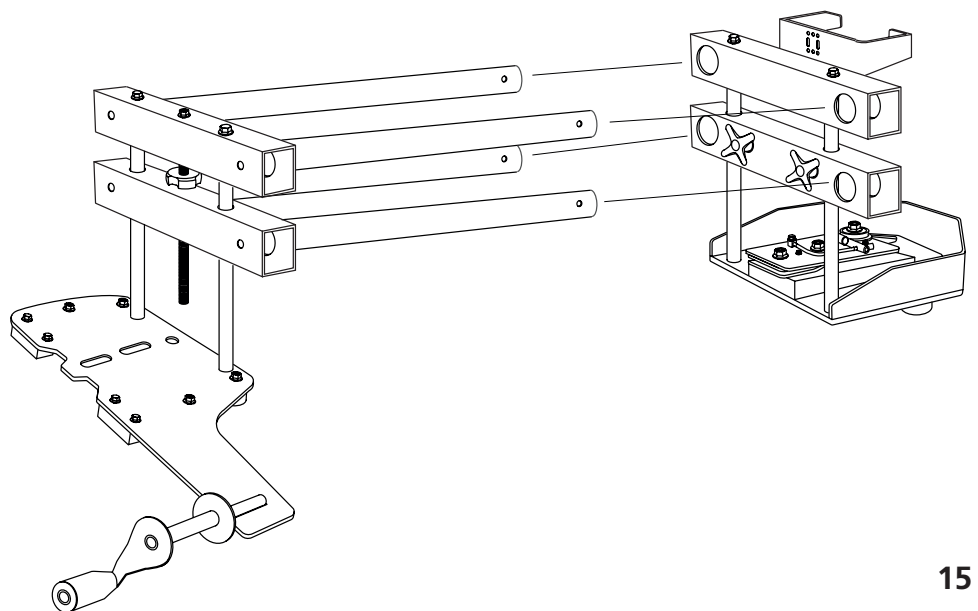

5

Montera rörlåsen på rören.

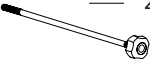
-  2 st — Låsmutter M8
-  2 st — Stång med vred

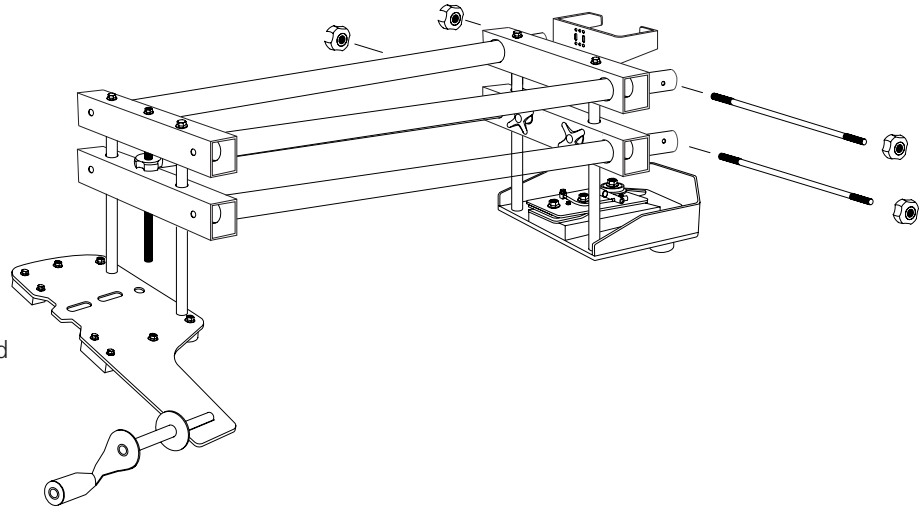

6

Montera flaskorna i flaskhållaren.

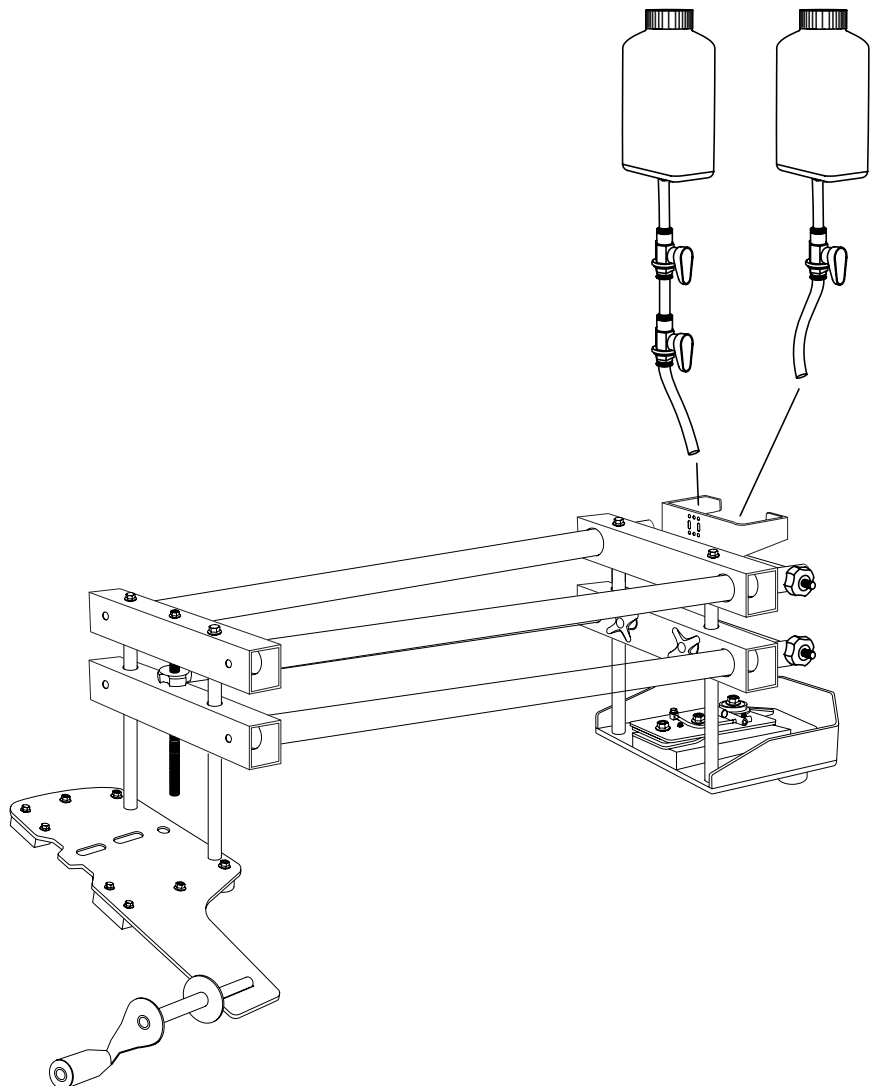

7

Koppla in flaskorna till deras angivna kranar. Notera att vattenflaskan har två kranar, en för att ställa flöde och en för att ställa av/på. Oljeflaskan kopplas till oljepumpen.

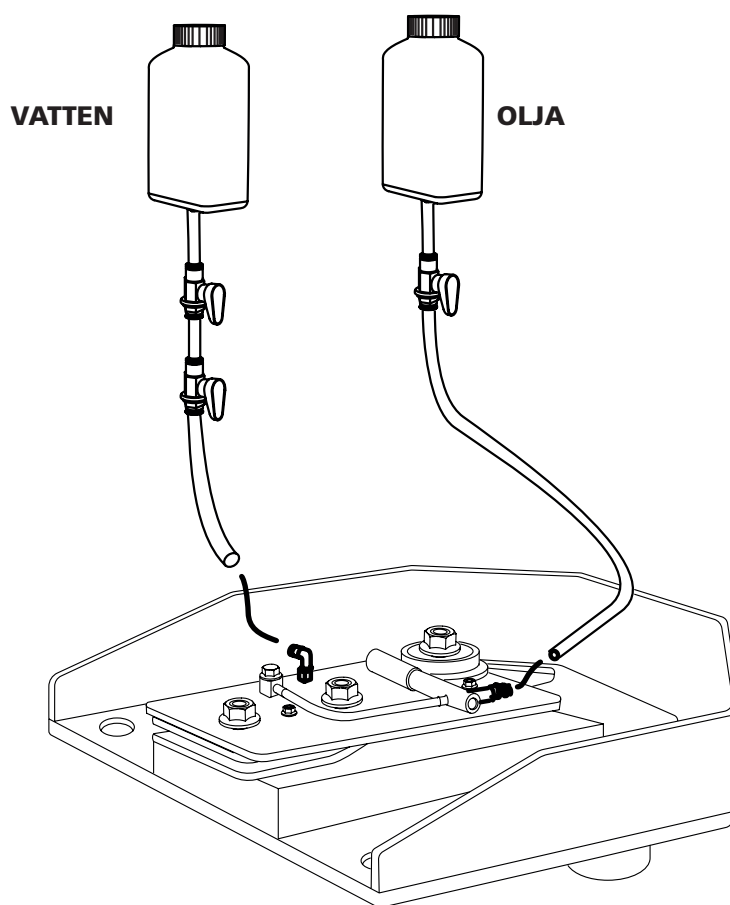

8

Byt ut motorsågens barkstöd.

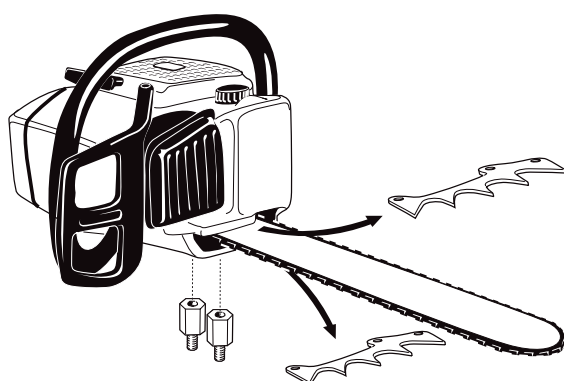

Lossa motorsågens två svärdsmuttrar och avlägsna svärdsåpan.

Ersätt motorsågens barkstöd och kedjefångare med de medföljande barkstöden.

Ska motorsågen användas vid kapning ska originalbarkstöden sättas tillbaka.

 **Endast CE-märkta motorsågar med två svärdsmuttrar får användas.**

9

Fäst svärdet tillfälligt i motorsågen med medföljande bricka och solomutter på den ena svärdsbulten. Montera sågkedjan på svärdet. Ta bort bricka och solomutter.

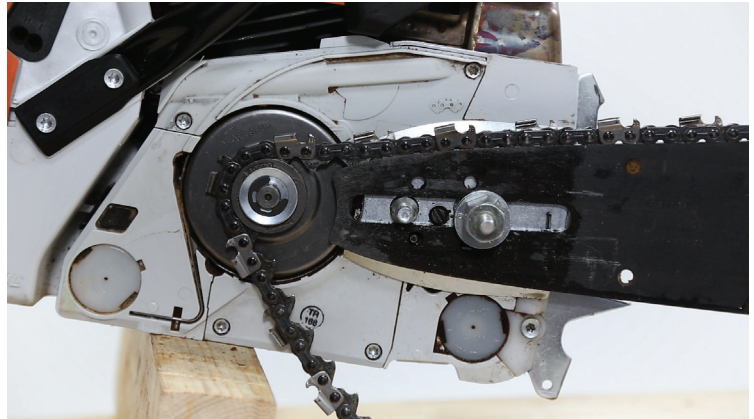

10

Montera tillbaka svärds kåpan. Använd de två medföljande solomuttrarna.



11

Montera bort oljepumpslocket från toppläden.

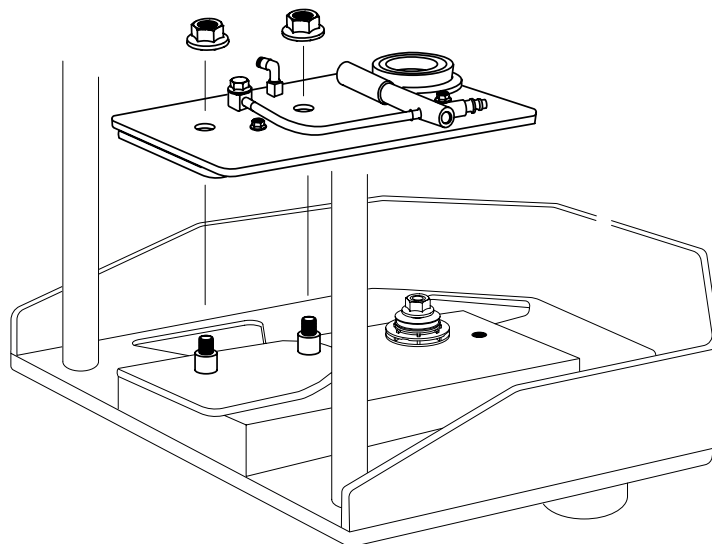

12

Montera motorsågen med svärd och kedja på sågläden.

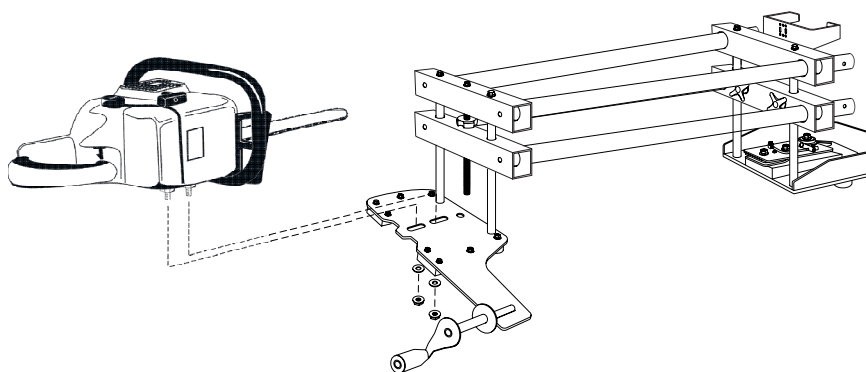

11

Montera svärdet i toppsläden.

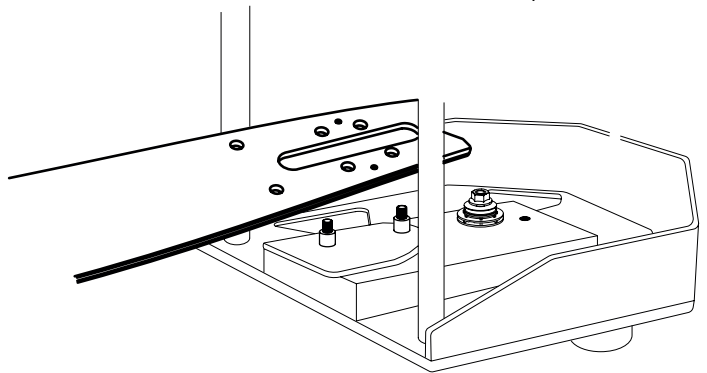

12

Montera kedjan i toppsläden.

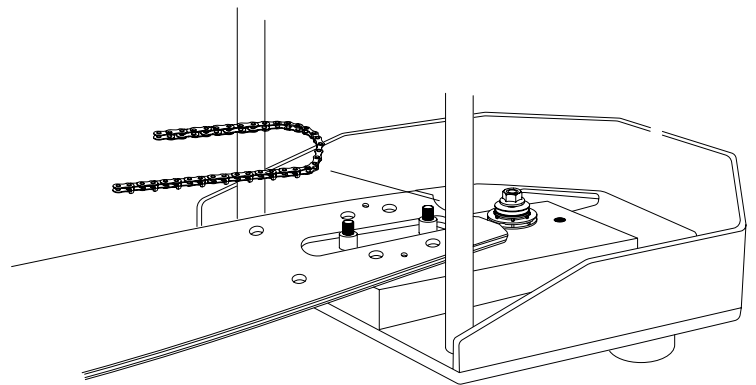

13

Återmontera oljepumpslocket.

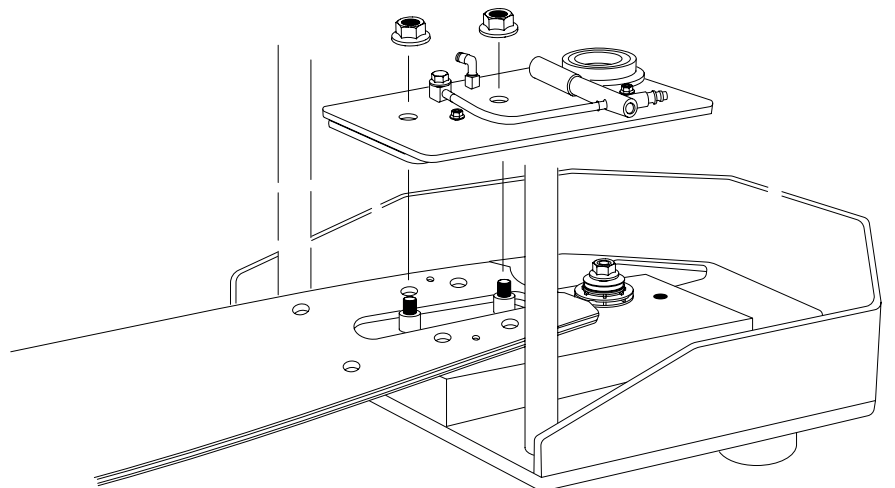

KEDJEBYTE

1

Börja med att ta lös kranarna från smörjslangarna i svärdsänden.



2

Montera bort flaskorna som sitter i hållaren i svärdsänden.



3

Lossa rörlåsen

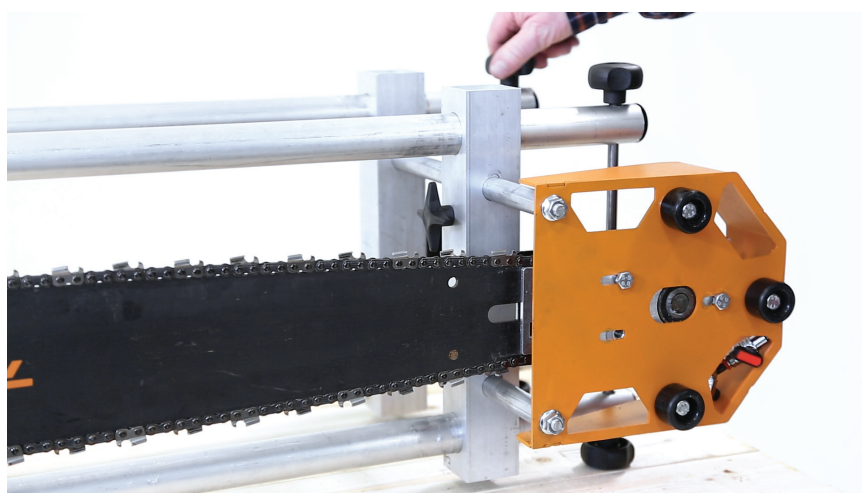

4

Sätt en kloss under motorsågen för att underlätta kommande moment.

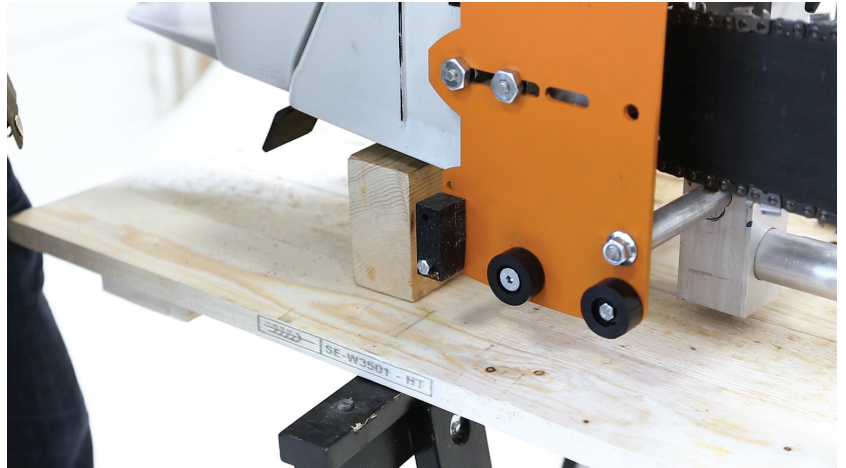

5

Ta loss rörhållaren från sågsläden.

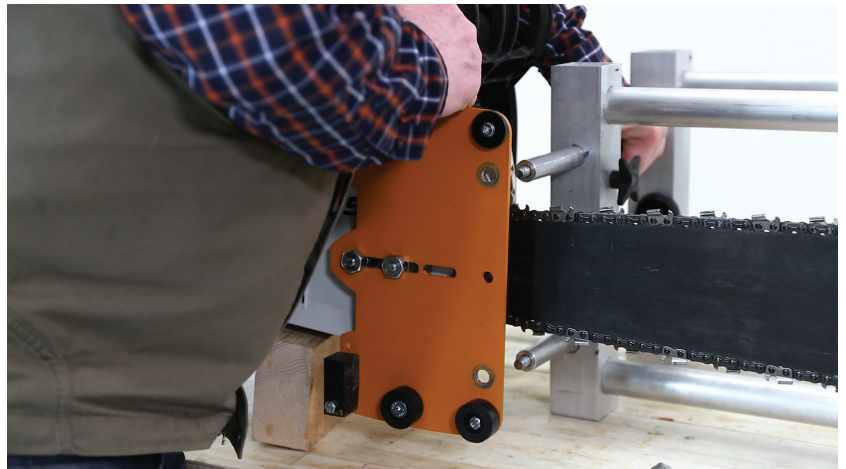

6

Ta loss rörhållaren från toppsläden.

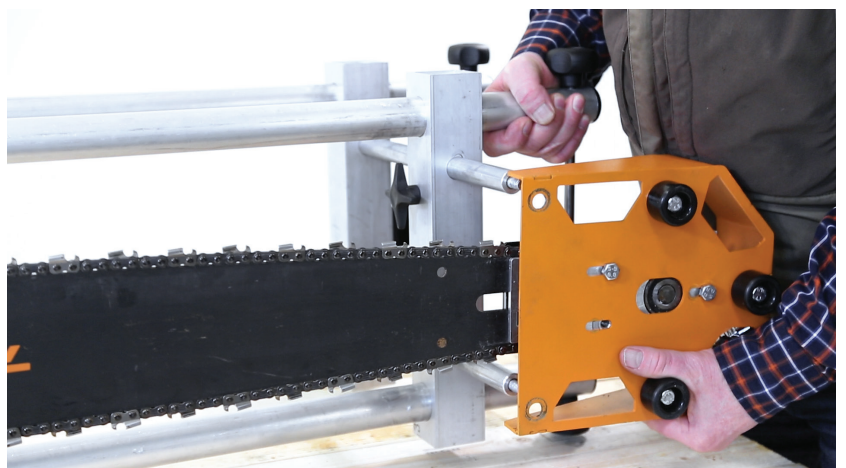

7

Lyft bort rörhållarna och rören.

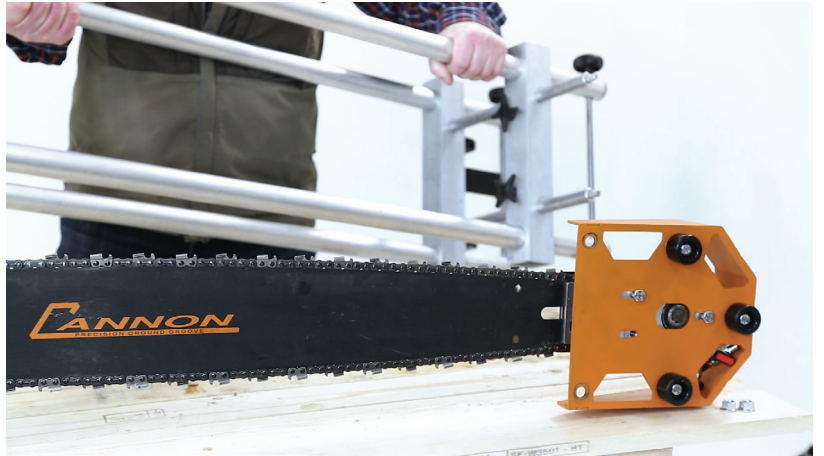

8

Vrid på spännkruven på motorsågen för att släppa kedjespänningen



9

Skruva loss sågsläden, använd en 19 mm nyckel.



10

Släpp på solomuttrarna och montera bort skyddskåpan



11

Fäst svärdet tillfälligt med bricka och solomutter i den ena svärdsbulten. Nu kan du enkelt montera bort kedjan från motorsågen.

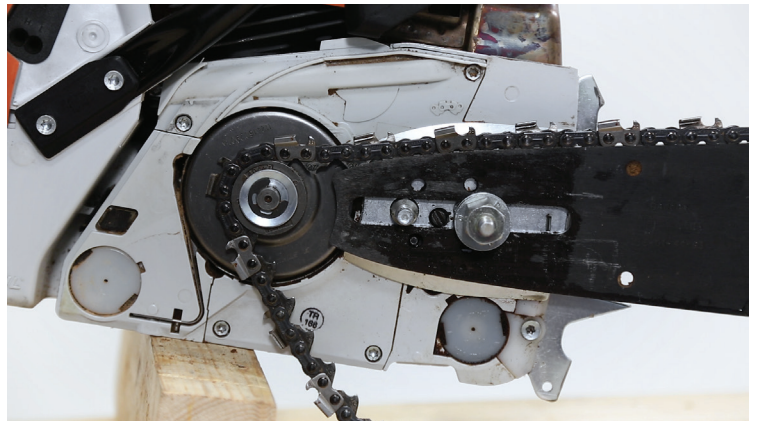

12

Lossa de två muttrarna på oljepumpslocket.

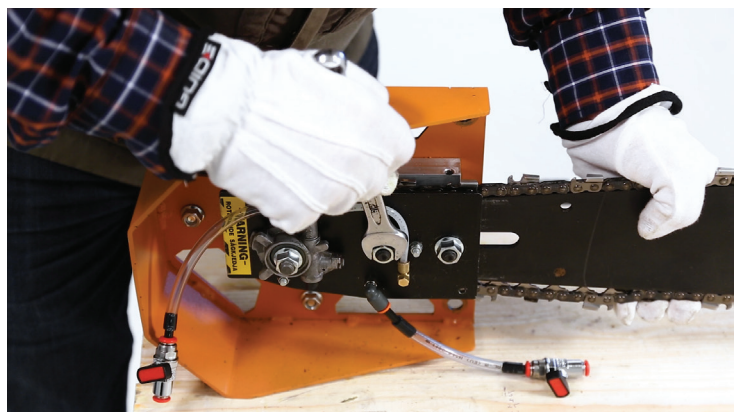

13

Lyft bort oljepumpslocket.

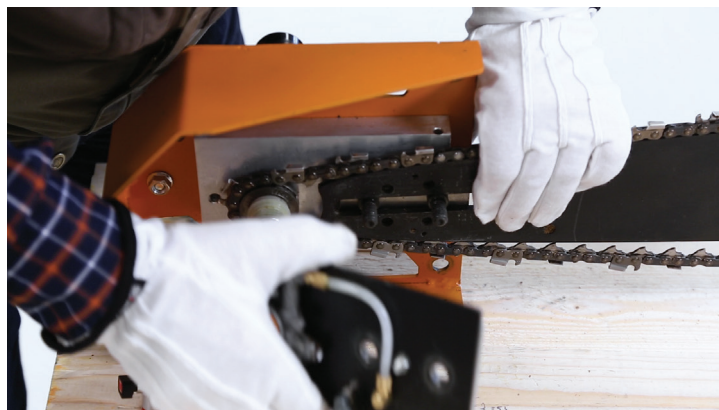

14

Lyft av kedjan.



15

Montera den nya kedjan genom att utföra denna beskrivning i omvänd ordning. Var noga med att spänna upp kedjan i svärd-toppen för hand innan uppspänning med spänskraven.

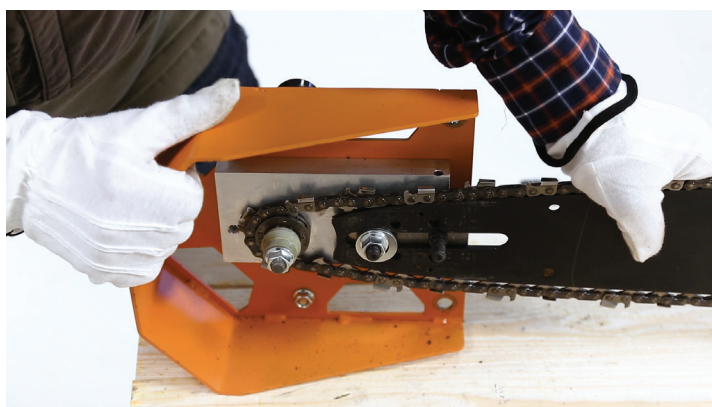

MONTERING, BALKPAKET

MONTERA BALKPAKETET PÅ STOCKEN

1

Rita en markering för första snittet på stocken. Notera att strecket används för att placera balkhållaren. Själva snittet kommer hamna 50 mm ovanför strecket.



2

Fäst balkhållaren så att den övre kanten tangerar strecket.



3

Montera balkfästena.



4

Montera balkarna på balkhållarna.



5

Fixera balkarna.



6

Balkarna kan justeras in eller ut för att ställa parallelliteten mellan balkarna.



7

Montera plåten med ögleskruv. Notera att ögleskruven skall sitta på "utsidan" av balken. Upprepa sedan montaget i den andra balken.

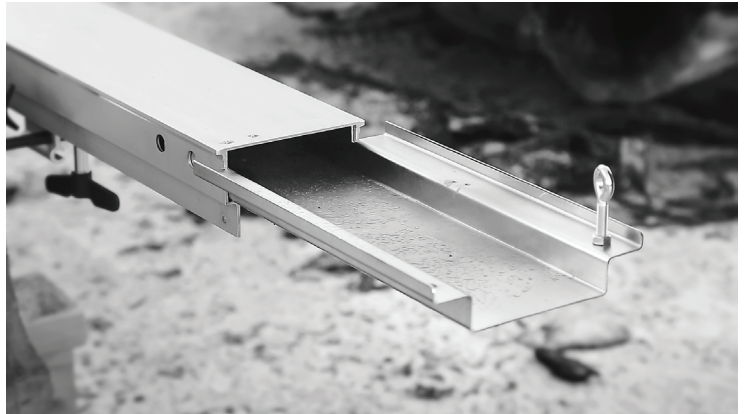

8

Trä matningslinan genom ögleskruvarna.



9

Fixera matningslinan i toppsläden.



10

Nu kan du såga det första snittet.



11 TIPS!

Ett tips är att tillverka mallar med olika tjocklekar för att underlätta förflyttningen inför nästa snitt.



12

Placera en mall nedanför balken och fixera sedan såglisten i underkant på denna.



13

Plocka nu bort mallen och lossa på skruvarna som håller sågbalken. När denna släppts ned på listan fixeras denna inför nästa snitt. Upprepa sedan momenten i andra änden av stocken.



14

Nu kan nästa sågsnitt tas.



15

Genom att upprepa arbetsmoment 12-15 sågas nu stocken upp i önskat antal snitt och tjocklekar.

TORKNING AV VIRKET

När virket är sågat ska det torkas. Görs inte detta på rätt sätt finns risk för att det skadas av svampangrepp.

Bästa årstiden för torkning utomhus är våren. Den relativa fuktigheten i luften är mycket låg vilket gör att virket torkar på några veckor.

Kapa till underlag av samma bredd som du vill stapla, gärna lite kraftiga bitar t.ex. 5"5 för att få upp virket från marken, som ska vara torr, plan och fri från växtlighet. Lägg ut underlagen med högst 1 m mellanrum och väg noggrant in dem så att de ligger plant.

Kapa till strö, d.v.s jämntjocka, torra ribbor av 1x1" eller 1x2" i samma längd som underlagen (Material till dessa kan du få ut genom att ta ett extra skär när du kantar dina brädor).

Lägg första lagret av brädor på underlaget. Brädorna ska vara av samma tjocklek och placeras med några centimeters mellanrum. Lägg sedan ett strö mitt över varje underlag innan nästa lager läggs. Det är viktigt att ströribborna ligger exakt mitt över varandra när stapeln växer på höjden för att brädorna inte ska böjas.

Ju högre du staplar desto bättre tryck får du på brädorna. Överst kan du lägga ett tak av t.ex plast, plåt eller masonit för att skydda mot regn, men låt sidorna vara öppna. Lägg upp en tyngd på taket så att även det översta lagret ligger i press.

Om virket ska användas till finare snickerier bör det förvaras i uppvärmd lokal ytterligare 3-4 veckor (längre för grövre dimensioner) eller torkas i en virkestork för att få perfekt resultat.

Vissa konstruktioner kan byggas av otorkat virke men då måste du tänka på att det kommer att krympa ca 5 % på bredden och höjden. Virket krymper även ca 0,3 % på längden, men detta kan du oftast bortse från. För att undvika rötskador bör du inte bygga in rått virke där luften har svårt att cirkulera. Ytterligare ett tips: Du bör inte slå två spikar bredvid varandra, då kommer nämligen brädan troligen att spricka i mitten när den torkar. Slå in en spik, låt virket torka och slå sedan in den andra.

Ett exempel när man bör bygga med rått virke är vid timring. Det är då en fördel att väggen blir tung och att stockarna fortfarande är formbara för att de ska pressas in i varandra.

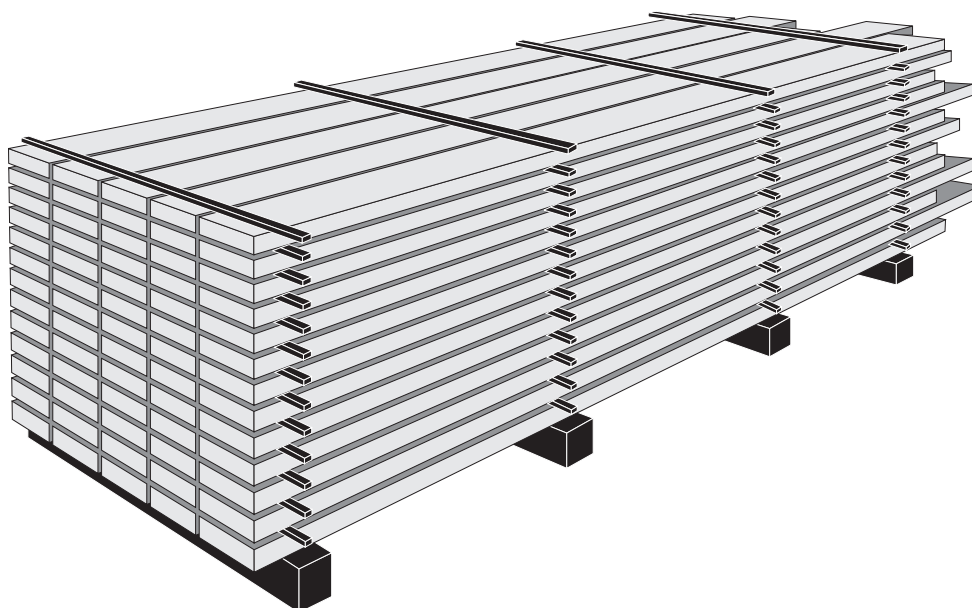

LOGOSOL har även elektriska virkestorkar för beredning av fint snickerivirke.



Försäkran om överensstämmelse

Enligt direktiv 2006/42/EG, Bilaga 2A

Logosol AB
Fiskaregatan 2
871 33 Härnösand

försäkrar härmed att **Logosol Big Mill (5000-000-0001)**

är tillverkad i överensstämmelse med:
Maskindirektivet 2006/42/EG
EMC-direktivet 2004/108/EU

samt är tillverkad i överensstämmelse medföljande
harmoniserade standarder:
EN ISO 12100:2010
EN 60204-1:2006
EN 50370-1, -2.

Anmält organ, 0404, RISE SMP Svensk Maskinprovning
AB, Box 7035, 750 07 Uppsala, Sverige, har utfört EG-
typkontroll enligt direktiv 2006/42/EG, artikel 12, punkt
3b. EG-typkontrollintyget har nummer: 0404/17/2408

Det levererade kedjesågverket överensstämmer med det
exemplar som genomgick EG typkontroll.

Mattias Byström, produktutvecklingschef, är ansvarig för
tekniskt underlag.

Härnösand 2018-06-01
VD Malte Frisk