

INSTRUKCJA OBSŁUGI

ORYGINALNA INSTRUKCJA OBSŁUGI.

Nr kat. 0458-395-0866

WER. 1

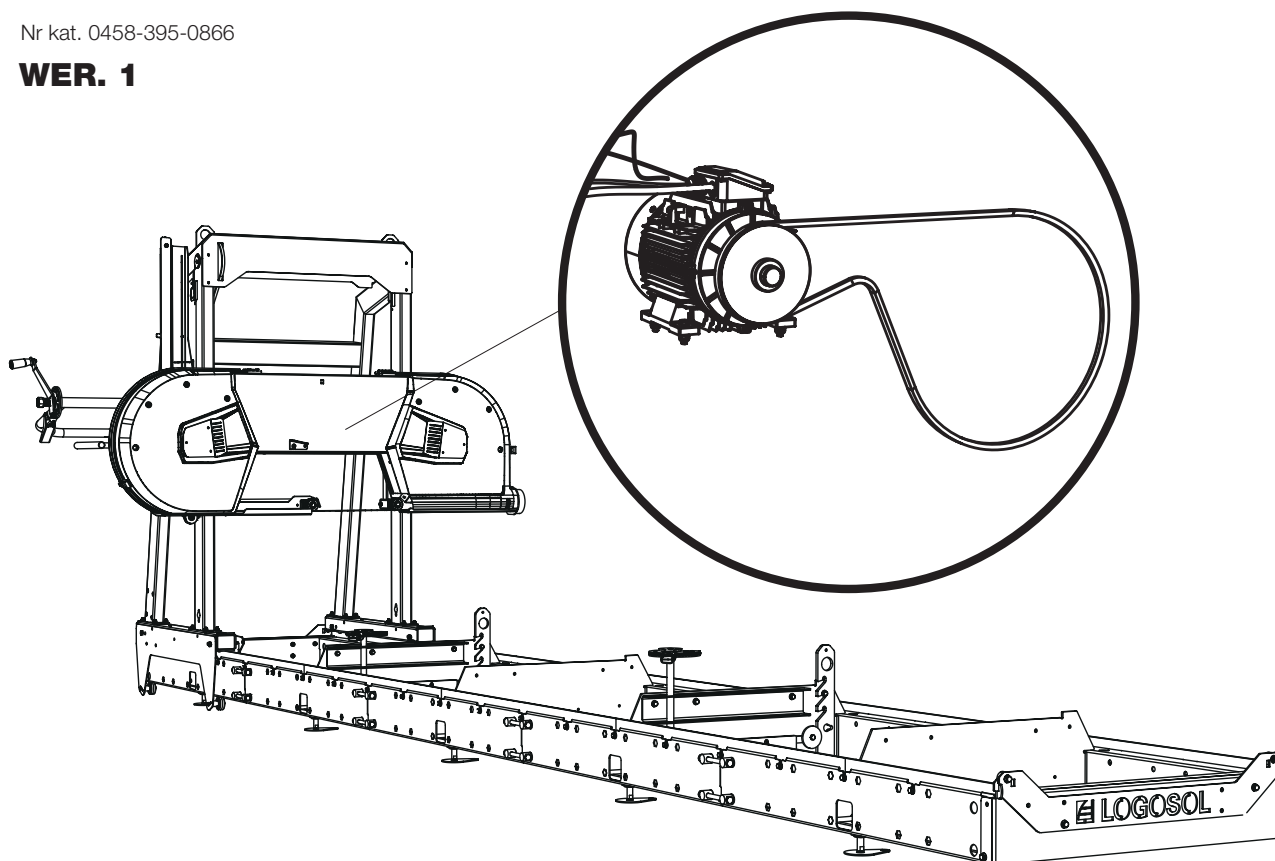

SILNIK ELEKTRYCZNY 4,6 / 8 KW

Niniejsza instrukcja obsługi stanowi załącznik do instrukcji montażu silnika elektrycznego do traka taśmowego Logosol.

Pozostałe wskazówki dotyczące montażu, bezpieczeństwa i ustawień znajdują się w instrukcji obsługi traka taśmowego.



Przed rozpoczęciem użytkowania wyposażenia do cięcia należy dokładnie przeczytać instrukcję i zrozumieć jej treść.

PRZESŁANA PACZKA

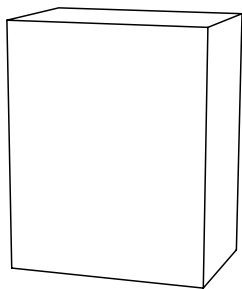

8400-000-0070

Silnik elektryczny 4,6 kW, 400 V

8400-000-0074

Silnik elektryczny 4,6 kW, 230 V

8400-000-0072

Silnik elektryczny 8 kW, 400 V

8400-000-0076

Silnik elektryczny 8 kW, 230 V



MONTAŻ KOŃCOWY GŁOWICY TNĄCEJ SILNIK ELEKTRYCZNY 4,6 / 8 KW



Przeczytaj całą instrukcję ustawień przed rozpoczęciem konfiguracji, a następnie postępuj zgodnie z instrukcjami krok po kroku podczas wykonywania ustawień.

1

Numeracja – kolejność montażu



Po zakończeniu montażu należy postępować zgodnie z instrukcją obsługi traka pod tytułem *Kolejność ustawiania*, aby zakończyć ustawianie przed uruchomieniem maszyny.



SILNIK ELEKTRYCZNY 4,6 / 8 KW

1

Silnik elektryczny dostarczany jest z podłączonym wyłącznikiem zawiasowym. Montaż polega na zainstalowaniu silnika na półce silnika oraz zamontowaniu koła pasowego i pasa napędowego. Ilustracja przedstawia układ otworów używanych do montażu silnika elektrycznego 4,6 / 8 kW. Postępuj zgodnie z instrukcjami montażu, a po zakończeniu montażu przejdź przez sekwencję ustawiania maszyny.

Zainstaluj silnik na półce silnika.

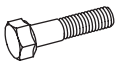

4 x – M10x40



4 x – M10



8 x – M10

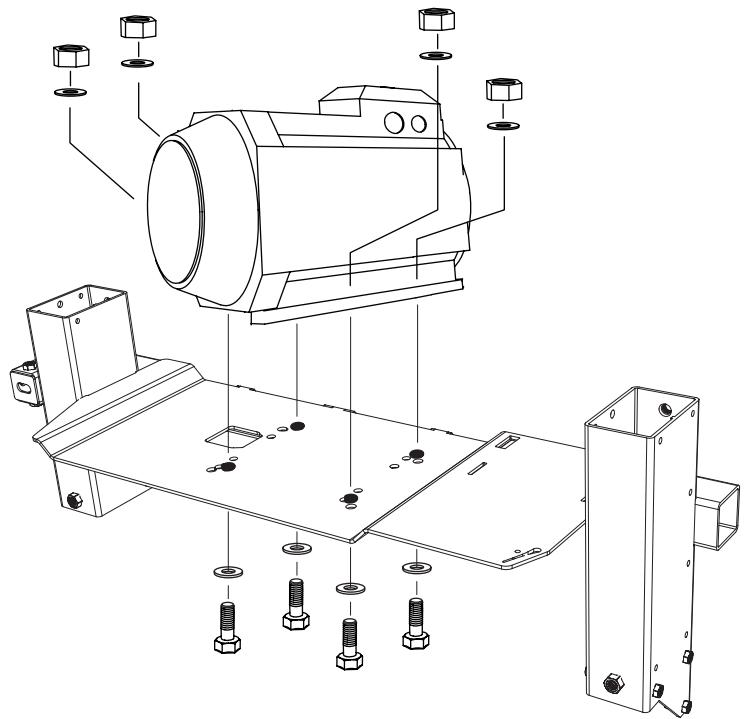

Widok z góry:

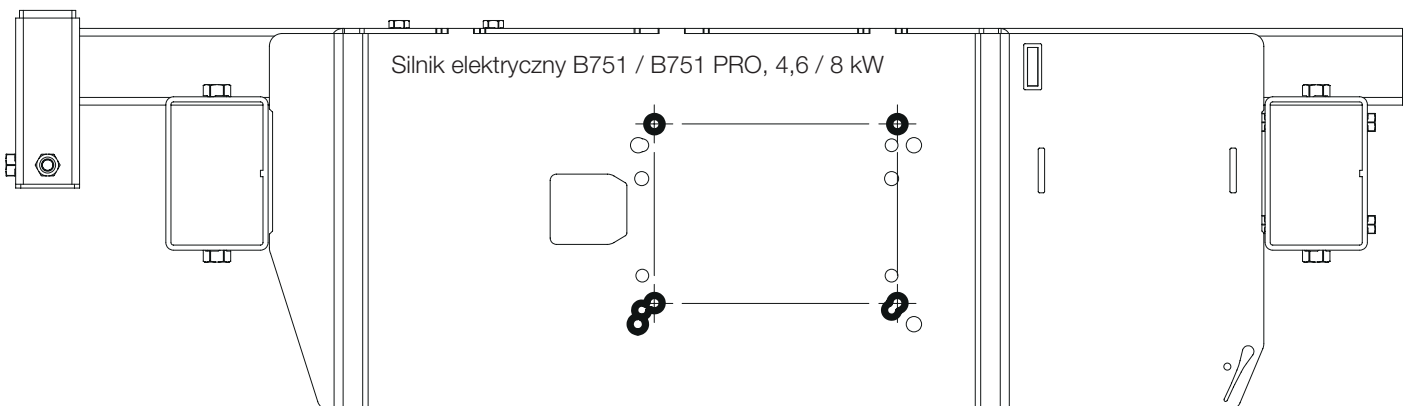





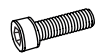
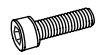

SILNIK ELEKTRYCZNY 4,6 / 8 KW

2

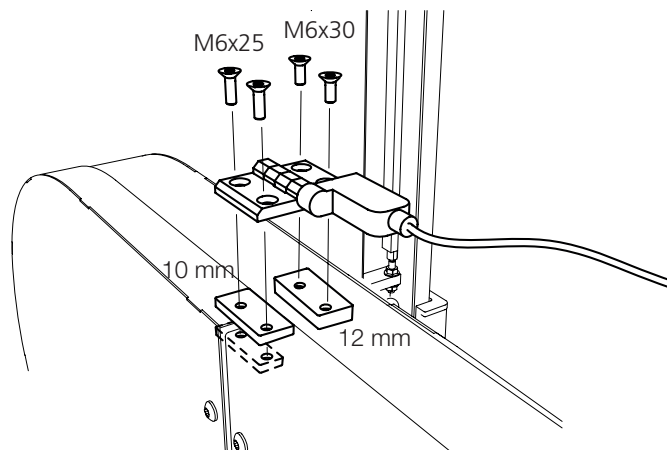

Zainstaluj teraz zawiasowy wyłącznik bezpieczeństwa w dostępnych otworach.

-  2 x – M6x25
-  2 x – M6x30
-  1 x – 03-01997
10 mm
-  1 x – 03-02080
12 mm
-  2 x – 03-02182



3

Zamontuj koło pasowe na osi w taki sposób, aby pasowało do wypustu krzyżowego. Następnie przymocuj koło pasowe za pomocą śruby blokującej.

-  1 x
-  1 x

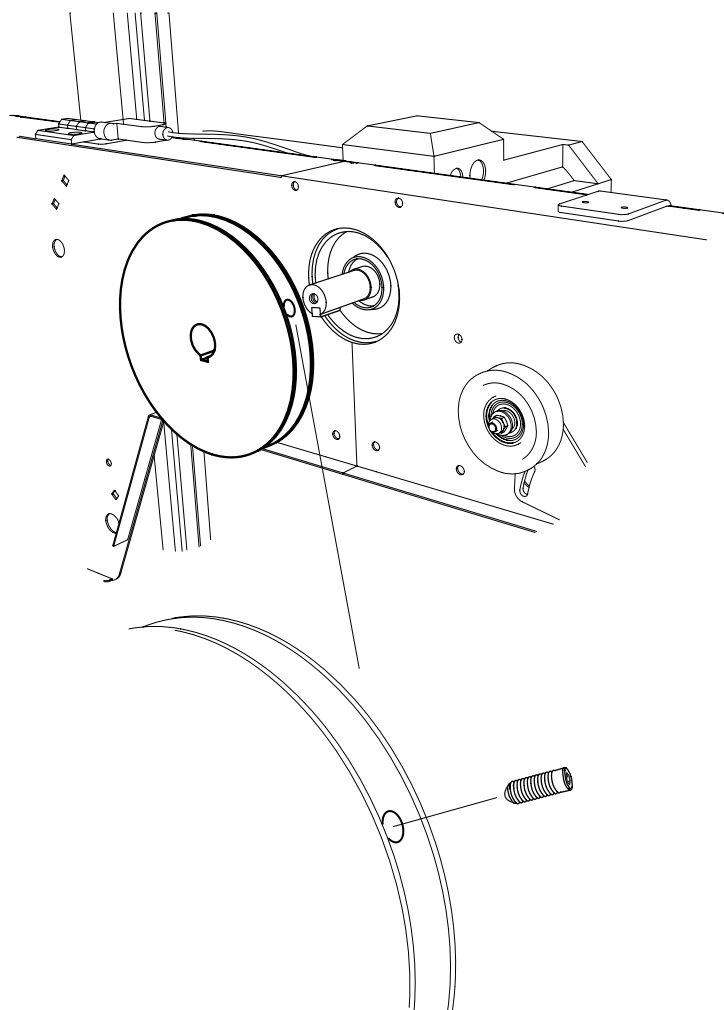









SILNIK ELEKTRYCZNY 4,6 / 8 KW

4

Zamontuj statecznik na rurze uchwytu.

-  1 x – M5x50
-  2 x – M5x16
-  6 x – 6x16x1
-  3 x – M5
-  Ø35 1 x – 9038-013-0003
-  Ø40 1 x – 9038-013-0004

-  2 x – M5x16

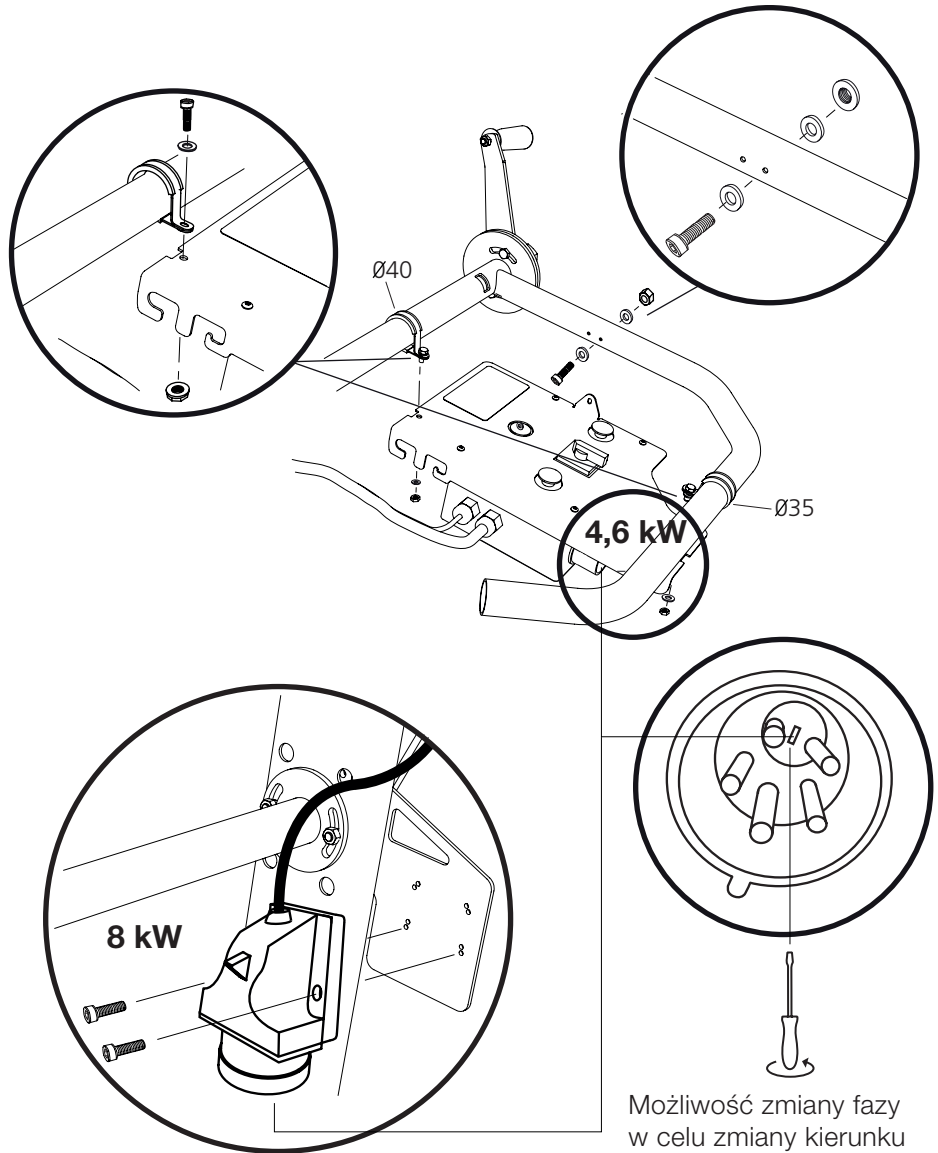

Możliwość zmiany fazy w celu zmiany kierunku obrotów silnika.

5

Nałóż pas napędowy na koło i koło pasowe.

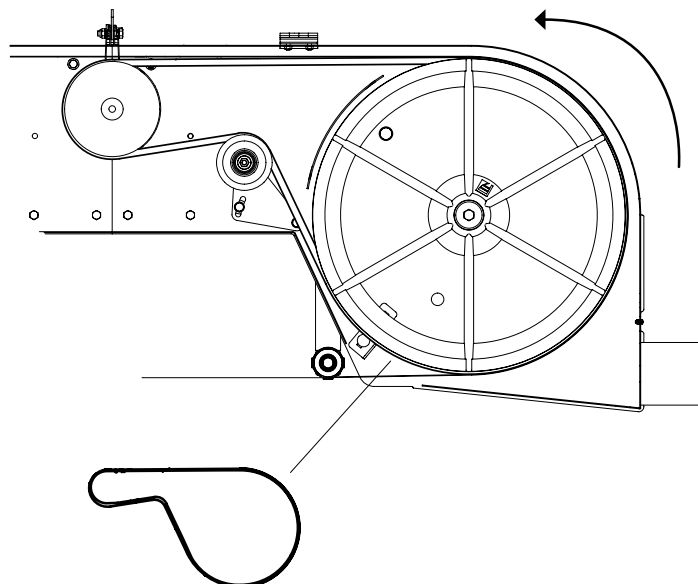
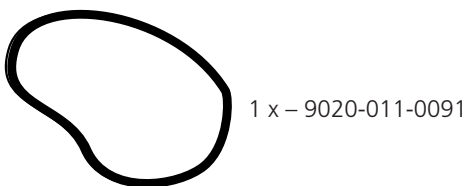

WŁĄCZANIE/WYŁĄCZANIE PRZEŁĄCZNIKA ELEKTRYCZNEGO NA OBUDOWIE

Przekręć przełącznik elektryczny na obudowie w pozycję (1), aby włączyć zasilanie maszyny.

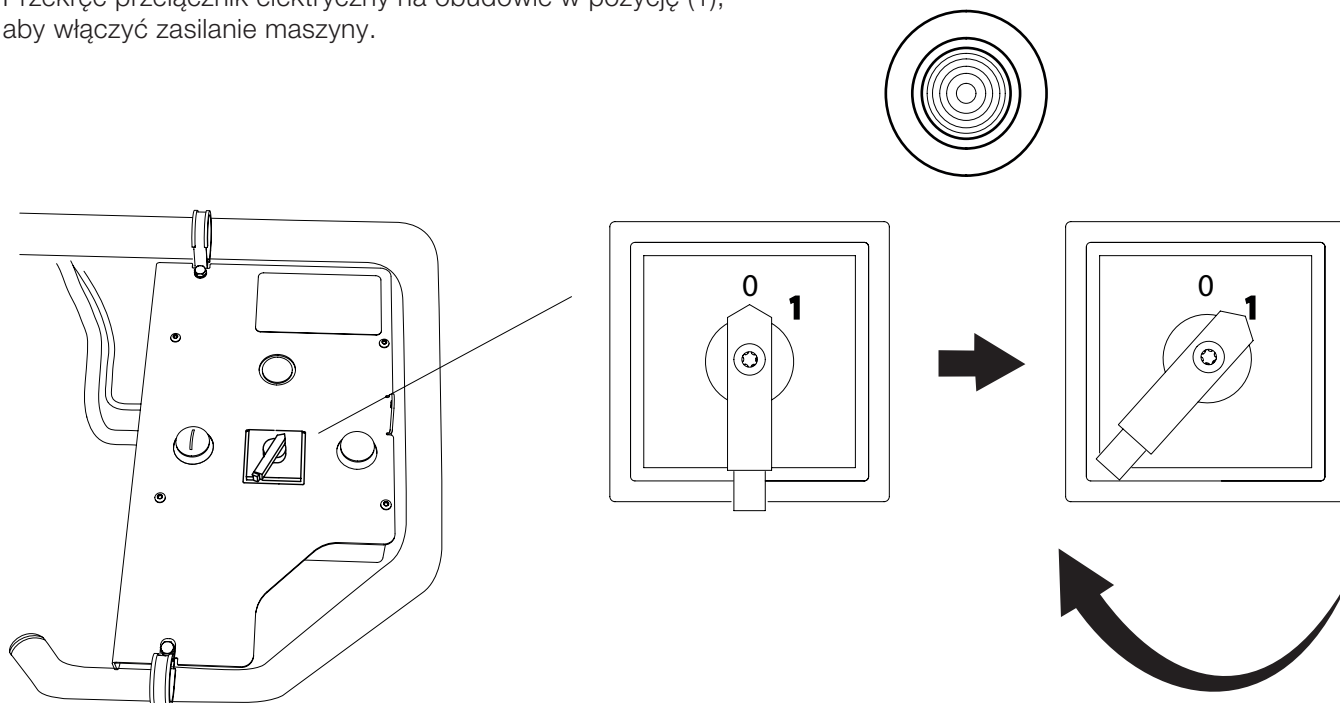

URUCHOM SILNIK

Aby uruchomić silnik, należy wcisnąć przytrzymywany przycisk (prawy przycisk). Naciśnij następnie przycisk uruchomienia (lewy przycisk). Po uruchomieniu silnika można zwolnić lewy przycisk. Silnik będzie teraz pracował do momentu zwolnienia przytrzymywanego przycisku.

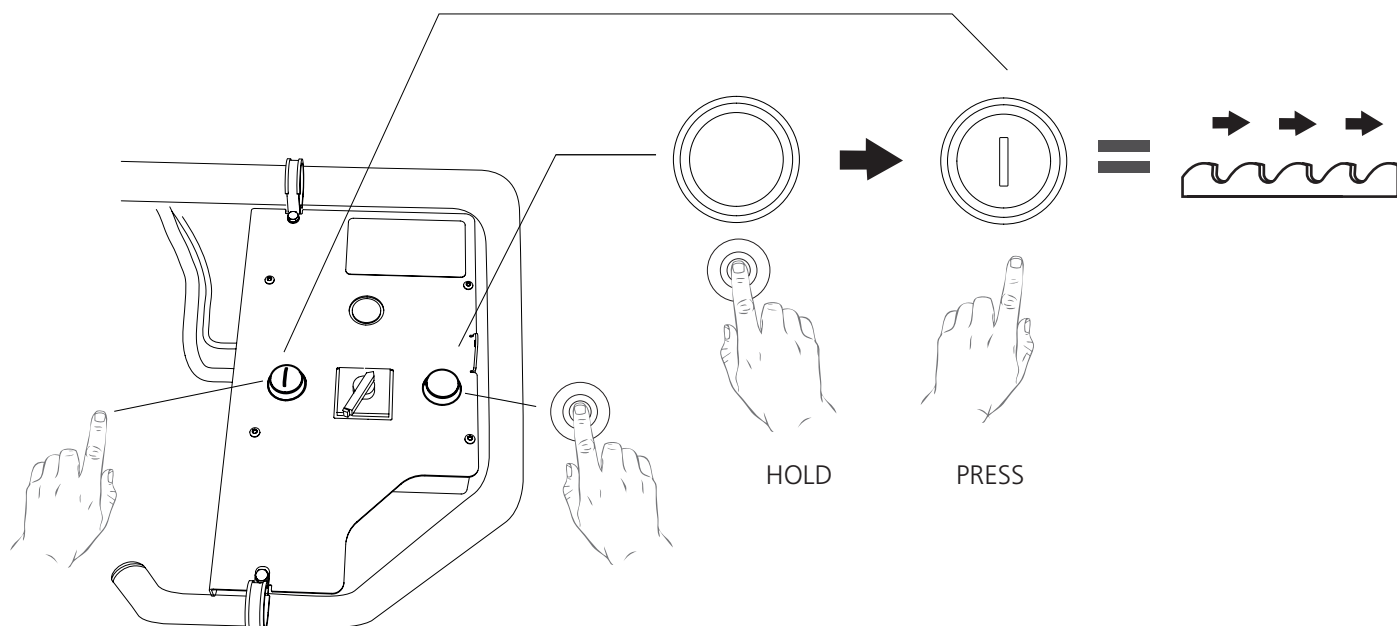



Dobra robota!

Teraz, gdy montaż silnika jest zakończony, wróć do instrukcji obsługi swojego traka taśmowego i kontynuuj sekwencję ustawień, zaczynając od tego miejsca zgodnie z poniższymi instrukcjami.

KOLEJNOŚĆ USTAWIEŃ



Przeczytaj całą instrukcję ustawień przed rozpoczęciem konfiguracji, a następnie postępuj zgodnie z instrukcjami krok po kroku podczas wykonywania ustawień.



WAŻNE!

W celu zapewnienia prawidłowego działania traka należy przed uruchomieniem wyregulować głowicę tnącą, aby zapewnić zadowalający efekt cięcia. Należy dokładnie przestrzegać kolejności ustawiania! Niektóre regulacje wpływają na inne ustawienia maszyny.



Fiskaregatan 2, 871 33 Härnösand
0611-182 85 | info@logosol.se | www.logosol.se