

 **LOGOSOL**

# INSTRUKCJA OBSŁUGI

Nr kat. 0458-395-0716

WER. 2

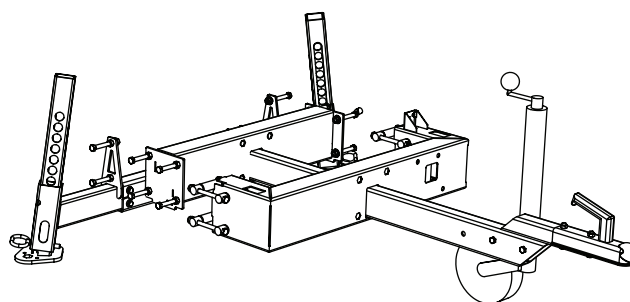
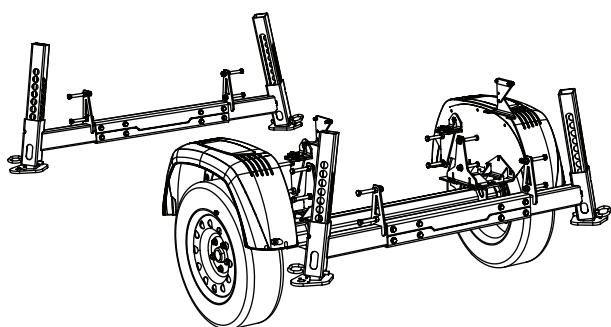

**PAKIET TRANSPORTOWY 1300 KG**

B751 PRO / B1001

## DZIĘKUJEMY ZA WYBRANIE MASZyny LOGOSOL!

Cieszymy się, że okazali nam Państwo zaufanie kupując ten produkt i zrobimy wszystko, aby spełnić Państwa oczekiwania.

Firma Logosol produkuje traki od 1989 roku i od tego czasu dostarczyła około 50 000 maszyn zadowolonym klientom na całym świecie.

Zależy nam na Państwa bezpieczeństwie, jak również na osiągnięciu jak najlepszych wyników pracy. Dlatego też zalecamy, aby przed rozpoczęciem użytkowania produktu poświęcili Państwo trochę czasu na przeczytanie niniejszej instrukcji.

Życzymy Państwu wiele zadowolenia z nowego produktu.



**Bengt-Olov Byström**

Założyciel

Logosol w Härnösand



Przed użyciem produktu należy uważnie i ze zrozumieniem przeczytać instrukcję.



Niniejsza instrukcja zawiera ważne informacje dotyczące bezpieczeństwa.



**OSTRZEŻENIE!** Niewłaściwe użytkowanie może spowodować poważne obrażenia ciała albo śmierć operatora lub innych osób.



LOGOSOL prowadzi ciągłe prace rozwojowe. Dlatego musimy zastrzec sobie prawo do zmian w konstrukcji i wyglądzie naszych produktów.  
Dokument: Instrukcja obsługi pakietu transportowego  
Instrukcja, nr kat.: 0458-395-0680  
Tekst: Martin Söderberg  
Ilustracje: Martin Söderberg, Anna Fossane  
Ostatnia aktualizacja: Listopad 2022  
© 2023 LOGOSOL, Härnösand, Szwecja

# SPIS TREŚCI

Instrukcje bezpieczeństwa	4
Elementy	6
Części składowe	7
Montaż	10

# INSTRUKCJE BEZPIECZEŃSTWA

- Przed rozpoczęciem pracy należy dokładnie przeczytać całą instrukcję. Nieprzestrzeganie instrukcji bezpieczeństwa może spowodować zagrożenie życia.
- Należy upewnić się, że wszystkie osoby pracujące przy traku są świadome zagrożeń i przeczytały instrukcję obsługi. Instrukcja musi być zawsze dostępna dla osób obsługujących trak. Dotyczy to również sytuacji, gdy trak zostanie wypożyczony lub sprzedany.
- Osoby niepełnoletnie, poniżej 18 roku życia, nie mogą obsługiwać traka.
- Dzieci i zwierzęta nie mogą przebywać w pobliżu pracującego traka.
- Przestrzegać bezpiecznej odległości ze względu na głośny hałas i ryzyko wyrzucenia brzośczoła w przypadku złamania.
- Osoba obsługująca trak musi być sprawna, zdrowa i wypoczęta. Należy uwzględnić regularne przerwy w pracy. Nie należy pracować pod wpływem alkoholu, narkotyków lub leków, które mogą powodować senność lub rozproszenie.
- Praca musi być zawsze wykonywana w warunkach dobrej widoczności. Nie należy pracować w ciemności lub przy osłabionym wzroku.
- Należy upewnić się, że w zasięgu głosu są inne osoby, na wypadek gdyby potrzebna była pomoc.
- Przy montażu dodatkowego wyposażenia należy używać wyłącznie produktów wyprodukowanych przez firmę Logosol lub specjalnie zatwierdzonych do tego celu. Inne wyposażenie może powodować ryzyko wypadku i nie wolno go używać. Firma Logosol nie ponosi żadnej odpowiedzialności za obrażenia ciała lub szkody materialne powstałe podczas pracy traka z niezatwierdzonymi elementami dodatkowymi.
- Zawsze należy stosować środki ochrony osobistej: Odpowiednim ubraniem jest obcisły kombinezon. Nigdy nie należy pracować w luźnym ubraniu, płaszczu itp.

Należy nosić buty ze stalowymi noskami i podeszwami z odpowiednim bieżnikiem, który zapewni dobrą przyczepność. Nie należy nosić szalika, krawata, biżuterii lub podobnych przedmiotów, które mogą się zaplątać w urządzenie.

## Objaśnienia symboli



Dla własnego bezpieczeństwa należy uważnie przeczytać całą instrukcję i nie uruchamiać maszyny, dopóki wszystko nie będzie zrozumiałe.



Należy nosić zatwierdzone ochronniki słuchu i okulary ochronne. Słuch może zostać uszkodzony nawet po krótkim czasie ekspozycji.



Ostre narzędzia obrotowe. Nie zbliżać palców.









Ten symbol oznacza „OSTRZEŻENIE!”. Należy zwrócić szczególną uwagę, gdy ten symbol pojawia się w tekście instrukcji.





Po tym symbolu następuje wezwanie do podjęcia działania. Należy zwrócić szczególną uwagę, gdy ten symbol pojawia się w tekście instrukcji.

# INSTRUKCJE BEZPIECZEŃSTWA

## MIEJSCE USTAWIENIA

-  **OSTRZEŻENIE!** Nigdy nie uruchamiać traków taśmowych z silnikiem spalinowym w ograniczonej lub słabo wentylowanej przestrzeni. Może to spowodować śmierć przez uduszenie lub zatrucie tlenkiem węgla.
-  Obsługa traka taśmowego i operowanie brzeszczotami powinno odbywać się w pełnym świetle dziennym lub przy odpowiednim oświetleniu roboczym.
-  Miejsce pracy należy utrzymywać wolne od odpadów, zwierząt domowych, dzieci, przeszkód i wszystkiego, co mogłoby rozpraszać operatora.
-  Do ustawienia należy wybrać miejsce, gdzie podłoże jest twardo ubite i równe, z dużą ilością miejsca na trak taśmowy, kłody i tarcicę. W miarę możliwości należy ustawić trak taśmowy w taki sposób, aby trociny były odwierwane od stanowiska operatora. Ustawić trak taśmowy na równej powierzchni, tak aby wokół maszyny było co najmniej 5 m wolnej przestrzeni bez przeszkód. Jeżeli trak taśmowy ma być ustawiony na stałe, zaleca się podparcie szyny bloczkami cementowymi lub drewnianymi klockami (15 cm x 15 cm) pod każdą poprzeczką.
-  W miejscu pracy należy zawsze mieć pod ręką ręczną gaśnicę typu ABC (min. 3 kg).
-  Zawsze należy mieć w miejscu pracy kompletną apteczkę pierwszej pomocy.

## PRZEMIESZCZANIE TRAKA

-  **OSTRZEŻENIE!** Ryzyko urazów spowodowanych przygnięciem.
-  Podczas podnoszenia i przenoszenia części maszyny należy trzymać ludzi i zwierzęta poza strefą zagrożenia obejmującą 5 m wokół maszyny. Zabezpieczyć ładunek na czas transportu.
-  Wózek traka może być przesuwany tylko wtedy, gdy głowica traka jest przymocowana do szyny w wyznaczonej pozycji w kierunku wzdłużnym i w pionie.

### **Blokowanie głowicy traka:**

Przed przemieszczeniem traka, należy zamocować głowicę traka w określonej pozycji za pomocą dostarczonego mechanizmu.

# ELEMENTY

Elementy zostały opisane poniżej, aby podczas montażu było wiadomo, jak nazywają się poszczególne części.

(B1001: 02-00366) B751 PRO: —

(B1001: 02-00392) B751 PRO: —

(B1001: 04-00560) B751 PRO: —

30		1	Screw M6SF M8x10 8.8 fzb
29	04-00155	1	GN352 30-15-M8 E55
28	04-00589	1	Coupling head ISO/50 1500kg
27		4	M6SF DIN 6921 M8x25 8.8 fzb
26		2	Screw M6SF DIN 6921 M8x12 8.8 fzb
25		4	Nut LM6MF DIN 6926 M10 8 fzb
24		4	Screw M6S DIN 931 M10x65 8.8 fzb
23		20	Nut M6M ISO 4032 M12 8 fzb
22		20	Nut M6MF DIN 6923 M12 8 fzb
21		20	Screw M6SH ISO 4017 M12x90 8.8 fzb
20		4	Screw M6SF DIN 6921 M12x30 8.8 fzb
19	01-00335	4	Rail connection
18	04-00556	2	Hair Pin Wiberger hns 3
17	04-00557	2	Bolt 12x80 Wiberger sms 2360
16	04-00577	1	Trailer jockey Ø200x50 (ALKO 1224351)
15	04-00576	1	Jockey wheel-clamp (ALKO 01-00)
14	02-00417	1	Crossbunk
13	02-00368	1	Drawbar
12	03-02279	2	Drawbar Bracket Left
11	03-02278	2	Drawbar Bracket Right
10	02-00416	1	Drawbarbeam
9	01-00614	3	Support legs
8	03-02342	1	Spacer
7	03-02344	2	Lower bracket
6	03-02343	2	Upper bracket
5	01-00667	2	Carriage lock-downs
4	01-00737	2	Fender asm
3	02-00494	2	Axle mount
2	04-00559	2	Wheel and rim 155/80 R13 C8 (5x112) 625kg
1	04-00588	1	Wheel axle 1300kg/A760/C1360/112x5
Item no.	Art.no.	Qty.	Description

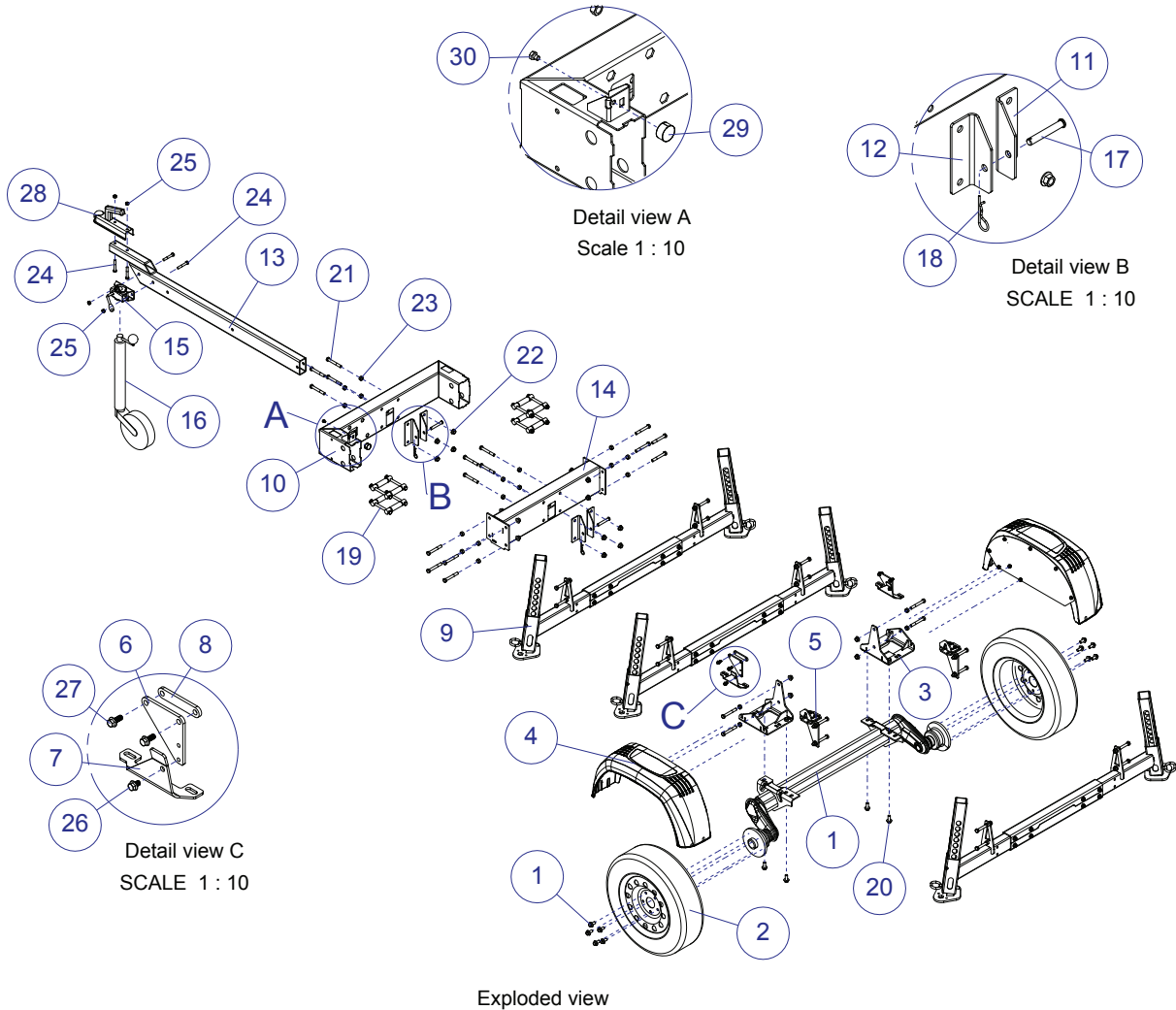



**01-00668**

Sprawdzić, czy wszystkie części składowe znajdują się w dostawie.

	2 x	03-03160
	2 x	02-00494
	2 x	02-00477
	2 x	03-03008
	2 x	V, 03-02279
	2 x	H, 03-02278
	1 x	04-00576
	2 x	03-03011

	1 x	02-00368
	1 x	02-00392 B1001
	1 x	02-00416 B751 PRO
	1 x	02-00366 B1001
	1 x	02-00417 B751 PRO
	2 x	04-00558
	2 x	04-00559
	1 x	04-00560 B1001
	1 x	04-00588 B751 PRO
	1 x	03-02342
	2 x	03-02343
	2 x	03-02344
	1 x	04-00589
	1 x	1-00668-skp
	1 x	1-00737-skp
	8 x	03-01814
	1 x	04-00577
	1 x	03-03042



**8310-001-0050**

**x3**

		2 x – M10x25
		8 x – M10x70
		8 x – M10
		4 x – M12x100 NV18
		4 x – M12
		4 x – M12 NV18

01-00614-skp

02-00475	2 x	
03-03020	2 x	
02-00474	2 x	
04-00549	2 x	



**01-00668**

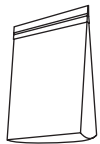

**01-00668-skp**

	4 x	M12x100
	4 x	M10x65
	20 x	M12x90 NV18
	8 x	M12x140
	2 x	M8x12
	4 x	M8x20
	4 x	M8x25
	4 x	M12x30
	24 x	M12 NV18
	4 x	M10
	24 x	M12
	4 x	M8
	8 x	M12
	2 x	Śruba walcowa 12x80
	2 x	Zawleczka sprężynowa

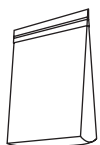

**01-00737-skp**  
**2x**

	3 x	M8x16
	5 x	M8
	5 x	M8x16
	5 x	M8
	3 x	M8



**8310-001-0110**

01-00570

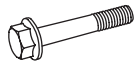

4 x M6x35

03-02649 — 2 x

03-02648 — 2 x

03-02459 — 6 x

03-02488 — 2 x

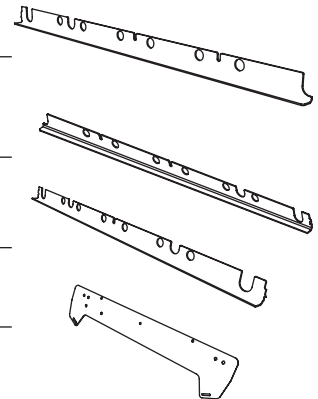

## ŚRUBA/NAKRĘTKA

Definicja elementów złącznych na poprzedniej stronie.



Śruba pasowana



Śruba krzyżakowa



Śruba z wycięciami



Śruba blokująca



Nakrętka sześciokątna



Nakrętka kołnierkowa



Podkładka płaska

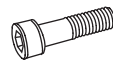
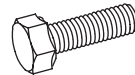

Śruba imbusowa

Śruba imbusowa  
(częściowo gwintowana)

Śruba sześciokątna

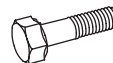
Śruba sześciokątna  
(częściowo gwintowana)

Śruba kołnierkowa

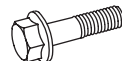
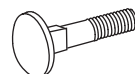
Śruba kołnierkowa  
(częściowo gwintowana)

Śruba z odsadzeniem

## DODATKOWE SYMBOLE

Do opisu konstrukcji szczegółów, oprócz powyższych ilustracji, stosuje się następujące symbole.



Niska

Kołnierz  
ząbkowany

Blokada



Wpuszczana



Kołpak

## WYMIARY/DŁUGOŚĆ

Wymiary elementów złącznych są podawane jako wymiar średnicy (M) ISO 68-1. Następnie w przypadku śrub podawana jest długość, wymiar śruby to ta jej część, która chowa się w materiale, w którym jest montowana.

**(Średnica)**

M8

**(Długość)**

x 20



**8310-001-0110**

**Montaż zacząc od zamontowania nowych elementów antypoślizgowych.**

Zamontować nowe listwy antypoślizgowe za pomocą śrub mocujących szynę. Należy pamiętać, że montaż powinien zaczynać się i kończyć na „elementach końcowych”. Należy uważać, aby nie wykręcać śrub zbyt mocno, ponieważ nakrętki mogą wypaść.

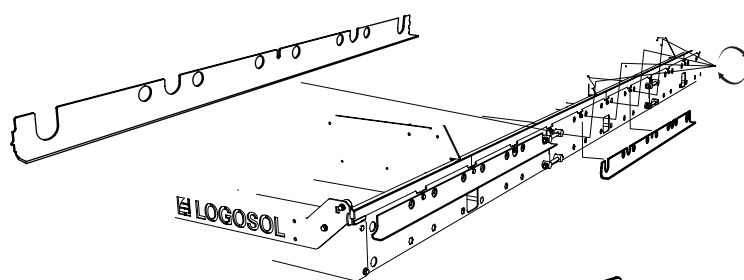
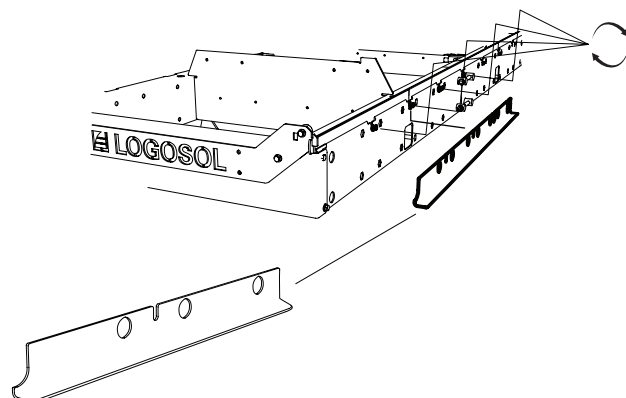

Zamontować kółka głowicy traka na płycie antypoślizgowej. Użyć podkładek i nakrętek z istniejącego zespołu.



1 x 01-00570



2 x M6x35

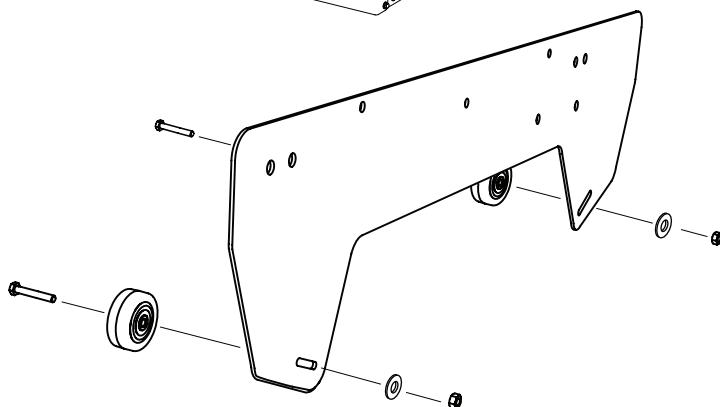

Zamontować blokadę głowicy traka na rurze wózka.

Istniejące nakrętki zastąpić artykułem 03-03011. Następnie powtórzyć montaż na drugiej rurze wózka.



2 x 03-03011

Należy użyć istniejących śrub traka.



4 x M10



4 x M8

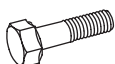

6 x M8x95

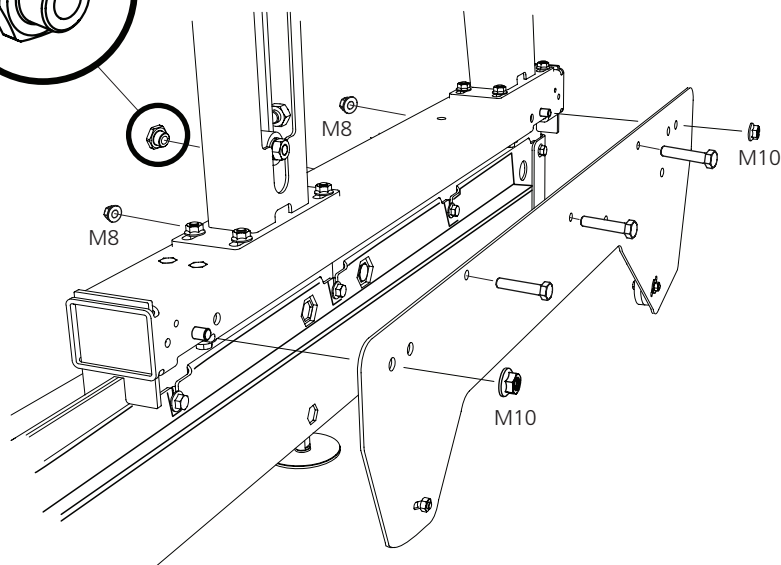
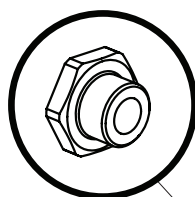



**8310-001-0110**

Bezpiecznie i odpowiednio podnieść szynę, tak aby spód rur szyny znajdował się 400 mm od ziemi. Jest to najmniejszy prześwit, który umożliwia montaż nóg podporowych.

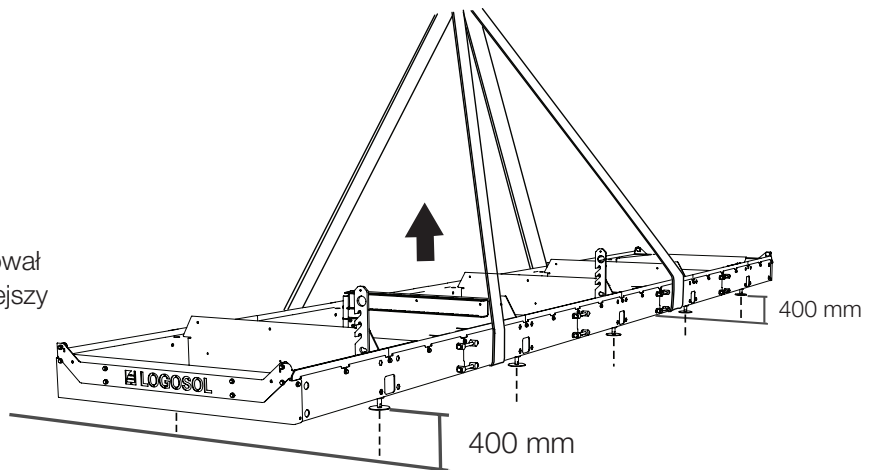

Wersja standardowa z pakietem transportowym.

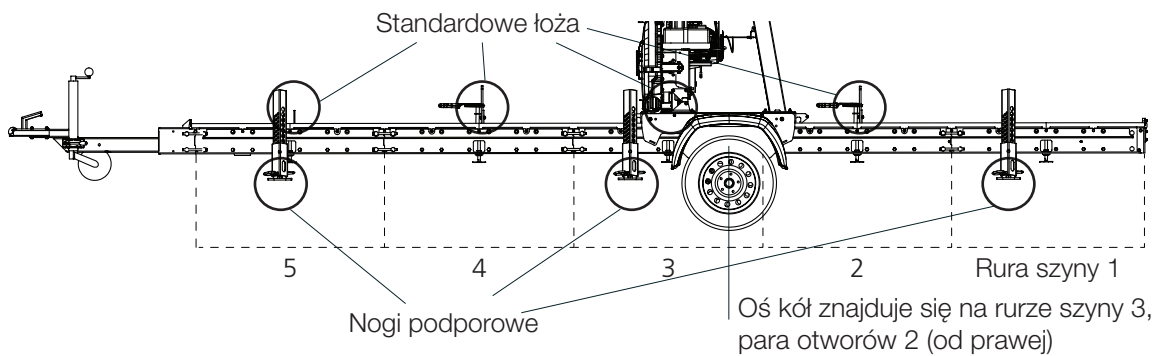

← Kierunek przecierania = kierunek jazdy

Wersja standardowa z pakietem transportowym, zespołem hydraulicznym i jednym przedłużeniem (co jest maksymalną liczbą z zespołem hydraulicznym).

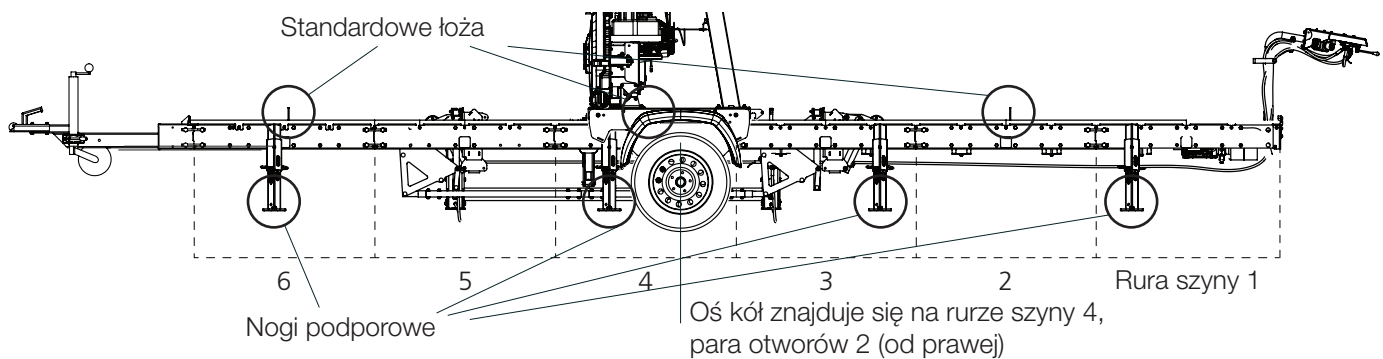

Wersja standardowa z pakietem transportowym i dwoma przedłużeniami (co jest maksymalną liczbą)

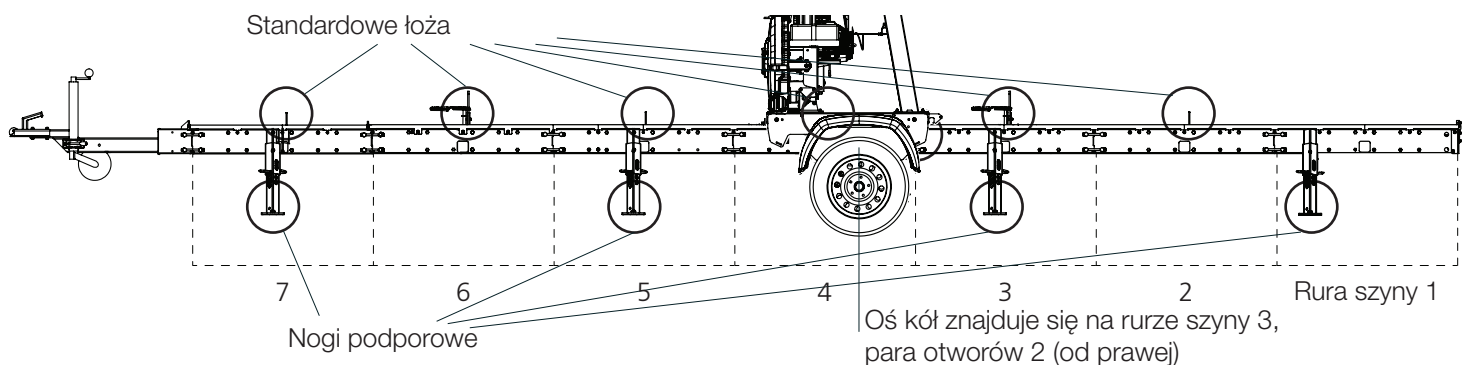



**8310-001-0050**

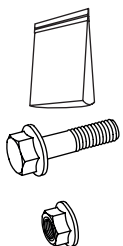

1 x - 01-00614-skp

8 x - M10x70

8 x - M10

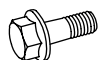
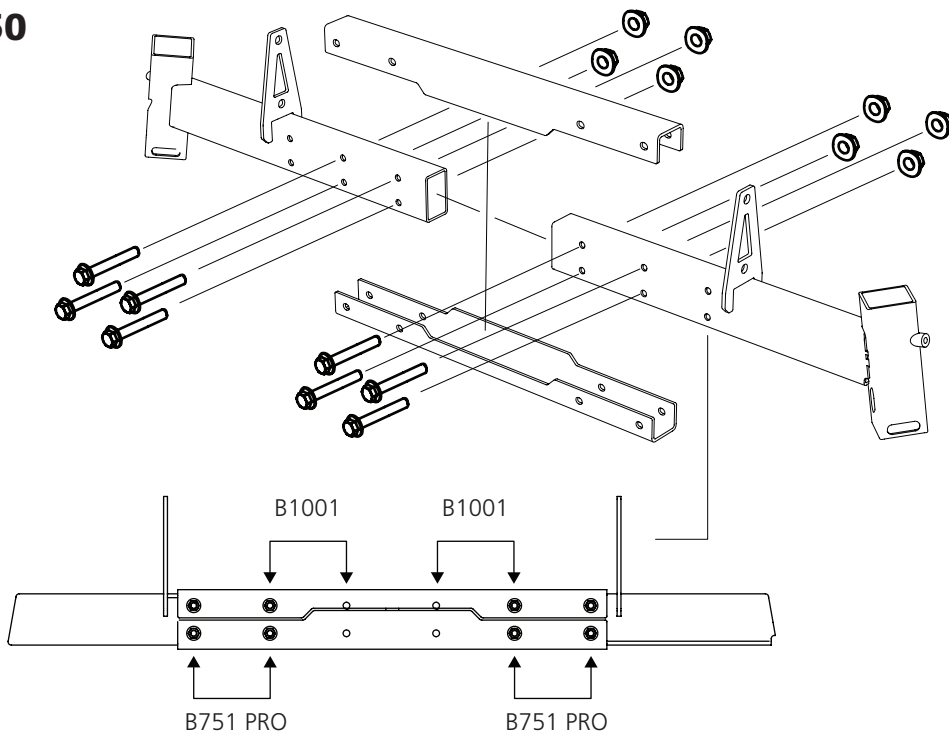

2 x - M10x25

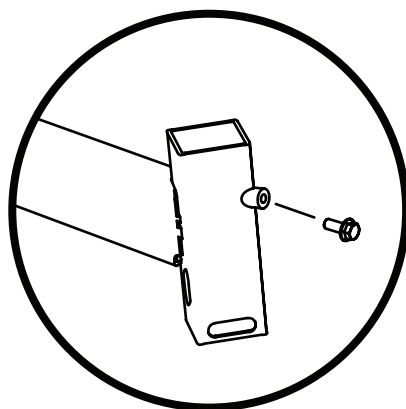

Wkręcić śrubę blokującą na obu zewnętrznych rurach czworokątnych na około 10 mm.

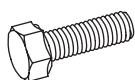
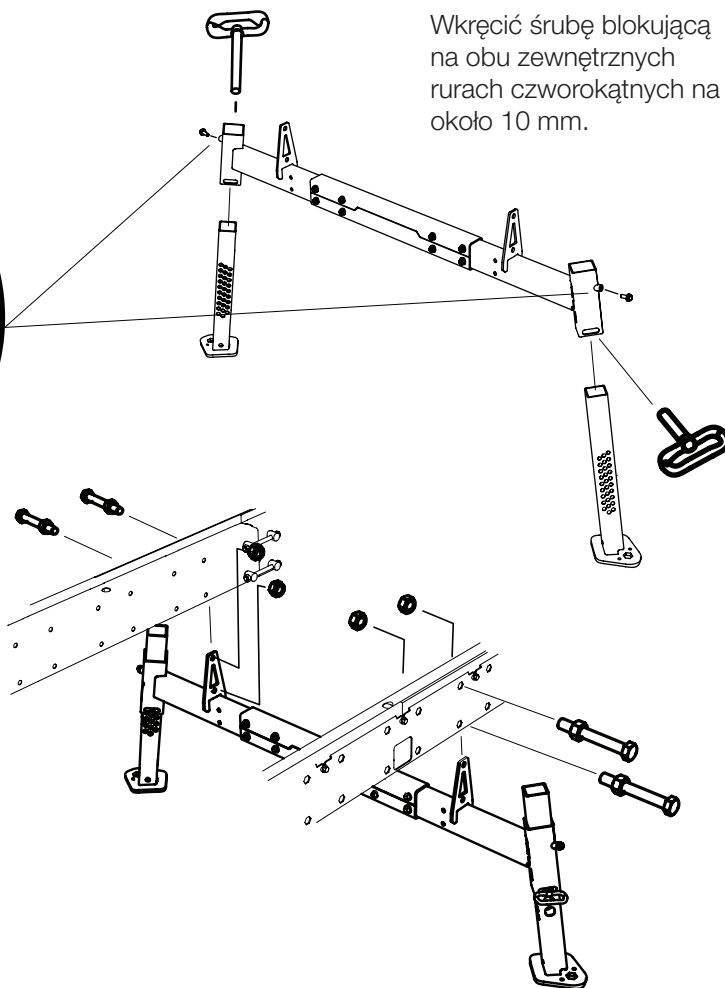

4 x - M12x100 NV 18



4 x - M12



4 x - M12



**01-00668**



1 x - 01-00668-skp

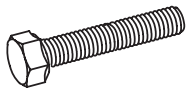

20 x M12x90 NV18



20 x M12 NV18

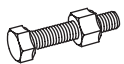

4 x



4 x M12

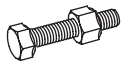

4 x



4 x M12



Należy użyć istniejących części traka.



1 x M8x10



1 x

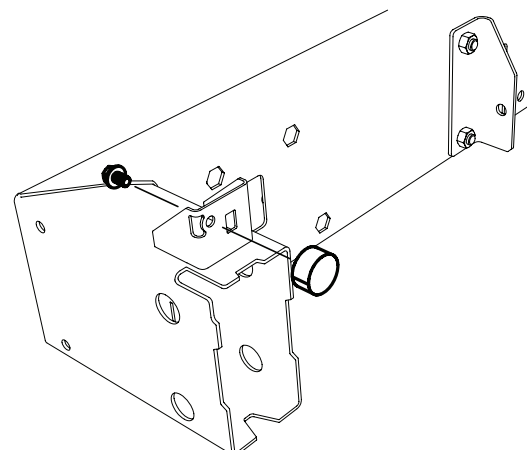
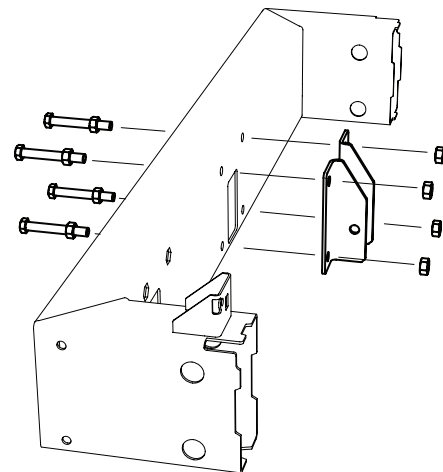
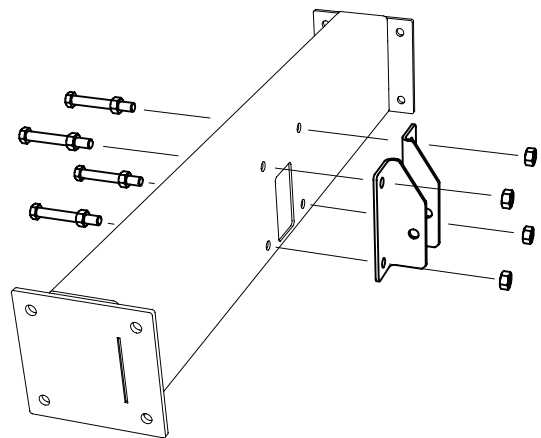
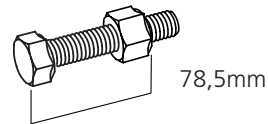
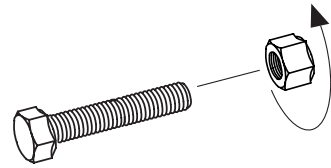



**01-00668**

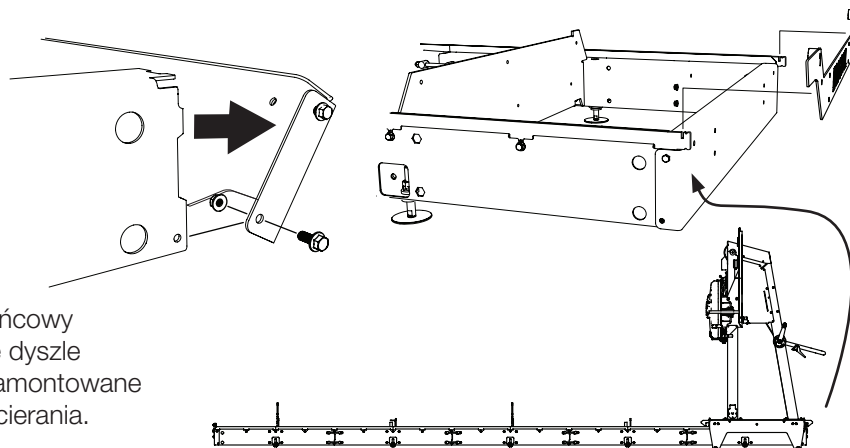

Wymontować płytę czołową i element końcowy na końcu rury szyny. Należy pamiętać, że dysze do pakietu transportowego muszą być zamontowane na końcu szyny, patrząc w kierunku przecierania.



Zamontować wzmocnienie w pierwszym zestawie otworów od końca szyny. Dokręcić połączenia ręką.

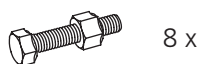
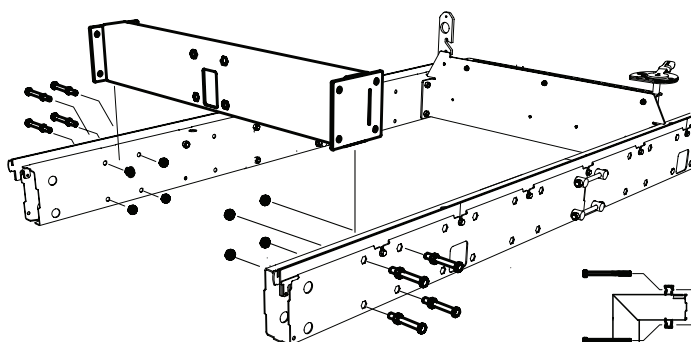

8 x



8 x M12

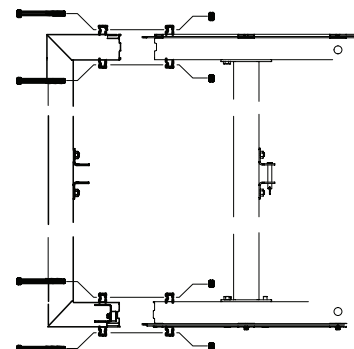

Zamontować dyszel zewnętrzny na końcu szyny. Dopasować końcówki, a następnie na przemian dociągać od wewnątrz i od zewnątrz, aż końce rur będą do siebie pasować. Po uzyskaniu dobrego dopasowania dokręcić oba złącza na dyszlu wewnętrznym i zewnętrznym.

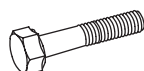

8 x M12x140



8 x M12

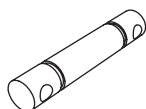

8 x

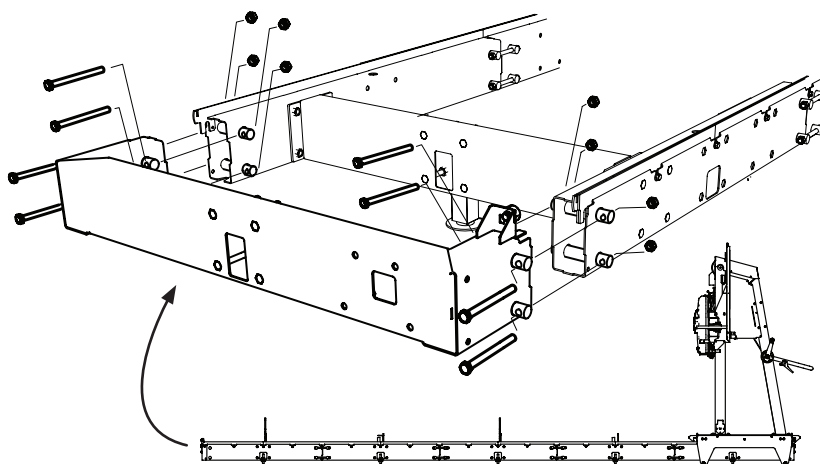

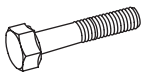
**01-00668**

4 x M10x65



4 x M10

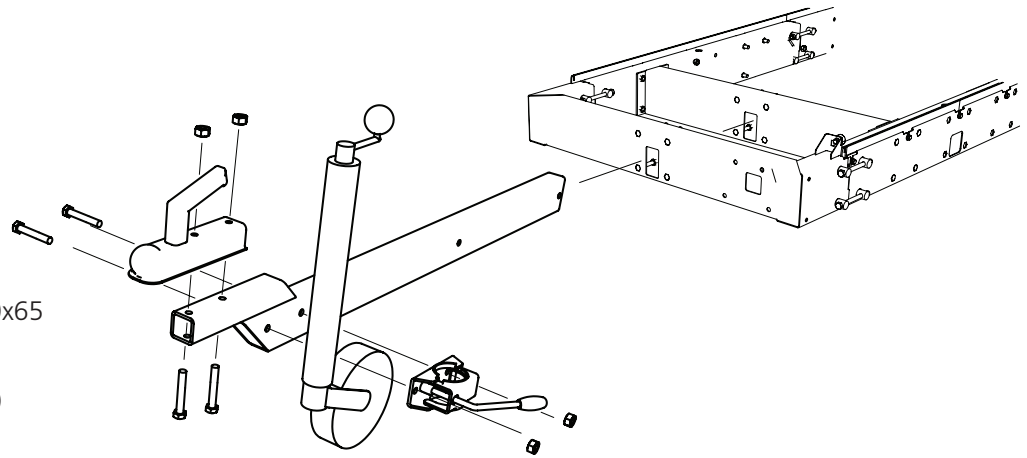

2x

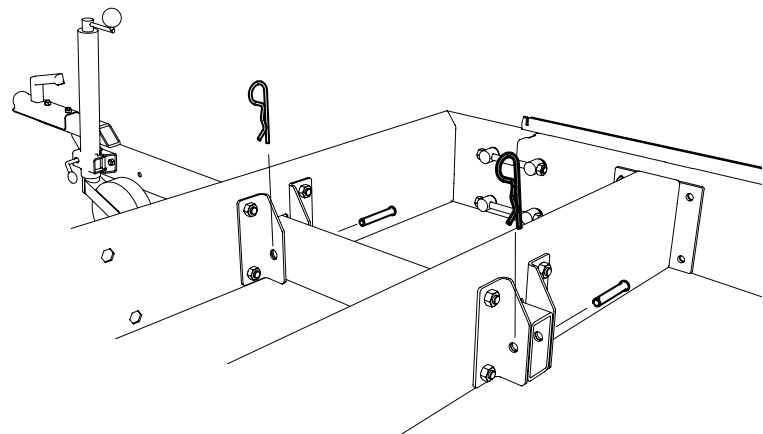

2x

**POŁOŻENIE DYSZLA**

Do transportu dyszel wózka musi być ustawiony w pozycji zewnętrznej. Na czas przecierania dyszel można usunąć, jeśli przeszkadza w pracy.

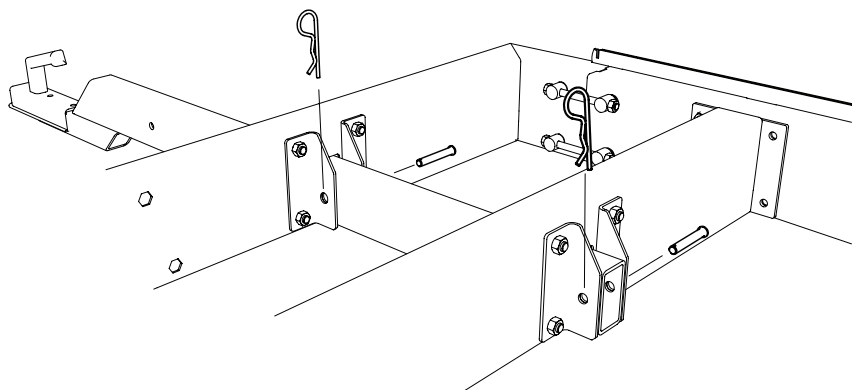

**10**

Zamontować wsporniki osi kół na szynie. Przy montażu zwrócić uwagę na położenie w kierunku wzdłużnym na szynie. Wsporniki należy zamontować na trzeciej rurze szyny, para otworów 2.

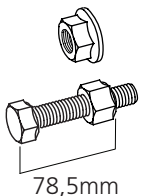

4 x M12

4 x M12x90

78,5mm

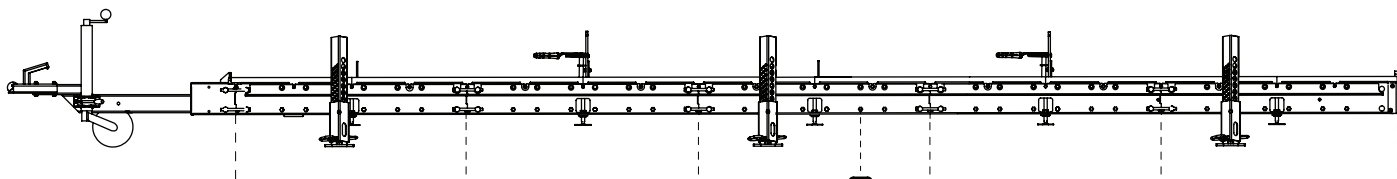
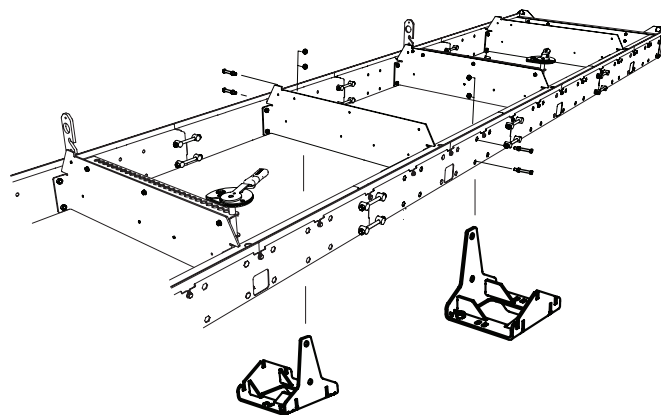

**11**

Zamontować błotniki, zwracając uwagę, że jeden z nich jest prawy, a drugi lewy.



2 x 01-00737-skp



10 x M8x16



10 x M8



10 x M8

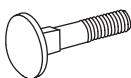

6 x M8x16



6 x M8

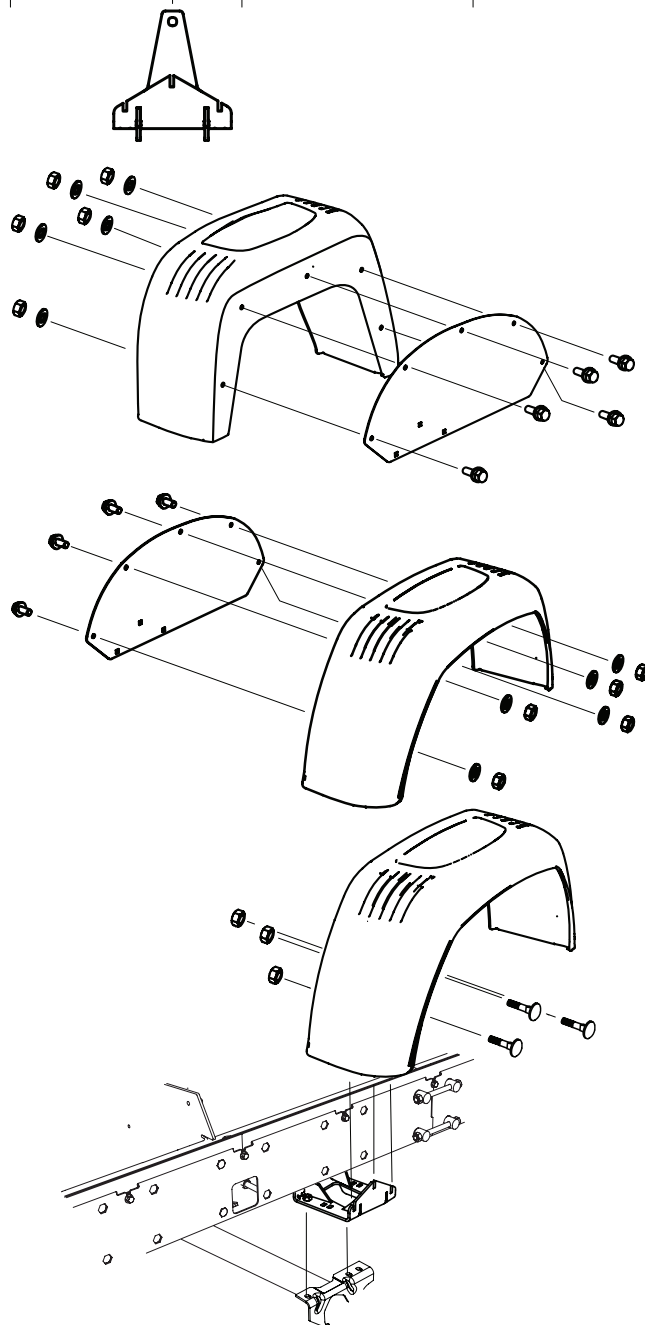





**01-00668**

**12**

Zamontować okucia do blokowania głowicy traka na rurach pionowych. Należy pamiętać, że pomiędzy płytką blokującą a rurą pionową po stronie wylotowej głowicy traka należy zamontować element dystansowy.

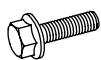

4 x M8x25

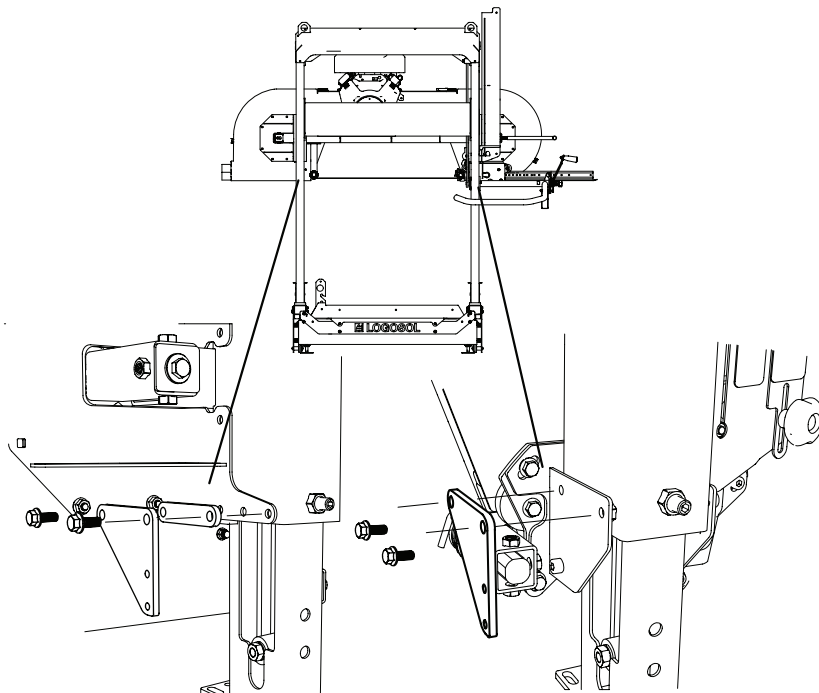

**13**

Zamontować okucia do blokowania głowicy traka do płytki dolnej każdej z rur pionowych. Zachować ostrożność przy luzowaniu połączeń śrubowych, ponieważ śruba może łatwo wypaść z rury od spodu. Należy użyć istniejących nakrętek traka.



4 x M8

**14**

Na czas transportu okucia należy zablokować śrubami kołnierзовymi.



2 x M8x12

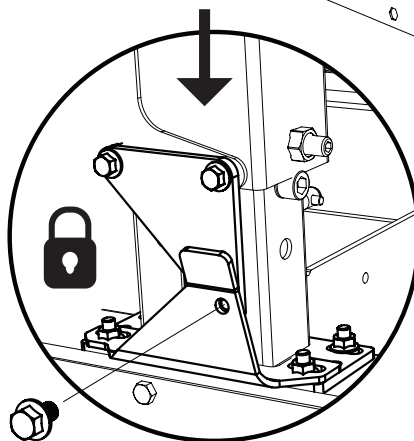

**15**

Zamontować oś kół na szynie. Przy montażu zwrócić uwagę na położenie wsporników osi kół w kierunku wzdłużnym na szynie.

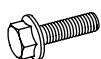

4 x M12x30

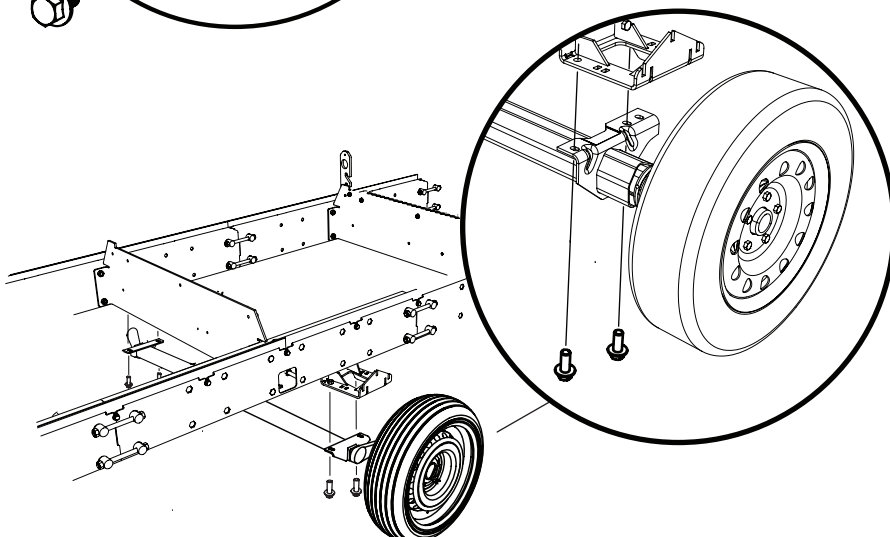



**01-00668**

**16**

4 x M12x100

4 x M12

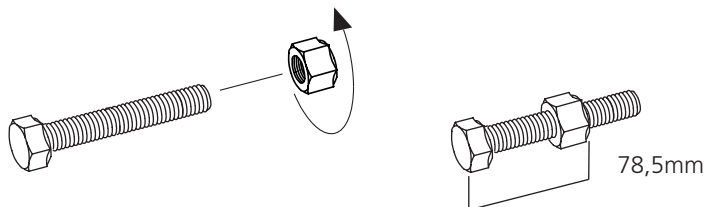

**17**

4 x

4 x M12

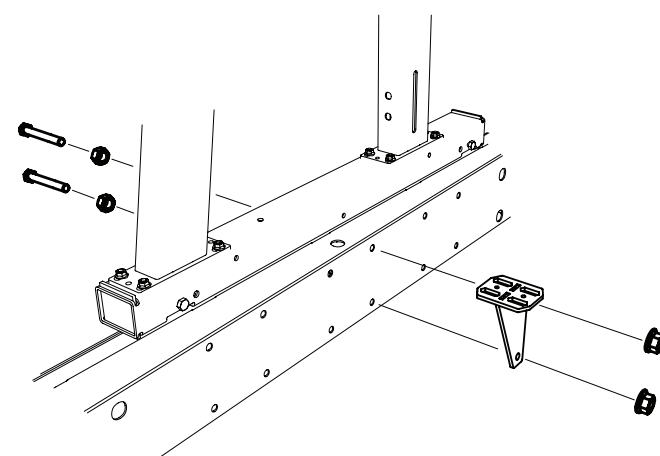

**18**

4 x M8x20

4 x M8

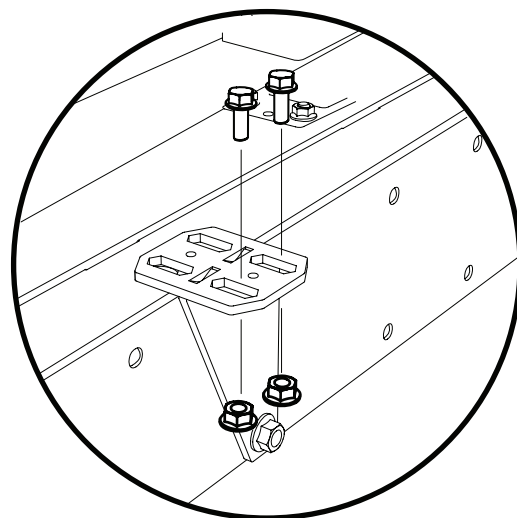

**19**

1. Położenie transportowe:  
Na czas transportu zamontować okucia do blokowania głowicy traka do płytki dolnej każdej z rur szyny.
2. Położenie robocze:  
Podczas użytkowania traka okucie należy umieścić w sposób pokazany na ilustracji.

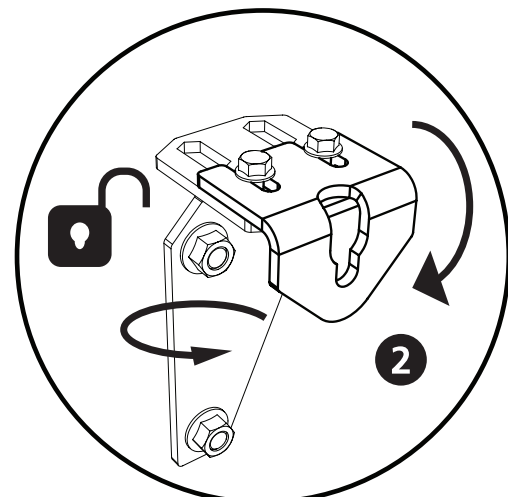
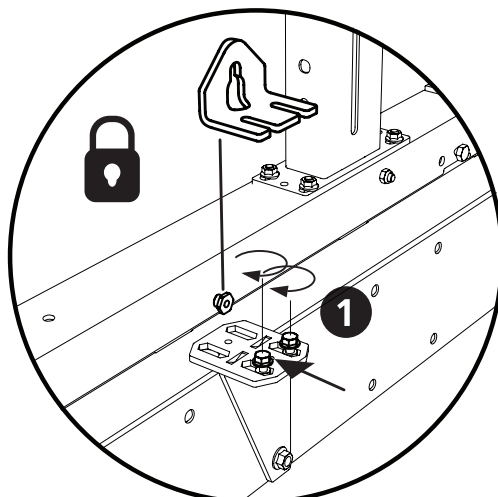

## REGULACJA SZYNY W POZIOMIE

Aby zapewnić dobre funkcjonowanie szyny, ważne jest, aby była ona całkowicie pozioma. Szynę należy regulować w poziomie od krótszej strony. Ustawić trak w taki sposób, aby koła znajdowały się na tym samym poziomie, sprawdzić to za pomocą poziomnicy. Następnie wyregulować koło podporowe dyszla, tak aby łożo kłody znalazło się w poziomie również w kierunku wzdłużnym. Następnie opuścić nogi podporowe i w razie potrzeby doregulować je.

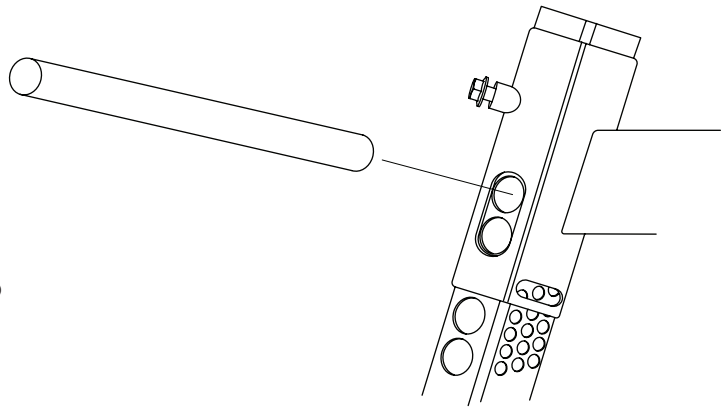

**Wskazówka!** Przyciąć krążki do wykorzystania jako podkładki pod stopy nóg podporowych, jeśli nierówności powierzchni są większe niż skok nóg podporowych.

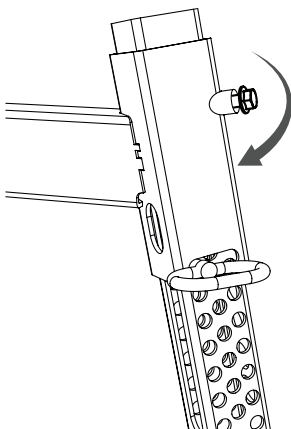
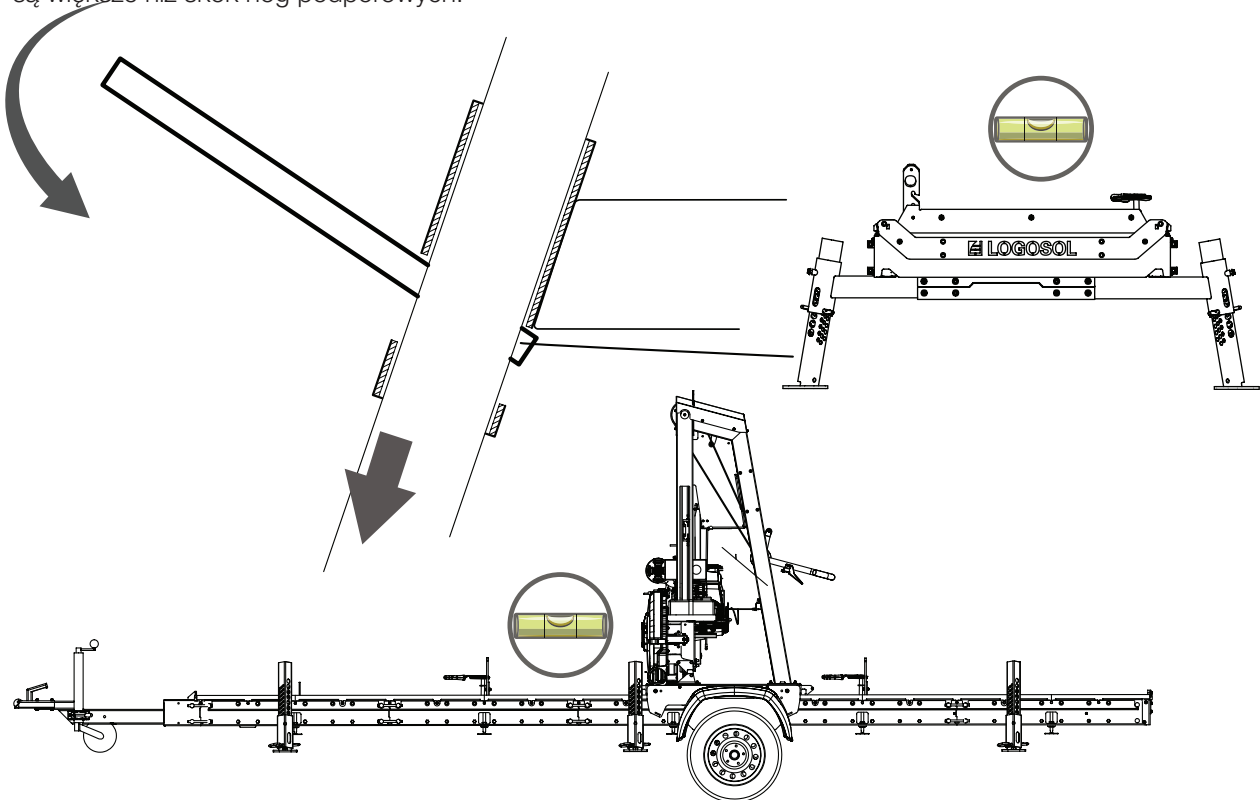

Na koniec należy dokręcić śrubę blokującą, aby ustabilizować nogę podporową w wybranej pozycji. Należy o tym pamiętać również podczas transportu.



## Deklaracja zgodności

Zgodnie z dyrektywą 2006/42/WE, załącznik 2A

Logosol AB  
Fiskaregatan 2  
871 33 Härnösand

oświadcza niniejszym, że **pakiet transportowy  
Logosol 1300 kg do B751 PRO / B1001**

jest wyprodukowany zgodnie z:  
Dyrektywą maszynową 2006/42/WE

i jest wyprodukowany zgodnie z następującymi  
normami zharmonizowanymi:  
EN ISO 12100:2010

Fredrik Forssberg, dyrektor generalny,  
jest odpowiedzialny za dokumentację techniczną.

**Härnösand, 23.11.2022 r.**

**Fredrik Forssberg, dyrektor generalny**

Fiskaregatan 2, S-871 33 Härnösand, SWEDEN  
Phone +46 611 18285 | info@logosol.com | www.logosol.com