

KASUTUSJUHEND

KASUTUSJUHENDI TÕLGE

Art nr: 0458-395-0827

RED: 1

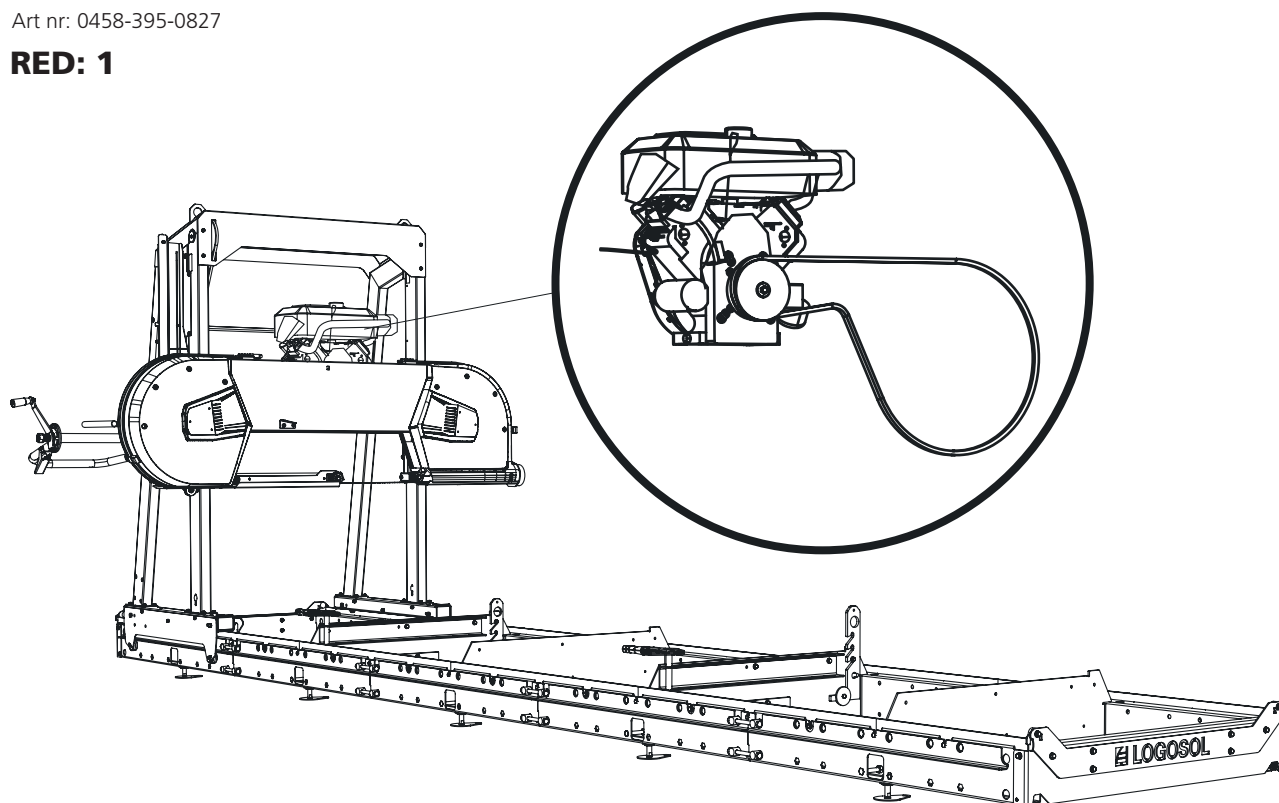

27 HJ BENSIINIMOOTOR LONCIN

See kasutusjuhend on lisa bensiinimootori paigaldamiseks Logosoli lintsaeveskile.

Muud montaažid, ohutusjuhised ja seadistused leiate oma lintsaeveski kasutusjuhendist.



Enne saeseadme kasutamist lugege hoolikalt kasutusjuhendit, et mõista selle sisu.

KOMPLEKTI OSAD

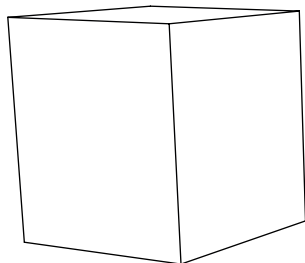

01-00779

27 hj bensiinimootor, sh elektriline käivitus



SAEPEA 27 HJ LONCIN LÕPLIK MONTAAŽ



Enne seadistamise alustamist lugege läbi kõik seadistusjuhised ja järgige seejärel seadistamise ajal etapiviisilisi juhiseid.

1

Montaažijärjekorra numeratsioon



Pärast montaažitöid järgige enne masina käivitamist seadistamise lõpuleviimiseks saeveski käsiraamatu juhiseid jaotises *Seadistusjärjekord* .

 **HOIATUS!** Raske koorem! Kehavigastuste oht!

 **HOIATUS!** Kinnijäämisega seotud vigastuste oht.

 Raskete koormate tõstmisel töötage alati kahekesi.

 Kandke kaitsekindaid ja käsitsege mootorit hoolikalt, kui asetate selle mootoririulile.

MOOTORI JA GAASITROSSI MONTAAŽ

Mootor paigaldatakse mootoririulile ja kinnitatakse kinnituskruididega. Veorihm ja gaasikaabel paigaldatakse saeveskile. Järgige montaažjuhiseid ja läbige seejärel masina seadistussükkel, kui montaažitööd on lõppenud.

1 Paigaldage summutile heitgaasireflekter.



3 x – M4x15

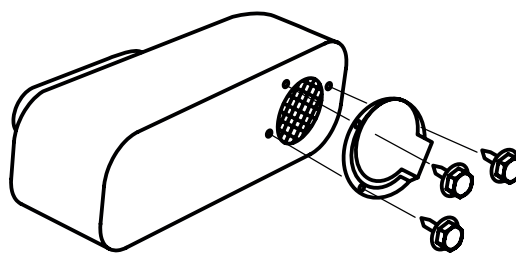

2 Mootori paigaldamine mootoririulile: Paigaldage mootor saepeale enne, kui asetate saepea rööbastele. Töötage mootori kohaletõstmisel kahekesi. Allpool toodud joonisel on kujutatud augušabloon 27 hj Loncini mootori paigaldamise kohta.



4 x – M10x50



4 x – M10

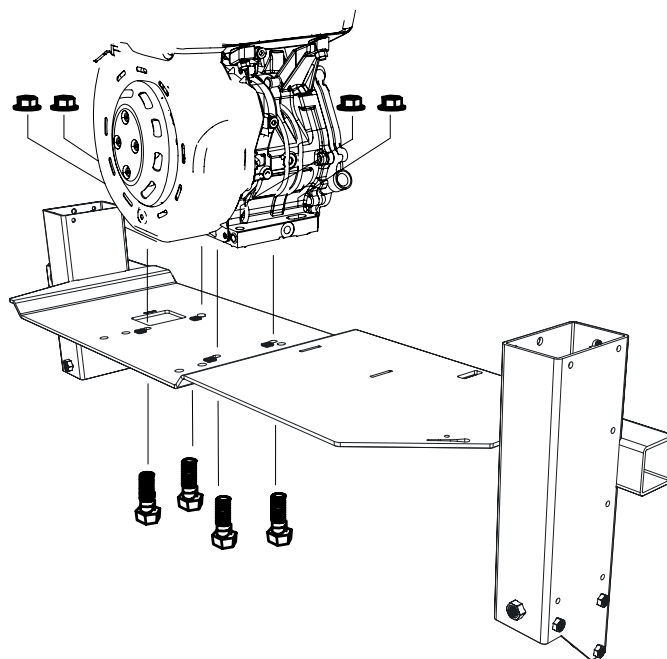

Pealtvaade:

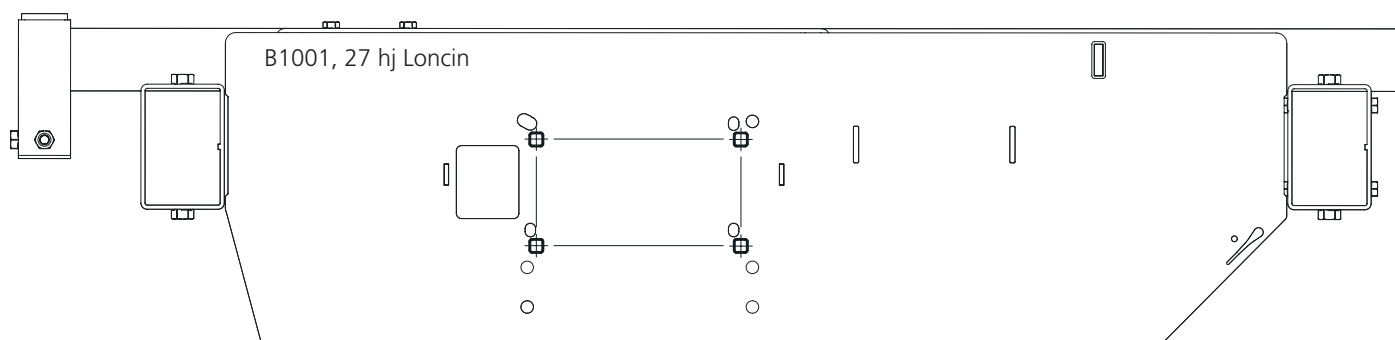

3

Keerake veorihm ümber veoratta ja üle pinguti.

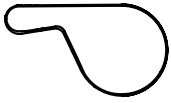

1 x – 9020-011-0091

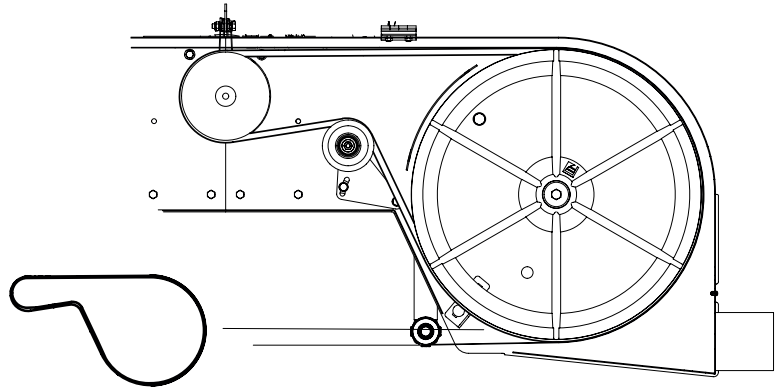

4

Paigaldage trossiots gaasikäpidemesse ja keerake see seejärel korpuse.



1 x – 01-00793

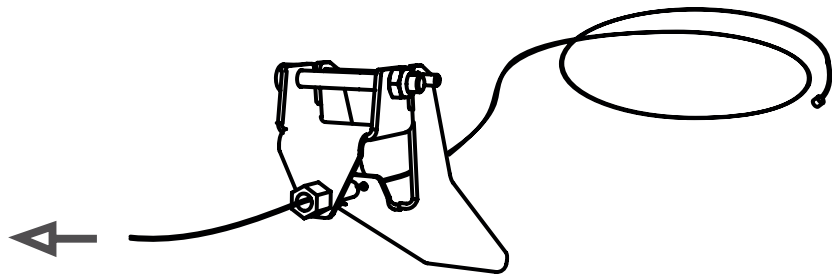
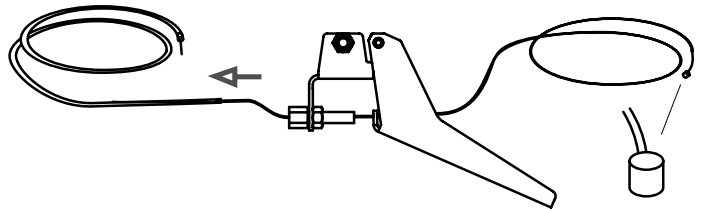

5

Paigaldage käepide käepidemeteorule.

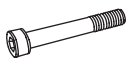

1 x – M6x50



1 x – M5x50



1 x – M6



1 x – M5

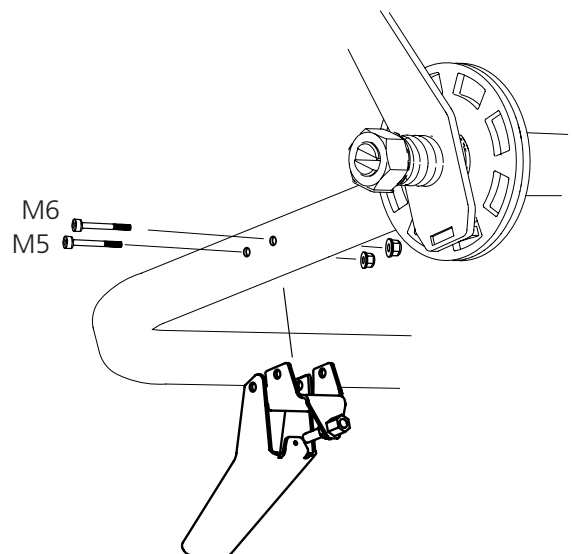

- 6 Eemaldage õhufiltri kate, eemaldage õhufilter ja keerake plaat lahti. Tõmmake gaasitross läbi esikaane.

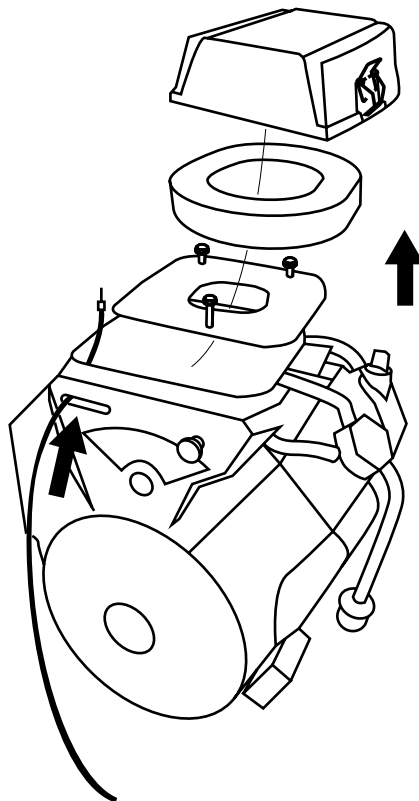

- 7 Paigaldage gaasilink trossihoidikule, seejärel lukustage koost lukustusseibiga.

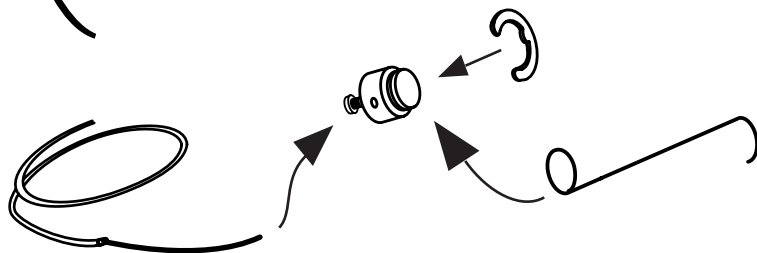

- 8
- Riputage gaasilink seguklapi välismisse auku (**1**).
 - Kinnitage tross eesmise kinnitusklambri külge, mis on esikaanele kõige lähemal. NB! Kinnitage see klamberkinniti siseküljele, mis on mootorile **kõige lähemal (2)**.

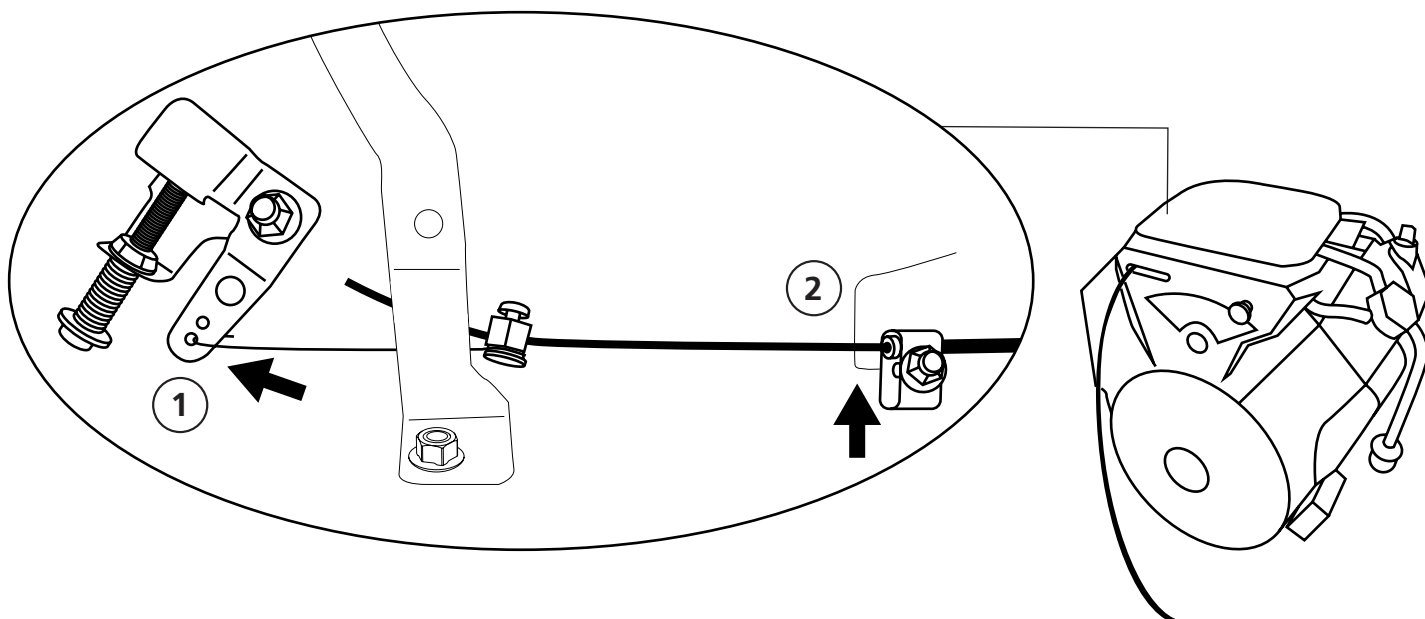



HOIATUS! Raskete vigastuste oht!



Masina liigendlülitit tuleb paigaldada enne masina kasutuselevõtmist.



Enne saepeaga töötamist lülitage masina mootor alati masinajuhi istmelt välja.



HOIATUS! Põletusvigastuste oht! Mootor ja selle summuti lähevad väga kuumaks nii töötamise ajal kui ka pärast peatumist.



Enne masina reguleerimist või hooldust laske mootoril ja summutil jahtuda.

9

Seejärel paigaldage ohutusliigend kätte sellele küljele, kuhu pole liigendit paigaldatud. Pange tähele, et vooliku väljund peab olema suunatud mootoririigi keskele.

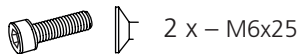

2 x – M6x25

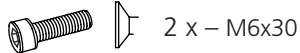

2 x – M6x30



10 mm

1 x – 03-01997



12 mm

1 x – 03-02080



2 x – 03-02182

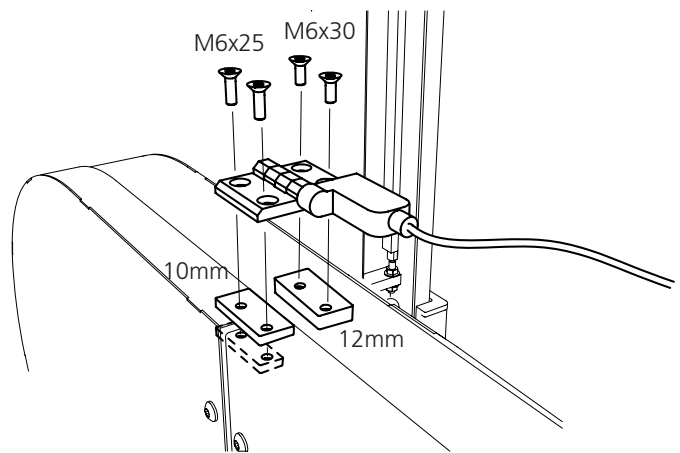

PAIGALDUS: TURVALÜLITI JA ELEKTRILINE KÄIVITI

10 Nüüd ühendage mootori kaitselüliti vastavalt joonisele.

Turvafunktsiooni kontrollimiseks tehke järgmist. Esmalt avage kate. Mootori käivitamiseks pöörake juhtimiskohal olevat sütelüliti. Kui mootor võtme pöörasemisel ei käivitu, on montaažitööd tehtud õigesti. Kui mootor käivitub avatud katte korral, lülitage mootor juhtimiskohal välja. Seejärel kontrollige ühendust veel kord.

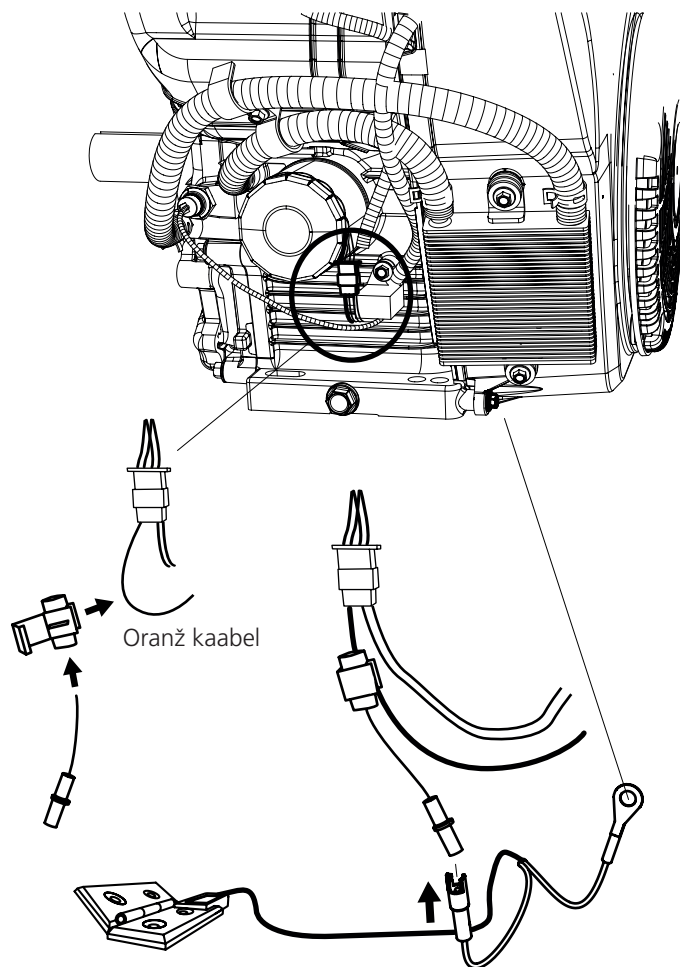

11 Nüüd ühendage aku mootoriga vastavalt joonisele.

 2 x – M6x20

 2 x – M6

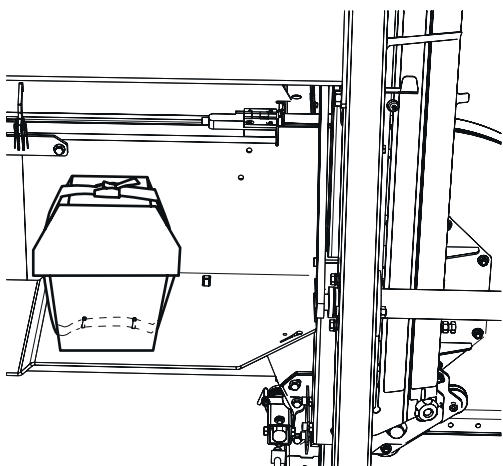
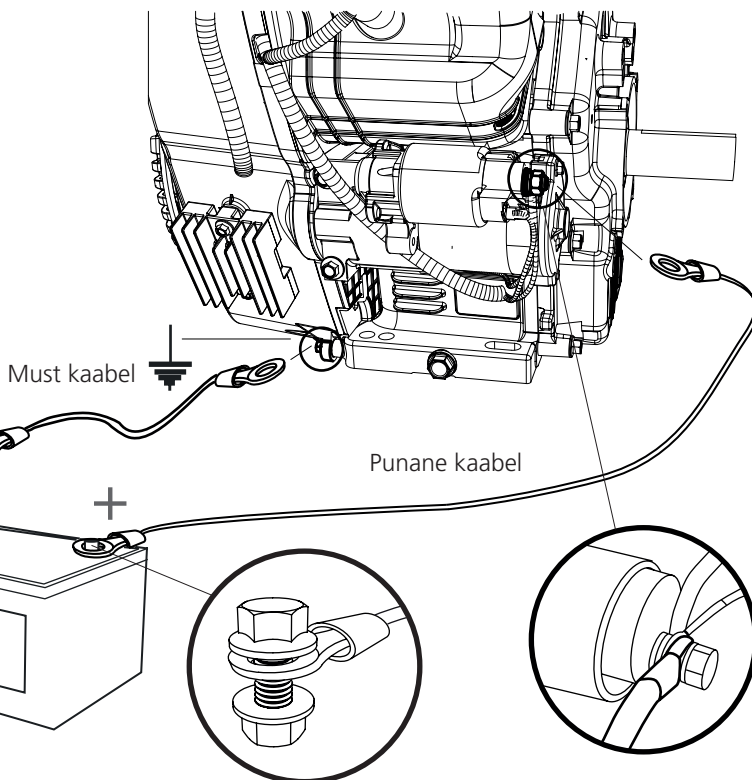

Aku asetatakse kaitsekarpi ja kinnitatakse rihmaga nagu pildil näidatud.

- 12 Paigaldage riul bensiinipaagile, kasutades saeveski olemasolevaid kruvisid.

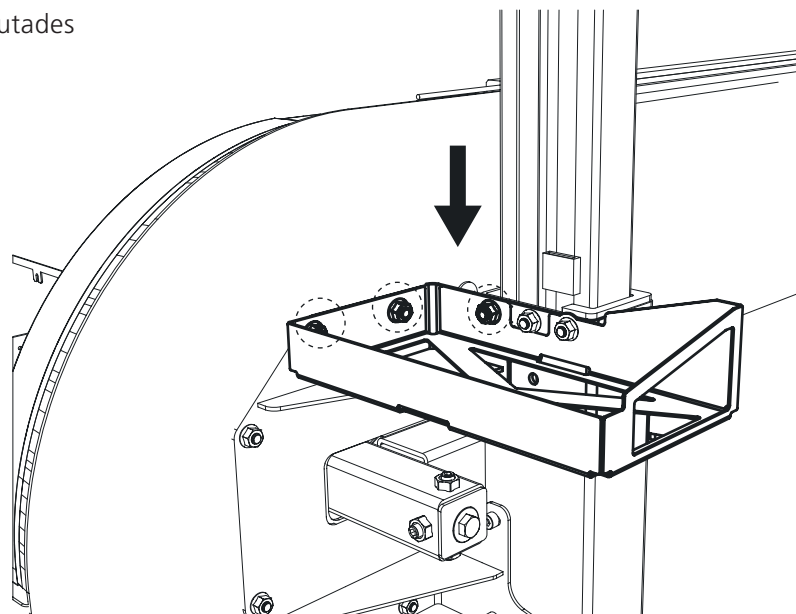

- 13 Asetage bensiinipaak riulile ja kinnitage see pingutusrihmaga. Kinnitage õlivoolik paagi ja mootori külge.

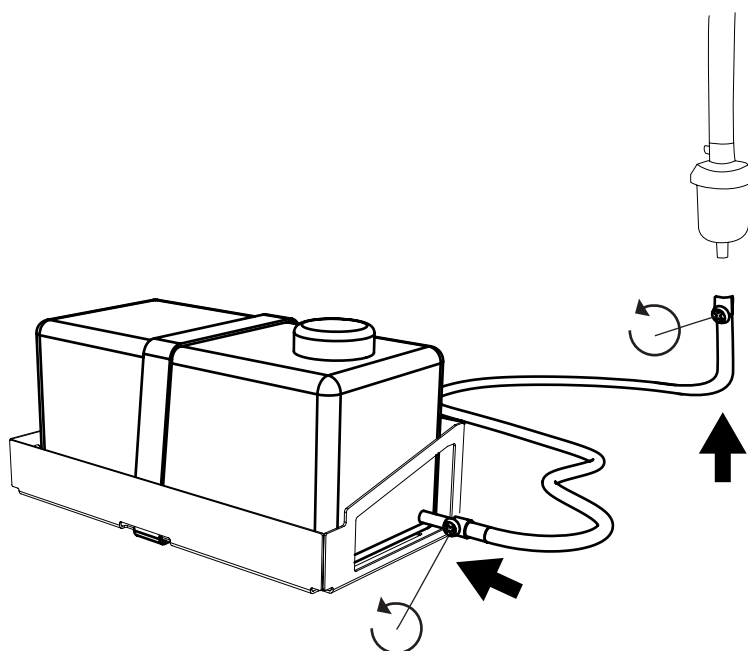

Enne käivitamist lisage õli.



HOIATUS! Raskete vigastuste oht!

Enne mootori gaasitrossi pinguse reguleerimist: Keerake süütenupp asendisse OFF ja sulgege bensiinikraan.

Käivitage masina mootor alati masinajuhil istmelt. Lülitage masin alati välja enne mootoripoolse gaasitrossi pinguse reguleerimist.

HOIATUS! Põletusvigastuste oht! Mootor ja selle summuti lähevad väga kuumaks nii töötamise ajal kui ka pärast peatumist.

Enne masina reguleerimist või hooldust laske mootoril ja summutil jahtuda.

14

GAASIKÄEPIDEME REGULEERIMINE

- Esmalt seadistage gaasitrossi reguleerimist gaasikäepidemel nii, et mõlemas suunas oleks võrdne reguleerimismõõde **(1)**
- Trossiümbrise teine ots kinnitatakse mootori klemmi külge **(2)**.
- Keerake tross kinnitusklambrisse **(3)**. Seda tehes veenduge, et gaasiregulaator on neutraalses/funktsioonita asendis.
- Veenduge, et gaasikäepidemel on 1-3 mm lõtk ja et tross liigub vabalt. Vajaduse korral reguleerige trossi venimist gaasikäepidemel **(1)**
- Käivitage mootor ja kontrollige, kas see töötab tühikäigul ja ega saetera ei liigu, kui gaasikäepide on tühikäigu asendis. Vajaduse korral reguleerige trossi venimist gaasikäepidemel **(1)**
- Fikseerige reguleeritud asend vastumutritega **(4)**.
- Lõigake ära ülejäänud tross, jättes alles umbes 30 mm **(5)**.

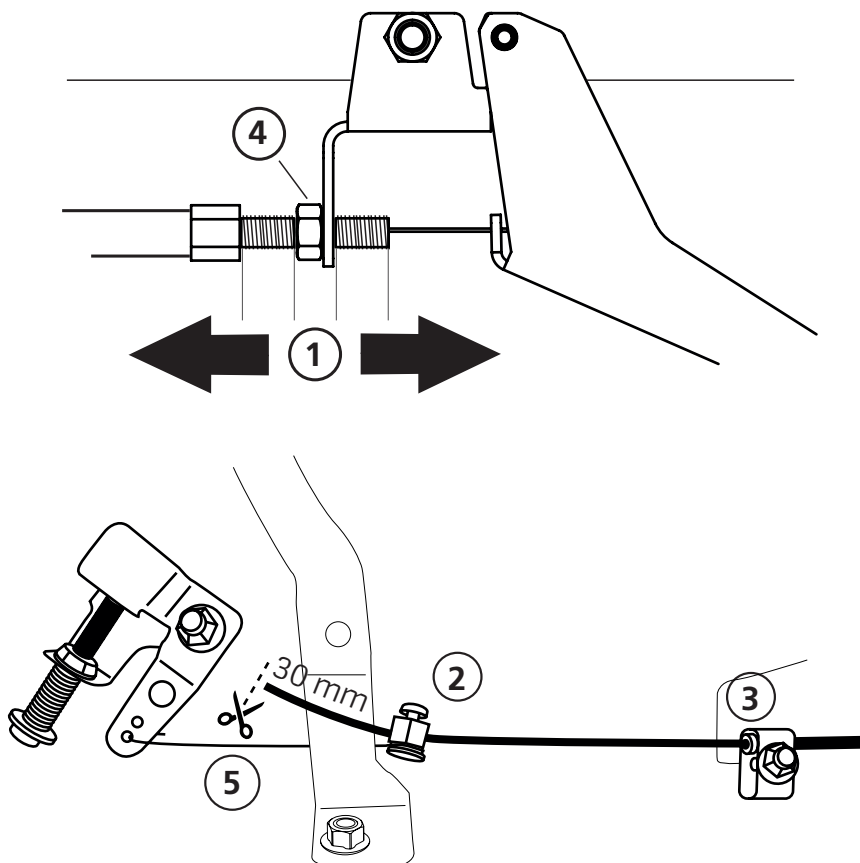



Hästi tehtud!

Nüüd on mootori montaažitööd tehtud ja tuleb tagasi pöörduda lintsaeveski kasutusjuhendi juurde ja jätkata seadistusjärjekorraga vastavalt allpool toodud juhistele.

SEADISTUSJÄRJEKORD



Enne seadistamise alustamist lugege läbi kõik seadistusjuhised ja järgige seejärel seadistamise ajal etapiviisilisi juhiseid.



TÄHTIS!

Saeveski hea toimimise tagamiseks on oluline enne käivitamist reguleerida saepead nii, et see annaks rahuldava saagimistulemuse. Järgige tähelepanelikult seadistusjärjekorda! Mõned seadistused mõjutavad masina muid seadeid.



Fiskaregatan 2, 871 33 Härnösand
0611-182 85 | info@logosol.se | www.logosol.se