

LOGOSOL

BRUKSANVISNING

BRUKSANVISNING I ORIGINAL.

0458-395-5417

REV.: 4

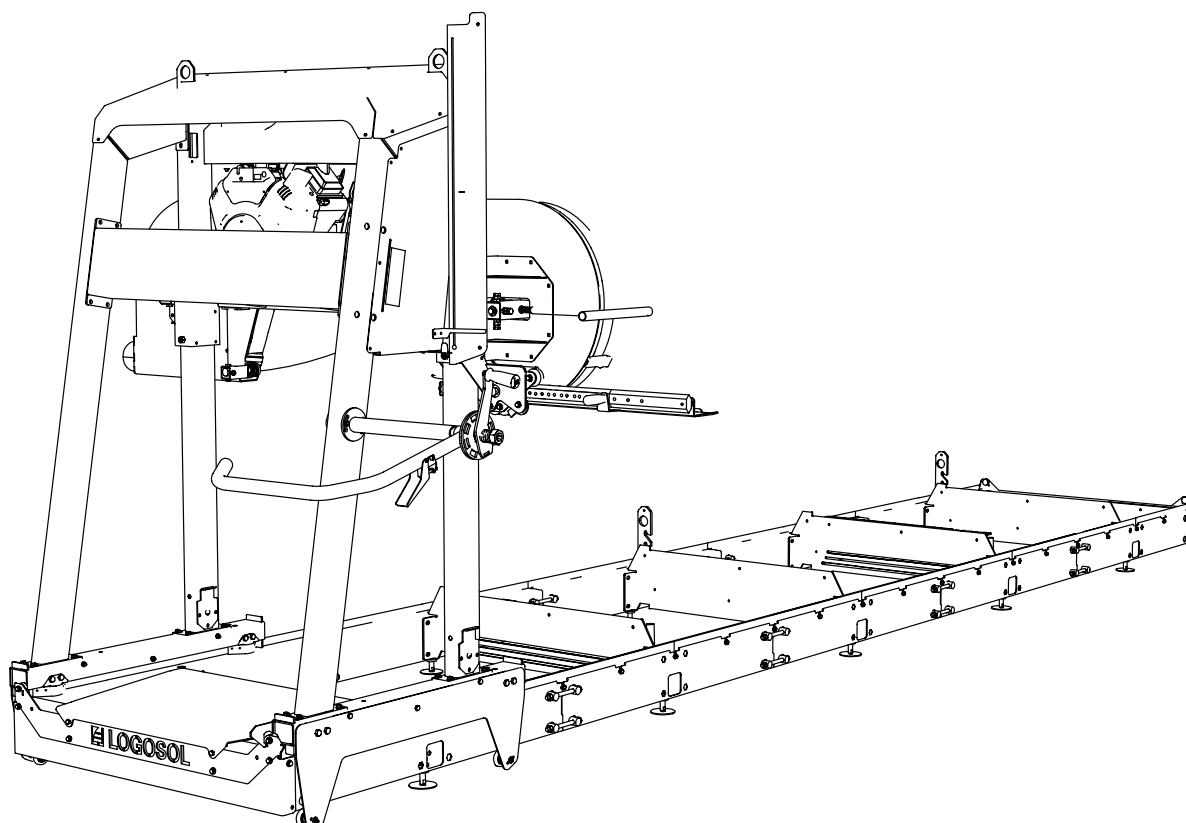

LOGOSOL B751 PRO BÅNDSAGBRUK



Les nøye gjennom bruksanvisningen, og pass på at du forstår innholdet før du tar i bruk sagutstyret.



Denne bruksanvisningen inneholder viktige sikkerhetsinstruksjoner.



ADVARSEL! Feil bruk kan føre til alvorlige personskader eller dødsfall for operatøren eller andre.

NO

TAKK FOR AT DU VALGTE EN LOGOSOL-MASKIN!

Vi er glade for at du viser oss tillit ved å kjøpe dette sagbruket, og vi vil gjøre vårt ytterste for å leve opp til dine forventninger.

LOGOSOL har produsert sagbruk siden 1989 og har siden den gang levert ca. 50.000 maskiner til fornøyde kunder verden over.

Vi er opptatt av både din sikkerhet og at du skal få et så bra resultat med sagbruket som mulig. Vi anbefaler derfor at du tar deg tid til å lese denne bruksanvisningen i ro og mak før du begynner å sage. Husk at selve maskinen bare er en del av produktverdien. Det ligger også en stor verdi i kunnskapene vi deler med deg i bruksanvisningene. Det ville vært synd å ikke benytte seg av dette.

Vi håper du får stor glede av den nye maskinen din.



Bengt-Olov Byström
Grunnlegger og styreformann,
Logosol i Härnösand



LOGOSOL driver et kontinuerlig utviklingsarbeid.
Vi må derfor forbeholde oss retten til å endre konstruksjonen og utformingen av våre produkter.
Dokument: LOGOSOL B751 Pro Bruksanvisning
Håndbok, artikkelnr.: 0458-395-5417
Tekst: Mattias Byström, Robert Berglund, Martin Söderberg
Illustrasjon: Mattias Byström, Martin Söderberg, Robert Berglund
Sist revidert: Februar 2020
© 2019 LOGOSOL, Härnösand Sweden

INNHOOLD

Generelt	4
Beskrivelse av båndsaagbruket	4
Bestanddeler	6
Sikkerhetsinstruksjoner	8
Bruk	10
Sponhåndtering	12
Start/stopp	13
Arbeidsinstruksjoner	14
Vedlikeholdsinstruksjoner	19
Feilsøking	24
Tekniske data	25
Montering: Skinnene	26
Innstilling: Skinnene	40
Sluttmontering av skinnene	44
Saghodet	47
Sluttmontering av saghodet	51
Sluttmontering av saghodet: Briggs 18 hk	55
Sluttmontering av saghodet: Elmotor	65
Innstillingsrekkefølge	70
Andre innstillinger	78
Sagbrukets funksjoner	84
Koblingsskjema	89
Maskinforsikring	92

GENERELT

Denne bruksanvisningen, motorinstruksjonsboken, monteringsanvisningene for båndsagbruket og instruksjonene for tilbehør skal betraktes som bestanddeler av båndsagbruket og skal alltid oppbevares sammen med båndsagbruket. De skal også følge med ved et eventuelt salg.

Ansvaret for at båndsagbruket monteres, idriftsettes og brukes på en sikker måte, ligger hos den som monterer og bruker det.

BESKRIVELSE AV BÅNDSAGBRUKET

B751 PRO

Foran

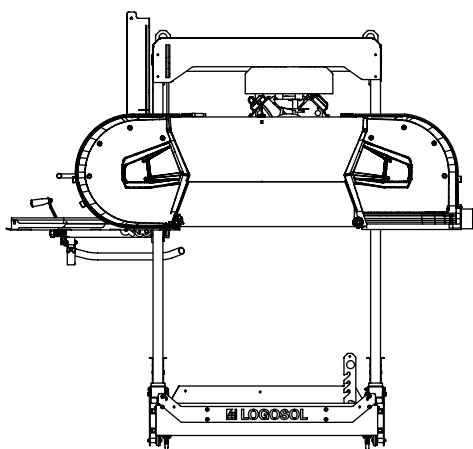

Bak

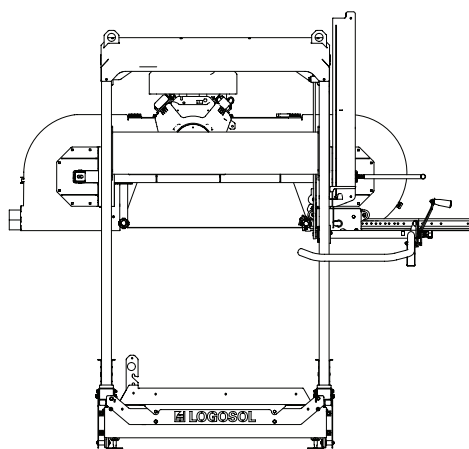

Side

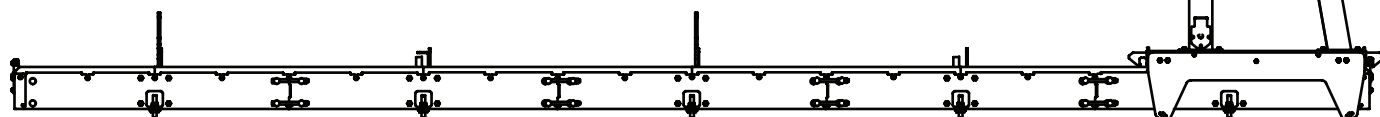
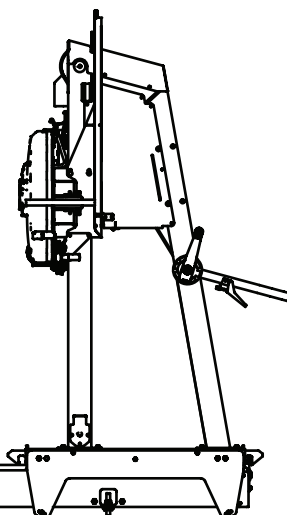

BESKRIVELSE AV BÅNDSAGBRUKET

LOGOSOL B751 PRO

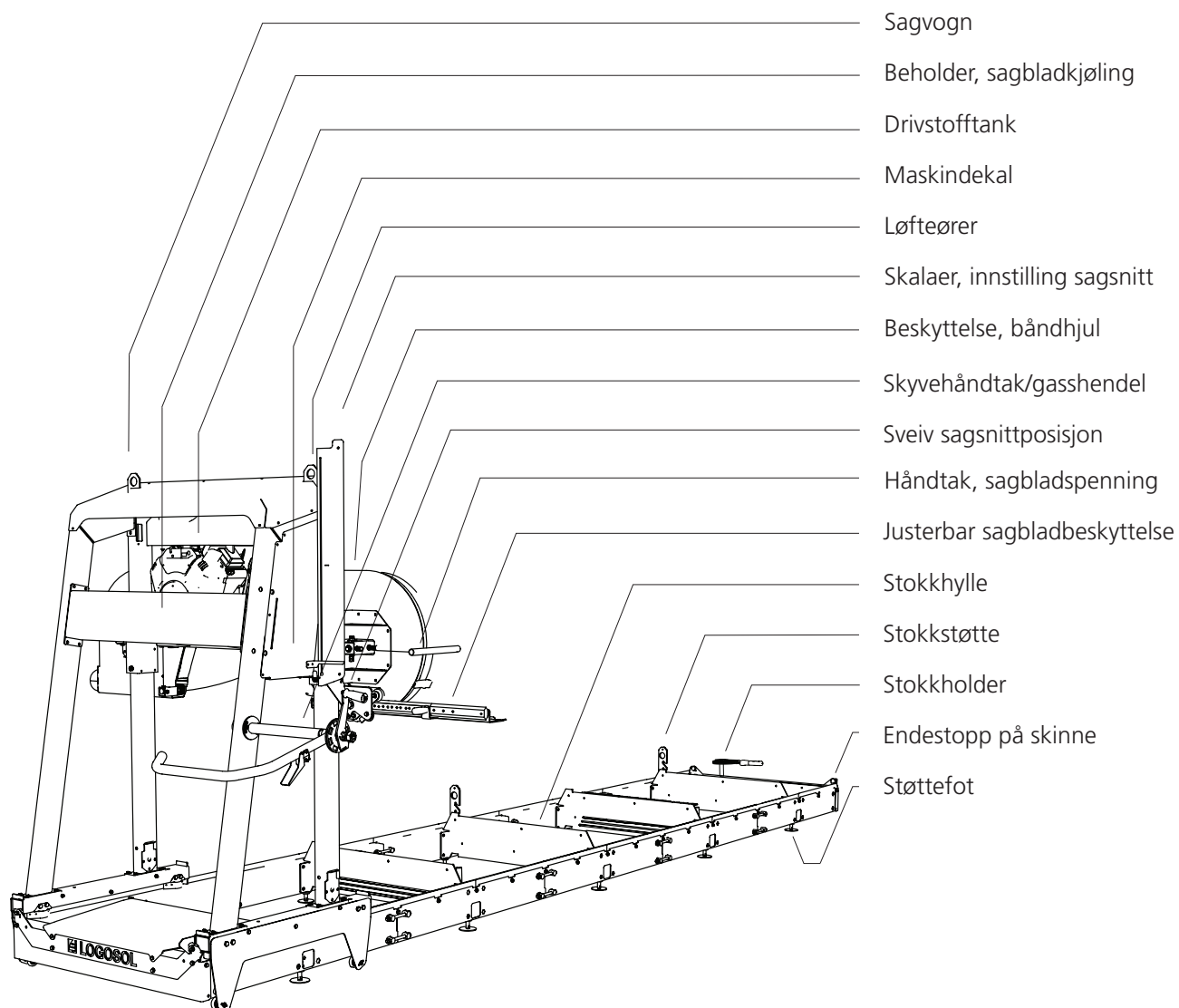

1 Sagvogn

2 Beholder, sagbladkjøling

3 Drivstofftank

4 Maskindekal

5 Løfteører

6 Skalaer, innstilling sagsnitt

7 Beskyttelse, båndhjul

8 Skyvehåndtak/gasshendel

9 Sveiv sagsnittposisjon

10 Håndtak, sagbladspenning

11 Justerbar sagbladbeskyttelse

12 Stokkhylle

13 Stokkstøtte

14 Stokkholder

15 Endestopp på skinne

16 Støttefot

BESTANDDELER B751 PRO

Kontroller at alle skinnedelene er med i leveransen.

	— 4x	Stokkhylle B751 PRO stokkseng	03-02516
	— 2x	Stokkholder B751/B1001 G1-2	8210-001-0020
	— 2x	Stokkstøtte, lang B751/B1001 G1-2	03-01983
	— 2x	Bjelke stokkholder B751 G2	03-01985
	— 2x	Stokkstøtte, kort B751/B1001	03-01448
	— 14x	Skinne toppseksjon 4 mm B1001 L=1156 G2	03-01973
	— 4x	Skinne toppseksjon 4 mm B1001 L=602 mm G2	03-01972
	— 4x	Skinne T-seksjon G2 B1001 G2 L=1195,2	03-02180
	— 10x	Skinne grunnseksjon B1001 G2	03-01971
	— 2x	Endeplate indre PRO stokkseng B751 PRO	03-02514
	— 2x	Endeplate ytre PRO stokkseng B751 PRO	03-02517
	— 2x	Veltebeskyttelsesplate B1001 vogn G2	03-01977
	— 1x	T-stang	02-00247
	— 1x	Kasse med festeaksel 32 stk., (03-01814)	8300-005-0150
	— 1x	Eske med 6 stk. skrueposer	8300-005-0005
	— 1 stk.	Diversepose 1	8200-005-0200
	— 1x	Diversepose 2	8300-005-0300
	— 1x	Eske med føtter 10 stk., (9039-001-0001)	8300-005-0100
	— 1x	Håndtaksrør	01-00232



Skruepose 1

		— 54x	— Flensskruer M8x16
		— 54x	— Flensmutter M8



Skruepose 2

		— 4x	— Flensskruer M6x16
		— 4x	— Flensmutter M6
		— 4x	— Flensskruer M8x25
		— 4x	— Flensskruer M8x12
		— 6x	— Flensskruer M8x20
		— 10x	— Tensilock-mutter M8



Skruepose 3

		— 20x	— Flensmutter M16
--	--	-------	-------------------



Skruepose 4

		— 16x	— Sekskantskrue M12x90
		— 16x	— Sekskantmutter M12
		— 16x	— Flensmutter M12



Skruepose 5

		— 32x	— Sekskantskrue M12x140
		— 32x	— Sekskantmutter M12



Skruepose 6

		— 4x	— Sekskantskrue M6x65
		— 4x	— Flensmutter M6
		— 4x	— Planskive M6
		— 4x	— Sekskantskrue M10x95
		— 4x	— Flensmutter M10
		— 6x	— Sekskantskrue M8x95
		— 6x	— Låsemutter M8

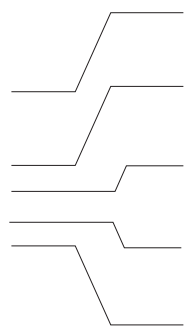
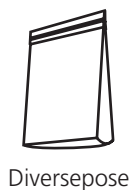

— 4x — Endebiter



— 10x — Skive



— 4x — Avstandshylse



— 4x — Sponskrape



— 10x — Skinnerørplugg



Diversepose 751-1001
8200-005-0200

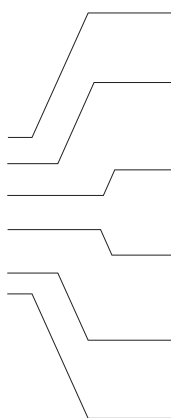

— 2x — Planskive M8 9219-021-0180



— 6x — Avstandshylse M8x11 9291-020-0005



— 2x — Skive 03-01464



— 4x — Anslagsdemper 9826-015-0002



— 2x — Eksenterhåndtak 03-01465



— 4x — Hjul, støttehjul 9029-011-0001

SIKKERHETSINSTRUKSJONER

SYMBOLFORKLARING



ADVARSEL! Dette symbolet innebærer at man må være ekstra oppmerksom, og etterfølges alltid med informasjon om risikoen.



OPPFORDRING. Etter dette symbolet følger det en oppfordring. Vær alltid ekstra oppmerksom når du ser dette symbolet i teksten i håndboken.



For din egen og andres sikkerhet må du ikke bruke båndsg bruket eller håndtere båndsgblad uten først å ha lest gjennom og forstått alt innholdet i denne bruksanvisningen.



ADVARSEL! Skjærende verktøy: Uaktsom bruk av maskinen kan resultere i livstruende personskader. Båndsgblad er ekstremt skarpe og farlige.



Risiko for skjæreskader ved håndtering av båndsgblad. Båndsgblad og motordeler kan være varme etter sagingen. Bruk alltid

vernehansker (klasse 1) når du jobber med båndsg bruket eller håndterer båndsgblad.



Bruk alltid godkjent hørselvern når du jobber med maskinen. Hørselen kan ta skade etter bare en kort stund i høyfrekvent støy. Bruk alltid tettsittende vernebriller når du jobber med maskinen eller håndterer båndsgblad. Det kan også under visse omstendigheter være hensiktsmessig å bruke beskyttelsesmaske. Det gjelder først og fremst om du sager tørt virke eller innendørs.



Bruk alltid godkjente vernesko med sagvern, stålhette og sklisikker såle når du jobber med maskinen eller håndterer båndsgblad.



Bruk alltid vernebukser i full lengde når du jobber med maskinen eller håndterer båndsgblad. Bruk aldri løstsittende klær, skjerf, halskjeder o.l. som kan hekte seg fast i maskinen under arbeidet. Sett opp langt hår før du jobber med båndsg bruket.

SIKKERHETSINSTRUKSJONER

BÅNDSAGBRUKETS SIKKERHETSUTSTYR



ADVARSEL! Bruk aldri maskinen med defekt sikkerhetsutstyr.



Sikkerhetsutstyret skal kontrolleres og vedlikeholdes.

Her beskrives sikkerhetsdetaljene på båndsgbruket samt deres funksjon.

Sperrebeskyttelse over båndhjul

Et av hengslene på båndhjulbeskyttelsene har sikkerhetsbryter. Maskinen kan ikke brukes uten at disse beskyttelsene er stengt.

Endestopp på skinnene

Mekaniske stoppanordninger hindrer at sagvognen ruller av skinnene i enden av skinnene.

OPERATØR



ADVARSEL! Ved all bruk av maskinen skal det brukes godkjent personlig verneutstyr.



Personer under 18 år må ikke bruke båndsgbruket eller håndtere båndsgblad.



Du må aldri bruke maskinen eller håndtere båndsgblad hvis du er trøtt, har drukket alkohol eller tar medisiner som kan påvirke synet, dømmekraften eller kroppskontrollen.

OPPSTILLINGSPLASS



ADVARSEL! Kjør aldri båndsgbruk med forbrenningsmotor i et lukket eller dårlig ventilert rom. Det kan føre til død ved kvelning eller karbonmonoksidforgiftning.



Bruk av båndsgbruket og håndtering av sagblad skal skje i fullt dagslys eller i fullgod arbeidsbelysning.



Hold arbeidsplassen fri for barn, husdyr, hindringer, avfall eller annet som kan distrahere operatøren.



Velg en oppstillingsplass med hardt og stødig underlag og der det er god plass til båndsgbruket, stokkhauger og saget virke. Plasser om mulig båndsgbruket slik at sagstøvet blåser bort fra operatørplassen. Sett opp båndsgbruket på et flatt underlag med minst 5 m ledig plass rundt maskinen uten hindringer. Hvis båndsgbruket skal settes opp permanent, bør man støtte skinnene med sementsokler eller treklosser (15 cm x 15 cm) under hvert tverrstag.



Ha alltid et brannslukkingsapparat av ABC-type (min. 3 kg) lett tilgjengelig på arbeidsplassen





Ha alltid et komplett førstehjelpssett tilgjengelig på arbeidsplassen.

BRUK

BRUK

 **ADVARSEL!** Skjærende verktøy: Stå alltid bak sagvognen, og hold begge hendene på håndtakene når du kjører maskinen. Stå aldri foran sagvognen eller båndsaagbladet. Dra aldri sagvognen gjennom et kappsnitt.

 **ADVARSEL!** Klemfare og roterende deler: Selv en liten kraft på frikoblingsmekanismen til saghodet kan få saghodet til å falle ukontrollert og få sveiven til å rotere raskt, noe som kan resultere i personskade.

 **ADVARSEL!** Du må aldri modifisere denne maskinen slik at den ikke lenger er i samsvar med den opprinnelige utførelsen. Ved påbygg av ekstrautstyr må du kun bruke produkter som er produsert av LOGOSOL eller som LOGOSOL uttrykkelig har godkjent til formålet.

 **ADVARSEL!** Et revnet båndsaagblad kan kaste deler av båndsaagbladet ut gjennom sponutkastet med høy hastighet.

 Sørg for at ingen befinner seg på sponutkastets side av båndsaagbruket under arbeid. Risikoen for brudd på båndsaagbladet øker når det ikke er riktig installert eller vedlikeholdt.

 Båndsaagbladene og plastdeler i saagbruket er kuldebestandige ned til -25°C . Båndsaagbruket må ikke brukes i lavere temperaturer enn -25°C .

 Sørg for at maskinen er riktig montert iht. den vedlagte monteringsinstruksjonen og at den vedlikeholdes iht. disse instruksjonene.

 Jobb aldri alene. Sørg alltid for at det er en voksen person innen hørbar rekkevidde i tilfelle du må tilkalle hjelp.

 Unngå å stå mellom stokkhaugen og båndsaagbruket. Stå alltid ved siden av stokkhaugen når du håndterer tømmerstokkene. Stå aldri der du risikerer å få en stokk over deg.

Risikoområde:

 Minste sikkerhetsavstand rundt båndsaagbruket er vist i figur 1. Vær klar over at sikkerhetsavstanden på båndsaagbrukets venstre side er 15 m, da det kan kastes saagbladdeler ut gjennom sponutkastet hvis saagbladet skulle gå i stykker. Sikkerhetsavstanden på øvrige sider er 5 m. [Figur 1]

 **ADVARSEL!** Hold hender, armer, ben og øvrige kroppsdelar med god margin fra båndsaagbladet, kabler og andre bevegelige deler.

 **ADVARSEL!** Risiko for å bli påkjørt av sagvognen.

 Når du arbeider med sagvognen, må du alltid bruke parkeringslåsen.

 **ADVARSEL!** Snublerisiko på skinner og tverrstag.

 Skjær aldri over skinnene. Heng opp strømkablene, slik at de ikke skades eller utgjør en snublerisiko.

 **ADVARSEL!** Kjør aldri forbrenningsmotoren i lukkede rom. Sørg for god ventilasjon. Avgassene inneholder skadelige stoffer som kan sette liv og helse i fare.

 **ADVARSEL!** Klemfare mellom saagbruk og stokk ved lasting.

 Stokkhaugen skal alltid festes, f.eks. med et pålitelig spennreim, rundt stokkene (se under Arbeidsinstruksjoner).

 Gå aldri på skinnene eller på stokksengens tverrstag.

BRUK

FØR HVER BRUK:

Kontroller at

- operatøren bruker foreskrevet personlig verneutstyr
- foreskrevet vedlikehold er utført
- båndsgagbladet står stille når motoren går på tomgang
- maskinen står stødig oppstilt og at skinnene har støtte under hele lengden
- sagvognens veltebeskyttelseshjul og skinnenes endestopp er på plass
- alt på båndsgagbruket sitter fast og fungerer som det skal
- alt sikkerhetsutstyr på maskinen er på plass og fungerer
- båndsgagbladet er riktig installert, løper fritt og riktig vei.

Før hvert sagsnitt:

Kontroller at

- ingen andre personer eller husdyr befinner seg innenfor maskinens risikoområde
- arbeidsplassen er fri for hindringer som kan utgjøre en snublerisiko eller som er forstyrrende
- båndsgagbladet går klar av stokkstøtte og stokkholder
- skinnene er fri for avfall, skitt osv.
- arbeidsstykket er ordentlig festet
- den justerbare sagbladbeskyttelsen er riktig innstilt til å ta arbeidsstykkets største bredde.

Ved bruk:

 **ADVARSEL!** Risiko for brannskade. Motoren og lydtemperen blir svært varme, både under drift og en stund etterpå. Dette gjelder også når motoren går på tomgang.

 **ADVARSEL!** Brannfare! Bensin og bensindamp er svært brannfarlig. Tenk på brann- og eksplosjonsfaren samt risiko ved innånding.

 Motoren skal være avslått i 10 minutter før det fylles drivstoff.

 Slå alltid av forbrenningsmotoren når du forlater operatørplassen, også midlertidig, for å håndtere saget virke eller utføre vedlikehold.

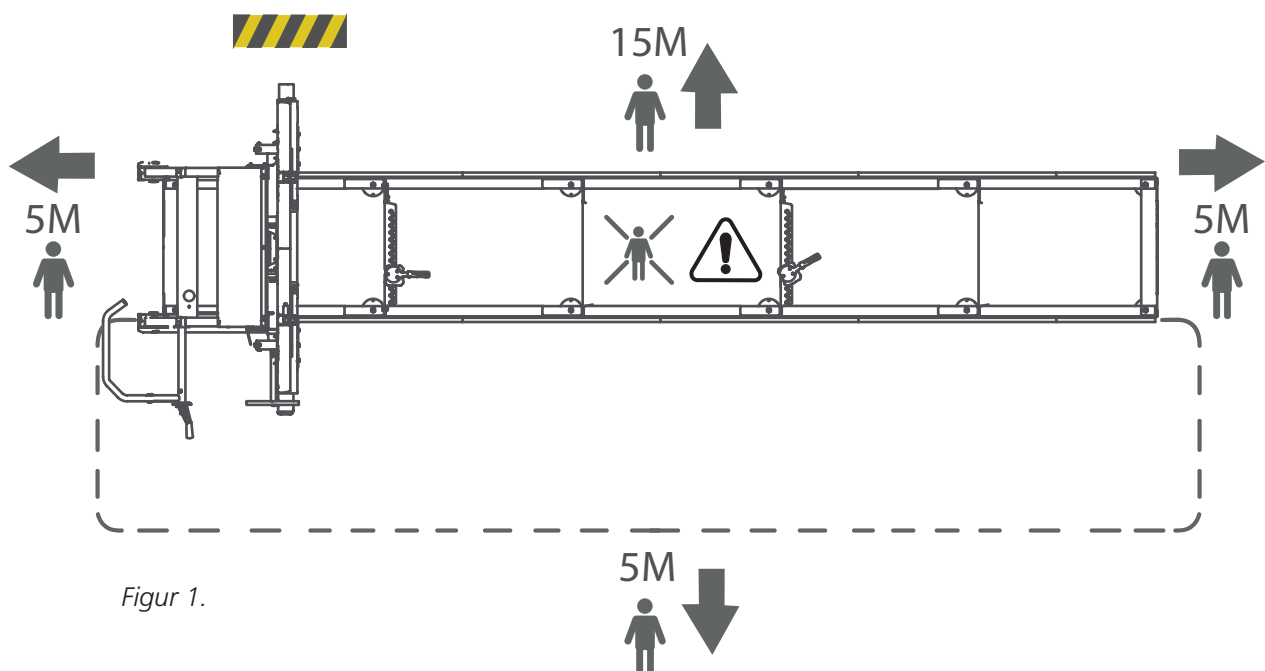

Figur 1.

BRUK

OPPBEVARING

Også når maskinen ikke skal brukes på en kort stund, må du ta båndsgagbladet ut av maskinen og oppbevare det utilgjengelig for barn og andre.

Ved lengre tids oppbevaring skal:

- drivstofftanken og kjælevæskebeholderen tømmes,
- båndsgagbladet tas ut av maskinen,
- drivstoffkranen stenges,
- sagvognen sperres.

Oppbevar båndsgagbruket utilgjengelig for barn og andre, helst i et låst rom.

- ! Etter hver arbeidsøkt skal bladspenningen frigjøres for å redusere slitasjen på båndsgagbladet.

VEDLIKEHOLD

- ! **ADVARSEL!** Risiko for alvorlig skade.

- ! Før du utfører service og vedlikehold på maskinen: – vri tenningen til OFF, og steng bensinkranen.

- ! **ADVARSEL!** Risiko for brannskade. Motoren og lyddemperen blir svært varm både under drift og etter stopp.

- ! La motoren og lyddemperen kjøle seg ned før du utfører service eller vedlikehold på maskinen.

SPONHÅNDTERING

Hvis sagbruket brukes utendørs, kan det kjøres uten sponavsug.

- ! Sørg for å fjerne oppsamlet spon rundt maskinen regelmessig, f.eks. med en spade. Hvis det skal kobles til sponavsug, kreves en kapasitet på minst 800 m³/h.

FORFLYTNING AV SAGBRUKET

- ! **ADVARSEL!** Klemfare.

- ! Hold personer og dyr utenfor risikoområdet på 5 m rundt maskinen når du løfter og forflytter maskindelen. Sikre lasten under transport.

- ! Sagvognen og skinnedelen må ikke løftes eller transporteres montert sammen, men må transporteres i to deler.

Løfting av sagvogn: Demonter sagvognens veltebeskyttelseshjul, et på hver side, og løft deretter – ved hjelp av sikre løfteredskaper – sagvognen etter løfteørene øverst på sagvognen. Vekt, se Tekniske data.

Løfting av skinnedel: Bruk pallegaffler eller gaffeltruck, og løft under skinnene. Legg et beskyttende lag med trematerialer på gafflene før du løfter. Sørg for å ha god balanse på skinnedelen, og sikre lasten i pallegafflene før transport. Vekt, se Tekniske data.

TANKING

- ! **ADVARSEL!** Risiko for brannskade. Bensin er en svært lettantennelig væske.

- ! Før du fyller tanken til maskinens motor må du vente til motoren har kjølt seg ned. Vri tenningen til OFF, og steng bensinkranen.

Tanking: Utfør tankningen med saghodet plassert i bunnposisjon og sagvognen plassert i låst posisjon i en av skinneendene. Bruk en trakt, og prøv å unngå søl så langt som mulig.

- ! **Avsugsslange:** Hvis en avsugsslange kobles til sagbruket, skal denne ha en spiral som kan jordes.

START OG STOPP AV BENSINMOTOR

START

1. Åpne bensinkranen ved å skyve kranen til høyre til posisjonen «ON».
2. Når du skal starte en kald motor, skyver du choken til stengt posisjon (venstre posisjon). Når du skal starte en varm motor, lar du choken være åpen (høyre posisjon).
3. Vri tenningen til posisjonen «ON».
4. Dra forsiktig i starthåndtaket til du kjenner motstand, og dra deretter hardt til. Før starthåndtaket forsiktig tilbake.
5. Gi gass ved å klemme gasshendelen helt inn. Dette gjør at forbrenningsmotoren går opp til arbeidsturtall og at båndsaagbladet starter.
6. Hvis choken står i stengt posisjon, flytter du gradvis hendelen mot åpen posisjon etter hvert som motoren blir varm.

STOPP

Du stopper saagbladet ved å slippe gasshendelen på skyvehåndtaket. Da bremses båndsaagbladet helt opp, og motoren går ned på tomgang. Slå deretter av motoren ved å vri tenningen til posisjonen «OFF», og steng bensinkranen.

NØDSTOPP

Aktiver nødstoppp ved å trykke på nødstoppen. Nødstoppen må tilbakestilles etter bruk.

ARBEIDSINSTRUKSJONER

STOKKHAUG

Gjør ikke stokkhaugen høyere enn 1 m.

Stokker som er tilsmusset med jord, sand og/eller leire, reduserer levetiden på bånd-sagbladet betydelig og øker risikoen for brudd på bånd-sagbladet. Unngå å slepe stokkene langs bakken, og forsøk å holde dem så rene som mulig.

Det kan også være lurt å dele opp ulike treslag i ulike stokkhauger.

STOKKBORD

Du kan laste stokker fra begge sider av bånd-sagbruket. Hvis stokkhaugen befinner seg på samme side som operatørsiden, må stokkhaugen sikres før hver saging.

Bygg stokkbordet i samme høyde som tverrstagene på bånd-sagen. Hvis stokkbordet plasseres på venstre side av bånd-sagbruket, bør det ende 10 cm fra bånd-sagbruket. Hvis stokkbordet plasseres på operatørsiden, bør det ende ca. 1 m fra bånd-sagbruket, og det bør brukes flyttbare rampebord mellom stokkbord og sagbruk. Sørg for at stokkbordet har store kiler i bakkant, slik at stokkene ikke kan rulle av stokkbordet.

 Sørg for at stokkene nærmest bånd-sagbruket er sikret, slik at de ikke kan rulle mot bånd-sagbruket når det er i gang. [Se figur 2]

LASTING AV STOKKER

 **ADVARSEL!** Klemfare mellom stokk og bånd-sagbruk.

 Stå alltid ved siden av stokkbordet når du håndterer stokkene. [Se figur 3, område A]

 Unngå å stå mellom stokkbord/stokkhaug og bånd-sagbruk. Stokkhaugen skal alltid være sikret når du befinner deg i område B [se figur 3].

 Stokkene skal ruller fra stokkbordet. Slipp dem ikke på bånd-sagbruket.

Når du skal laste på en stokk:

1. Sett sagvognen i sin bakerste posisjon på skinnene (utgangsposisjonen).

2. Ved lasting av stokk fra operatørsiden skal stokkstøttene heves til sin høyeste posisjon. Ved lasting av stokk fra bånd-sagbrukets venstre side skal stokkstøttene flyttes over til den motsatte siden av skinnene (operatørsiden) og monteres i sin høyeste posisjon. Når stokken ligger stabilt på skinnene, flyttes stokkstøttene tilbake til den venstre siden av bånd-sagbruket.

3. Hvis stokkbordet har en løs rampe, må du montere den slik at det ikke blir en avstand mellom stokkbordet og bånd-sagbruket.

4. Koble fra låseanordningen for de fremre stokkene på stokkbordet.

5. Rull frem en stokk.

6. Sikre de fremste stokkene i stokkhaugen igjen.

7. Rull forsiktig stokken på bånd-sagbrukets stokkstøtte. Bruk en stokkvender. Sentrer stokken sidelengs over stokksengens tverrstag.

8. Juster stokkstøttene slik at de støtter stokken, men ikke slik at de kommer i kontakt med sagbladet. Lås fast stokkstøttene.

9. Juster stokkholderne slik at de havner midt i stokkstøttene på motsatt side av stokken. Juster høyden på stokkholderne slik at de låser fast stokken. Sørg imidlertid for at stokkholderne ikke kan komme i kontakt med bånd-sagbladet.

ARBEIDSINSTRUKSJONER

ALT. 1

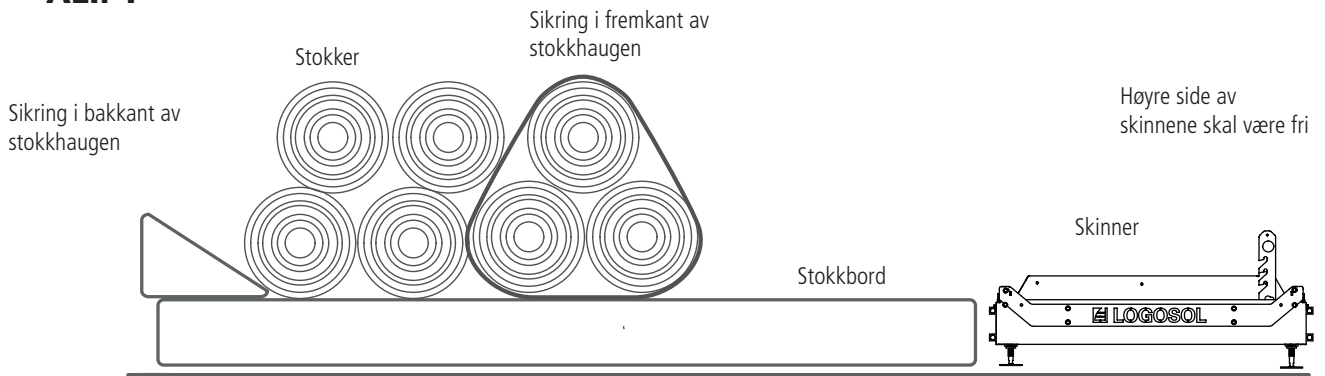

ALT. 2

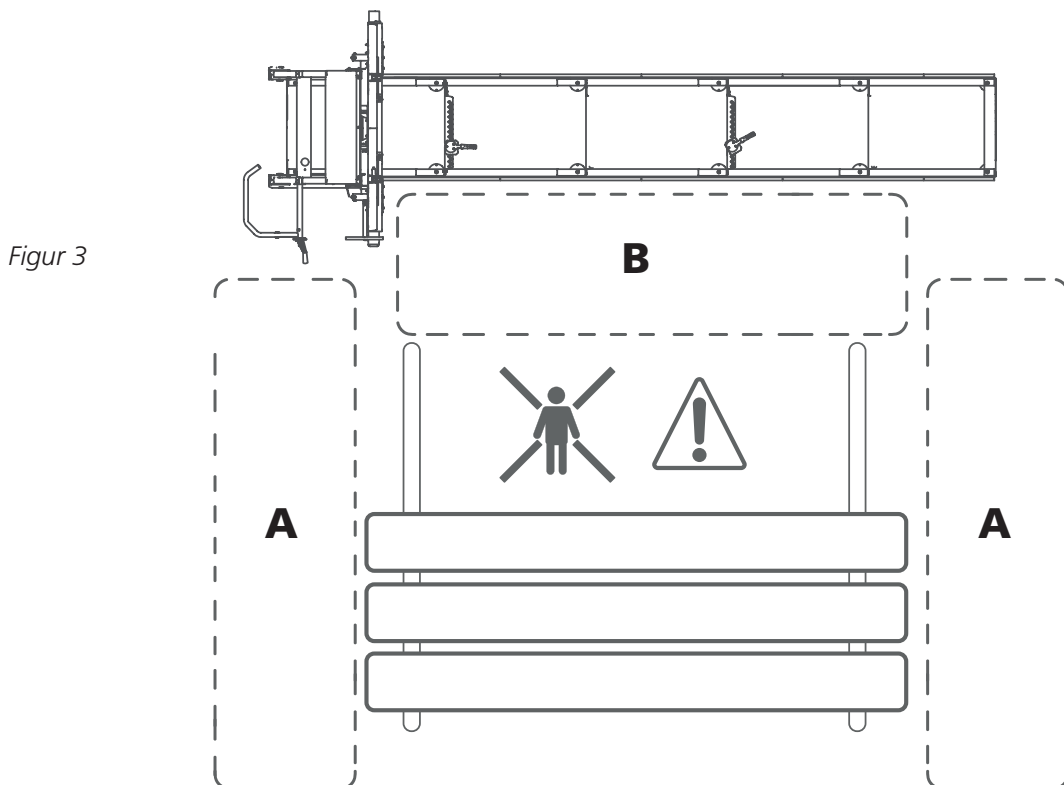
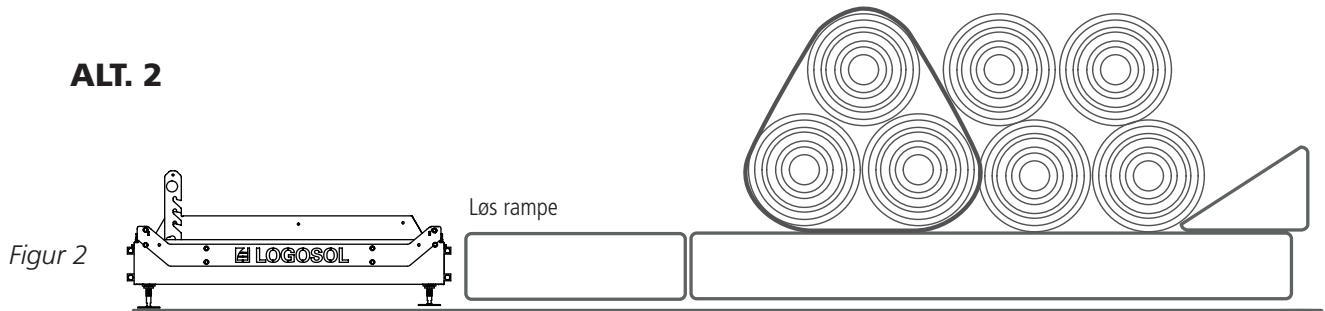

ARBEIDSINSTRUKSJONER

INNSTILLING AV SAGSNITT

Man kan trinnvis stille inn posisjonen til saghodet for å regulere skjæredybden. Båndsagbruket B751 Pro er som standard utstyrt med 1"-, 1 1/2"-, 1 3/4"- og 2"-skalaer med sagsnittskompensering. Skjæredybden stilles inn ved hjelp av sveiven på saghodet. Sveiv ned til markeringen på den valgte skalaen kommer på nivå med viseren.

SAGING

ADVARSEL! Skjærende verktøy:

! Stå alltid bak sagvognen, og hold begge hendene på skyvehåndtaket når du kjører maskinen. Stå aldri foran sagvognen eller sagbladet. Dra aldri sagvognen bakover gjennom et kappsnitt.

! **ADVARSEL!** Les gjennom og følg alle sikkerhetsinstruksjoner som er beskrevet i avsnittet *Sikkerhetsinstruksjoner under Før hvert sagsnitt*.

1. Før du bruker sagbruket må du utføre alle kontrollpunktene som er beskrevet i avsnittet *Sikkerhetsinstruksjoner under Før hver bruk*.

2. Hev stokkstøttene ved å hekte dem av og plassere dem i ønsket høyde.

! **ADVARSEL!** Klemfare.

! Pass fingrene når du senker stokkstøttene. Kontroller at stokkstøttene er trykket godt ned i de faste posisjonene.

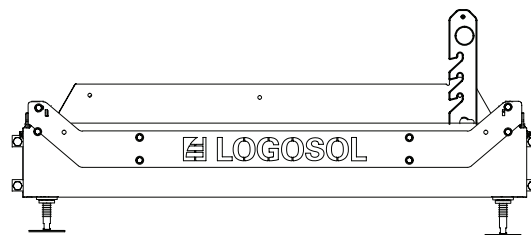

3. Bruk stokkvendertilbehøret når du ruller en stokk på stokksengen. Sentrer stokken på stokksengen, og rull den mot stokkstøttene. Kontroller posisjonen til stokken på stokksengen. For at du skal kunne sage helt gjennom stokken må ikke enden ligge bortenfor det siste tverrstaget.

4. Roter stokken til posisjonen som gir mest effektiv saging.

5. Hvis stokken smalner tydelig inn fra den ene enden til den andre, må du kompensere for dette for å oppnå best mulig resultat. Man vil alltid sage parallelt med stokkens midtlinje. Legg et avstandsstykke mellom stokksengens tverrstag og den smale enden på stokken.

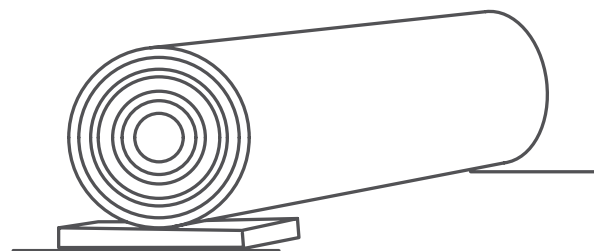

Bruk av avstandsstykke.

ARBEIDSINSTRUKSJONER

6. Spenn fast stokken med stokkholderne. Juster inn høyden på stokkholderne, men ikke så høyt at sagbladet kan komme i kontakt med dem.

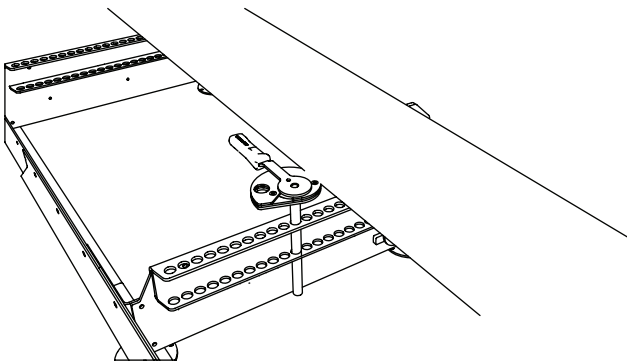

Stokkholder. Vi anbefaler å bruke to stokkholdere.

7. Still inn høyden på saghodet for det første sagsnittet ved hjelp av sveiven for skjæredybde. Medurs på sveiven hever saghodet og moturs senker det.

8. Kontroller at sagbladet går klart av stokkstøttene og stokkholderne.

9. Still inn den justerbare sagbladbeskyttelsen med tanke på stokkens bredeste del.

10. Åpne kranen for sagbladkjølingen, slik at det drypper på bladstyringsrullen/sagbladet.

11. Før hvert sagsnitt utfører du alle kontrollpunktene som er nevnt i avsnittet *Sikkerhetsinstruksjoner* under *Før hvert sagsnitt*.

12. Still deg bak sagvognens skyvehåndtak, og start forbrenningsmotoren. Gi gass ved å klemme holdebryteren helt inn. Dette gjør at forbrenningsmotoren går opp til arbeidsturtall og at båndhjulene/sagbladet begynner å røre på seg.

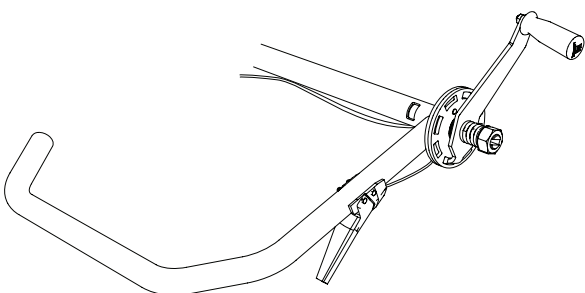

Skyvehåndtak med holdebryter.

13. Med begge hendene på skyvehåndtaket skyver du sagvognen forsiktig forover til sagbladet begynner å sage i stokken. Når hele båndsagbladet er inne i stokken, kan du øke matehastigheten. Tilpass matehastigheten slik at du får rette og fine sagsnitt. Senk matehastigheten når du skal sage gjennom kvister i stokken, og velg en lavere matehastighet når du skal sage grovere stokker og hardere treslag. Senk også matehastigheten når du nærmer deg slutten av stokken.

14. Så fort du har saget gjennom stokken, må du slippe holdebryteren og stå stille til sagbladet har stoppet helt opp. Tips: Slipp gassen like før bladet sager gjennom, så stopper bladet raskere.

15. Fjern den sagede delen av stokken.

16. Hev saghodet litt, og før sagvognen tilbake til utgangsposisjonen for hånd.

17. Still inn høyden for neste sagsnitt. Bruk sveiven, og les av på skalaene.

18. Vri stokken 180° slik at den nysagede flaten ligger ned mot stokksengen.

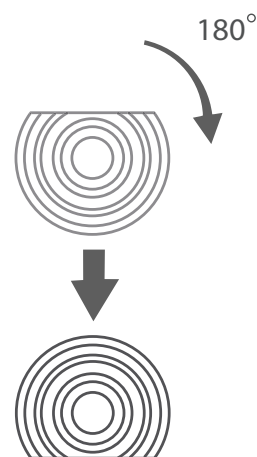

Vri stokken 180° slik at den nysagede siden vender mot stokksengen.

Senk stokkstøttene og stokkholderne slik at de ikke kan komme i kontakt med sagbladet, og klem fast stokken. Sag til du når ønsket blokkbredde.

ARBEIDSINSTRUKSJONER

Vri stokken 90° slik at en av de nysagede sidene vil ligge an mot stokkstøttene, og klem fast stokken. Nå kan man gjøre det tredje sagsnittet og få ut ferdige bord. I denne posisjonen kan det hende man må kompensere for stokkens konisitet. Senk sagstøtten for hånd, og sag opp blokken med barken vendt ned.

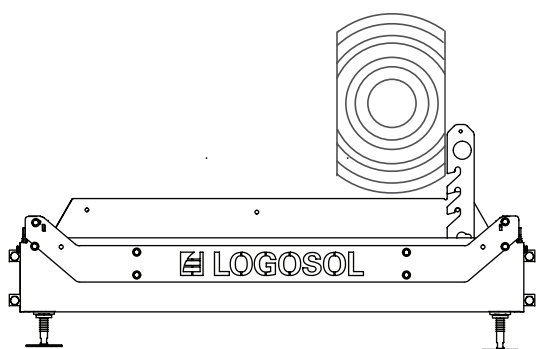

Vri stokken 90° slik at en av de nysagede sidene vil ligge an mot stokkstøttene, og klem fast stokken.

19. Når du har vridd stokken for siste gang, og for å kunne sage ut de siste bordene, må du regne ut hvor du skal begynne for at det skal bli riktig mot slutten. Kontroller ved å senke sagbladet slik at det hviler mot stokken. Da kan du på den absolutte skalaen lese av hvor mye tre som er igjen under sagbladet. Still inn saghodet på ønsket høyde.

TIPS: Det enkleste er å vente med å vende blokken til det gjenstår materiale for en 2". Da trenger du ikke telle.

HÅNDTERING AV SAGET VIRKE

Når man sager bordene ut av blokken, kan man enten løfte disse direkte bort fra blokken eller la dem være og sage ut flere planker før man håndterer virket.

Når plankene skal løftes av skinnene, må du sørge for at saghodet er låst i en av skinneendene. Flytt deretter det sagede virket over til en opplagsplass. Legg strø mellom plankelagene for bedre tørking.

VEDLIKEHOLD

VEDLIKEHOLD

Periodisk vedlikehold på maskinen som forventes å bli utført av operatøren, er beskrevet i dette avsnittet. Sørg for å følge de angitte vedlikeholdsintervallene, da dette legger grunnlaget for et velfungerende sagbruk.



ADVARSEL! Risiko for alvorlig skade:



Før du utfører service og vedlikehold på maskinen: vri tenningen til OFF, og steng bensinkranen.



ADVARSEL! Skjæreskade:



Sammenrullede båndsaagblad kan helt uventet sprette ut med stor kraft. Håndter sammenrullede båndsaagblad svært forsiktig.



ADVARSEL! Brannfare:



Du må ikke røyke eller utføre noe arbeid (sveising, sliping osv.) på båndsaagbruket som kan forårsake gnister i nærheten av drivstoff eller brennbare materialer.



Hvis du søler drivstoff på maskinen under tanking, må dette umiddelbart tørkes opp. Hvis du får drivstoff på klærne, må du umiddelbart bytte klær.



Kjør aldri motoren hvis det forekommer drivstoff- eller oljelekkasje. Slå alltid av motoren før tanking.

VEDLIKEHOLD

HÅNDTERING AV SAGBLAD



ADVARSEL! Skjærende verktøy: Feil håndtering av båndsgagblad kan føre til livstruende personskader. Sagblad er ekstremt skarpe.



ADVARSEL! Fare for skjæreskader.



Når du håndterer sagblad:

- bruk alltid vernehansker (klasse 1) av lær
- bruk alltid tettsittende vernebriller eller visir
- bruk vernesko med sagvern, stålhette og skliskikker såle
- bruk alltid vernebukser i full lengde
- hold personer og dyr på sikker avstand, minst 5 m

BYTTE BÅNDSAGBLAD

Det er viktig å bytte sagblad regelmessig for å oppnå best mulig sageytelse. Normalt kan man sage 15-30 stokker før man bytter blad, men det kommer mye an på hvor forurenset barken er. Bruk av sløve sagblad fører til ujevne eller ufullstendige sagsnitt, redusert levetid på sagbladet og større risiko for brudd på sagbladet. Bruk alltid vernehansker når du håndterer sagblad.

Slik demonterer du:

1. Løsne båndspenningen ved å vri T-håndtaket moturs.
2. Åpne beskyttelsene over båndhjulene.
3. Ta sagbladet av båndhjulene.

Installer nytt sagblad:

1. Plasser først sagbladet under bladstyringene og deretter rundt båndhjulene. Sørg for at sagtennene peker mot deg
2. Roter båndsgagbladet for hånd i sagsnittets retning, og kontroller samtidig at springen til båndsgagbladet ikke har endret seg. Se innstillingen av bladets posisjon i lengderetningen, side 76.
3. Monter beskyttelsen over båndhjulene igjen.
4. Lukk luken.

SMØREPUNKTER

For å holde sagbruket i god stand i mange år, og for å få et problemfritt eierskap, er det viktig å smøre sagbrukets komponenter som beskrevet nedenfor. Smøring skal utføres:

- Rett etter montering før sagbruket tas i bruk.
- Hver 50. driftstime, men minst én gang i året.

Smøremidlene som skal brukes på sagbruket, er:

- Super-Flo art.nr.: 9999-000-5115
- Universalsmøreolje art.nr.: 9999-000-5105
- Silikon art.nr.: 9999-000-5110
- Smørefett ISO-L-XCCIB2

Rørseksjonene på skinnene

Smøremiddel: Universalsmøreolje

Før sprayboksens rørmunnstykke inn i alle åpninger, og spray innsiden av rørseksjonene for å beskytte mot korrosjon.

Skinnenes toppseksjoner som sagvognen ruller på

Smøremiddel: Universalsmøreolje

Bladspenningens T-håndtak

Smøremiddel: smørefett eller Super-Flo

Skru ut T-stangen, og smør gjengestangen rikelig.

Saghodets løfteskjeder og kjedeoverføring

Smøremiddel: Super-Flo

Smør hele kjedet.

Akselen til løftevinsjen

Smøremiddel: Super-Flo

Smør utenfra på begge sider.

Bensinmotorens gassvaier og håndtak

Smøremiddel: Super-Flo

Smør håndtakets ledd, og sprøyt olje inn i vaieren fra endene. Hvis vaieren går tregt, må du ta vaieren ut av strømpen, smøre hele vaieren og sprøyte olje inn i strømpen.

Sagvognens pylonrør

Smøremiddel: Silikon

Smør glideflatene til saghodet og plaststyringene.

VEDLIKEHOLD

1 RENGJØRING AV BÅNDSAGBRUK

Rengjør båndsagbruket etter hver arbeidsøkt. Fei bort sagspon og sagstøv innenfor beskyttelsen til båndhjulene og på og rundt skinnene. Tørk av lakkerte overflater og plastdetaljer med silikonspray (art.nr.: 9999-000-5110). Smør bevegelige deler med Super-Flo (art.nr.: 9999-000-5115).

2 VANNBEHOLDER

Tøm beholderen og ledninger for vann hvis temperaturen kryper under null. Ved minusgrader kan du bruke spylervæske som smøremiddel. Bruk aldri glykol eller brennbare væsker som kjølemiddel.

3 HORIZONTAL JUSTERING AV SAGBLAD

Før hver arbeidsøkt må du kontrollere at sagbladet står parallelt med stokkhylen.

4 FORBRENNINGSMOTOR

Kontroller oljenivået i motoren før hver arbeidsøkt. Følg vedlikeholdsskjemaet i instruksjonsboken for motoren.

5 SAGHODETS LØFTEKJEDER

Kontroller at saghodets løfteskjeder ikke er skadet. Bytt kjeder ved behov.

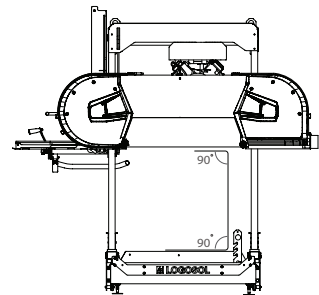
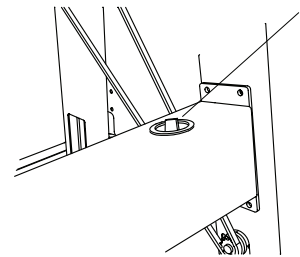

Håndbok

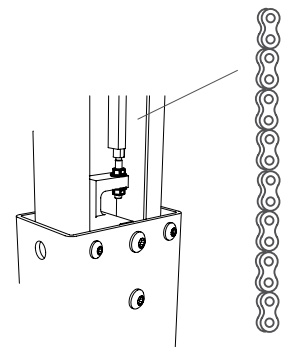

VEDLIKEHOLD

6 SKINNENES PLANHET

Kontroller før hver arbeidsøkt nivelleringen til skinnene, spesielt om vinteren når tele kan påvirke underlaget.

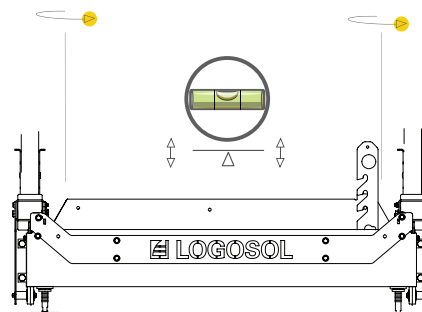

7 BÅNDHJULENES REIMER

Kontroller regelmessig tilstanden til drivhjulsreimen og reimen til det udrevne hjulet. Skift ut slitte og skadede deler. Kontroller regelmessig drivreimens spenning, og juster ved behov.

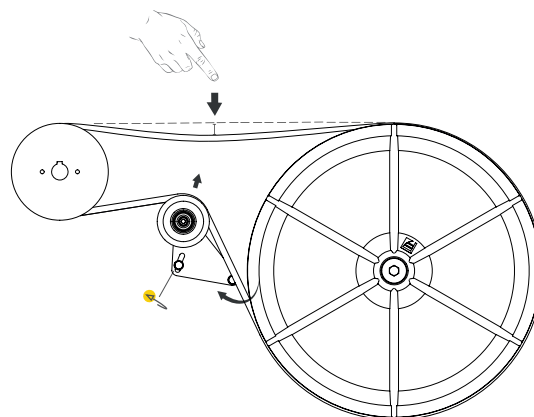

8 BLADSTYRINGER

Kontroller regelmessig tilstanden til bladstyringsrullene og at avstanden mellom flensen på bladstyringsrullen og båndsağbladet ligger innenfor 3–5 mm. Skift ut slitte eller skadede bladstyringer.

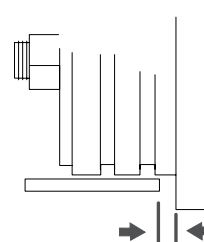

VEDLIKEHOLD

9 BESKYTTELSE OVER BÅNDHJUL

For hver arbeidstime eller ved bytte av sagblad må du rengjøre innsiden av beskyttelsene over båndhjulene og sagbladet for ansamling av sagspon og sagstøv.

10 SKINNESKRAPER

Kontroller regelmessig at begge skinneskrapene ligger an mot skinnene. Dette holder skinnene rene for sagspon.

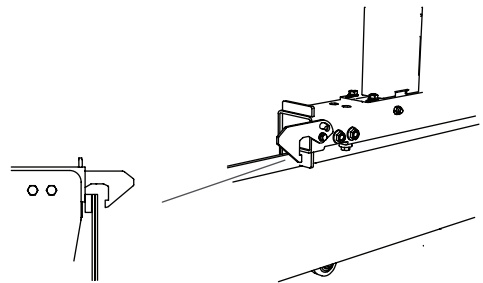

11 BÅNDSAGBLAD

Bytt til et nytt, skarpt båndsagblad etter ca. halvannen time effektiv saging.

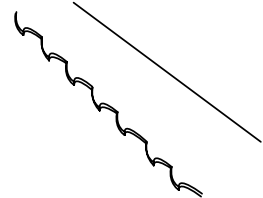

12 KONTROLL AV SIKKERHETSFUNKSJONER

Før hver arbeidsøkt må du kontrollere funksjonen til følgende sikkerhetsfunksjoner: Kontroller at gasshåndtaket returnerer slik at motoren går til tomgang når du slipper håndtaket. Hvis det ikke gjør det, må du smøre gasshendelvaieren med Super-Flo (art.nr.: 9999-000-5115). Kontroller at bryteren i sagebeskyttelsens hengsel fungerer. Dette kontrollerer du ved å åpne dekslene med motoren avslått og høre om bryteren løser ut. Kontroller at nødstoppen bryter motorens tenning (lytt etter en klikkelyd).

FEILSØKINGSSKJEMA

PROBLEM/SYMPTOM	SANNSYNLIG ÅRSAK	TILTAK
Sagbladet blir raskt sløvt	<ul style="list-style-type: none"> • Skitne stokker • Sagbladet slitt 	<ul style="list-style-type: none"> • Unngå å slepe stokkene langs bakken. • Bark stokken der sagbladet skal sage • Sag firkantblokk av stokkene før du sager bord for å redusere antall snitt gjennom bark. • Bytt sagblad
Ujevne kappsnitt	<ul style="list-style-type: none"> • Sløvt sagblad • For høy matehastighet • For lav matehastighet • Saging i delvis frosset stokk 	<ul style="list-style-type: none"> • Slip om sagbladet • Reduser matehastigheten • Øk matehastigheten • La stokken tine opp eller bli helt gjennomfrosset før saging. TIPS: La ikke bladet krype inn i stokken, men la bladet heller møte stokkenden i tilpasset sagehastighet.
Sagbladet jobber seg nedover eller oppover under saging	<ul style="list-style-type: none"> • Utilstrekkelig sagbladspenning • For høy matehastighet • Skadet sagblad • Sagbladet sporer ikke riktig over båndhjulene 	<ul style="list-style-type: none"> • Øk sagbladspenningen • Reduser matehastigheten • Bytt sagblad • Installer sagbladet riktig, og juster sporingen
Brudd på bånd-sagbladet	<ul style="list-style-type: none"> • Sagbladet er slitt • Sløvt og/eller feilmontert sagblad • For hardt spent sagblad • Bladstyringsrullene er ikke justert mot båndhjulene • Slitte trinser på båndhjulene, slik at bånd-sagbladet går rett mot metallet 	<ul style="list-style-type: none"> • Bytt sagblad • Slip om sagbladet • Reduser sagbladspenningen • Juster inn bladstyringene • Bytt trinser på båndhjulene
Ujevn tykkelse på saget virke	<ul style="list-style-type: none"> • Sagsengen fjærer på grunn av utilstrekkelig støtte 	<ul style="list-style-type: none"> • Støtt skinnene og stokksengen iht. instruksjonene
Sagbladet sporer ikke og hopper av båndhjulene	<ul style="list-style-type: none"> • Feil båndhjulinnstilling • Slitte innlegg i båndhjulene 	<ul style="list-style-type: none"> • Juster båndhjulene iht. instruksjonene • Bytt innlegg
Sagbladet sager ikke	<ul style="list-style-type: none"> • Sagbladet er installert feil vei 	<ul style="list-style-type: none"> • Demonter sagbladet, vring det ut, og monter det igjen • Ved eldrift må du kontrollere at motoren går riktig vei. Tiltak: Fasevend elmotoren.
Sagbladet er spent til tross for at man har løsnet bladspenningen via T-håndtaket	<ul style="list-style-type: none"> • Bladspenningsmekanismen har kjørt seg fast 	<ul style="list-style-type: none"> • Trykk inn T-håndtaket
Saghodet går tungt opp og ned	<ul style="list-style-type: none"> • De vertikale styringene er for trange • Trommelen til saghodets løftevinsj er ikke smurt 	<ul style="list-style-type: none"> • Smør med silikon og løsne dem ev. litt • Smør med Super-Flo
Saghodet skrangler ved senking	<ul style="list-style-type: none"> • Skinnedelen er ikke plan og bryter i sagvognen 	<ul style="list-style-type: none"> • Rett inn skinnedelen slik at den er plan iht. instruksjonene
Sagbladet blir overopphetet under saging	<ul style="list-style-type: none"> • Det er tomt for vann i vanntanken • Vannkranen er stengt 	<ul style="list-style-type: none"> • Fyll på vann • Åpne vannkranen
Motoren starter ikke	<ul style="list-style-type: none"> • Tenningen står i posisjonen «OFF» • Nødstopper trykket inn • Bryteren på dekselet er aktivert 	<ul style="list-style-type: none"> • Vri tenningen til posisjonen «ON» • Tilbakestill nødstoppen • Kontroller funksjonen

TEKNISKE DATA

LOGOSOL B751 PRO	
SKINNEDEL	
Skinnelengde, standard	5,85 m
Skinnelengde, forlengelse	1156 mm
Sporvidde	800 mm
Total bredde	850 mm
Høyde	240 mm
Vekt (5,85 m/skinner)	240 kg
SAGVOGN	
Lengde	900 mm
Bredde	1975 mm
Høyde	1700 mm
Vekt	178 kg
Volum, vannbeholder	7,5 liter
Matehastighet	Manuell
KAPASITET	
Maks. stokkdiameter	751 mm
Maks. blokkbredde	600 mm
Effektiv saglengde (standard)	4,85 m
BÅNDSAGBLAD	
Type og størrelse	3843x33 deling 22 mm
Båndhjulsdiameter	500 mm
Båndhjul, rotasjonshastighet	1000 o/min
Sagblad, hastighet	30 m/s
SAGMOTOR/MOTORER	
Elmotordrift	8 kW, 400 V (vekt: 40 kg)
Bensinmotor	Briggs & Stratton 18 hk (vekt: 34 kg)
Volum, drivstofftank	5 liter
LYDNIVÅER/VIBRASJONER	
Ekvivalent lydtrykksnivå ved operatørens øre 1)	88,4 dB(A)
Lydeffektnivå (beregnet) 2)	109,4 dB(A)
Vibrasjonsnivå i håndtak 3)	<2,5 m/s ²

1) Typisk spredningsmål for ekvivalent lydtrykksnivå er et standardavvik på 2 dB(A)

2) Typisk spredningsmål for lydeffektnivå er et standardavvik på 3 dB(A)

3) Typisk spredningsmål for vibrasjonsnivå i håndtaket er på 1 m/s²

MONTERING: SKINNENE

Jobb på et så plant underlag som mulig, da dette forenkler innstillingen av skinnene.



Les gjennom hele monteringsanvisningen før du starter monteringen, og følg anvisningen trinn for trinn under monteringen.

1

Nummerering monteringsrekkefølge



Godt jobbet!

Det er nå på tide å montere sammen skinnene. Følg monteringsstrinnene nøye, og utfør arbeidet i en ergonomisk riktig arbeidsstilling.

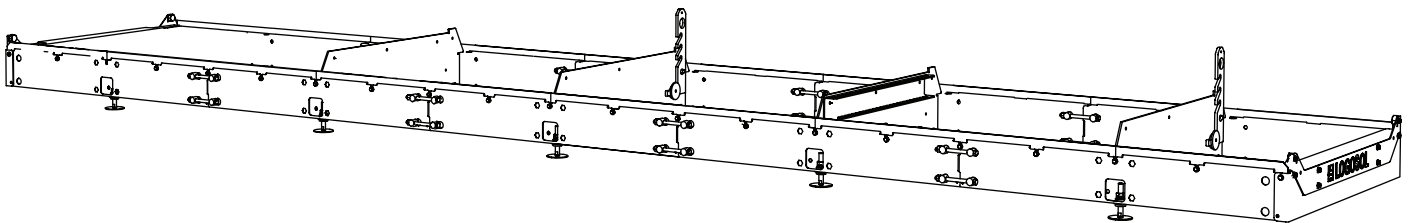

MONTERING: SKINNENE

Monter mutteren og skiven på støttefoten.

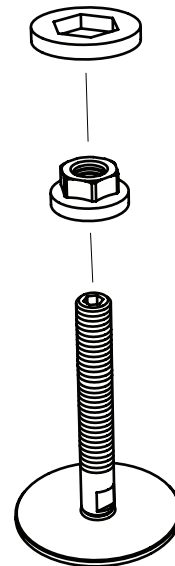
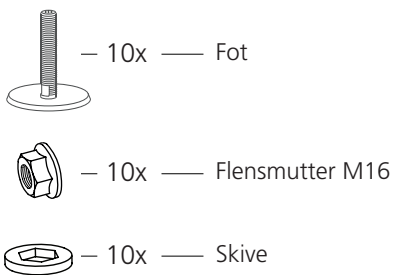

Monter føttene i skinnene. Fest montasjen med flensmutteren på rørets innside.

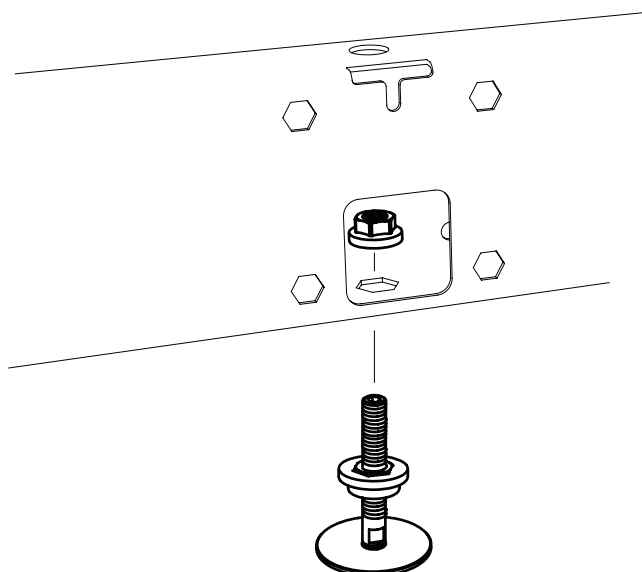
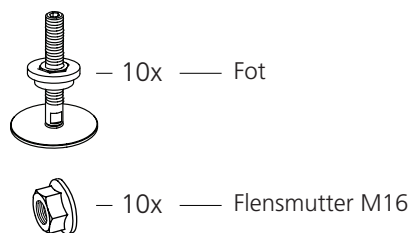

MONTERING: SKINNENE

Montering av skinnerørene. Følg monteringsstrinnene nøye, og utfør arbeidet i en ergonomisk riktig arbeidsstilling. Målet med monteringen er å få to helt rette skinnerør.

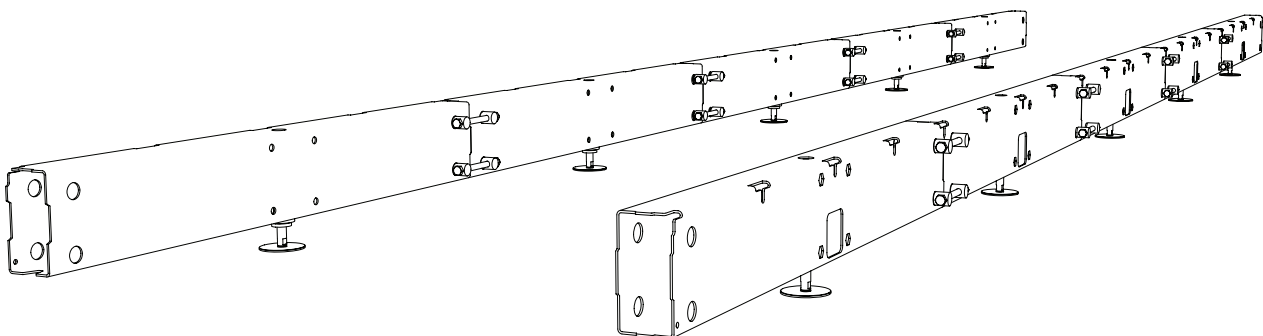

1

Monter skjøtetappene i den første skinnerøret.

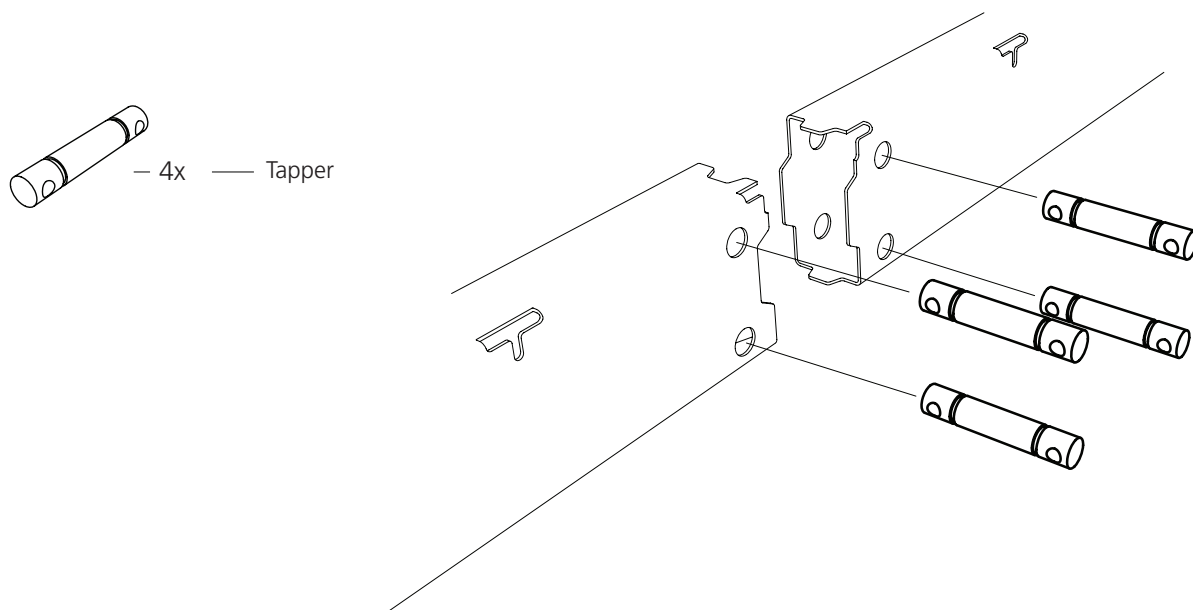

MONTERING: SKINNENE

Monter skrueforbindelsen gjennom tappene i den første skinneskjøten

 — 4x — Sekskantskrue M12x140

 — 4x — Sekskantmutter M12

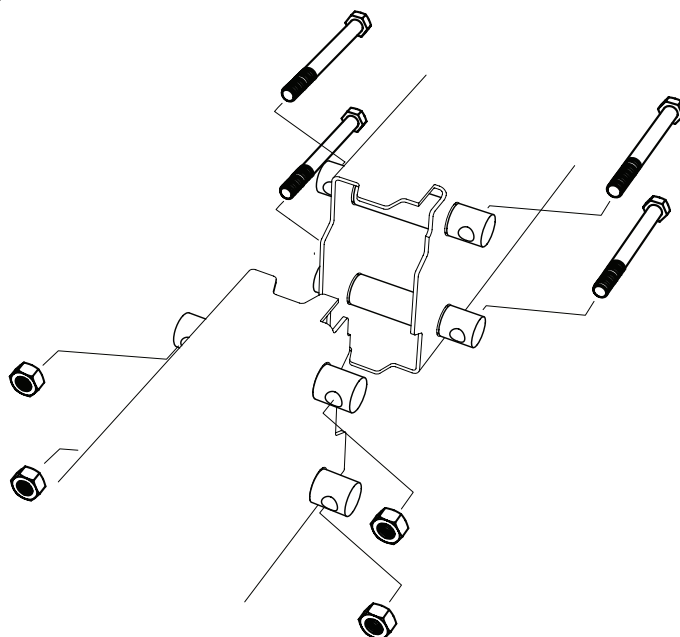

Fest skrueforbindelsen. Vær nøye slik at skjøten mellom rørene forblir rett under tiltrekkingen av forbindelsen.

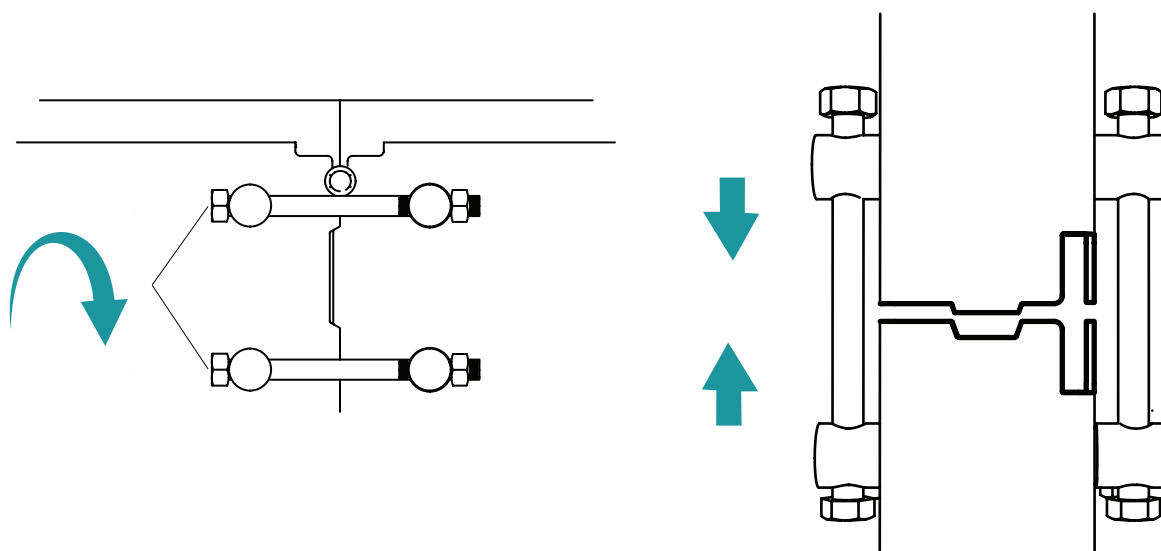

MONTERING: SKINNENE

Gjenta nå monteringen på de øvrige skjøtene mellom skinnerørseksjonene. Vær klar over at en skinnerørseksjon består av 5 stk. skinnerør. Trekk til skrueforbindelsene slik at du får et helt rett rør.

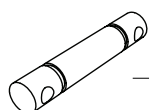

— 12x — Tapper

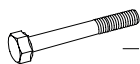

— 12x — Seks-kantskrue M12x140



— 12x — Seks-kantmutter M12

2

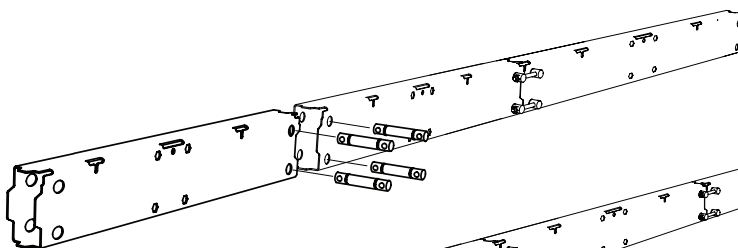

3

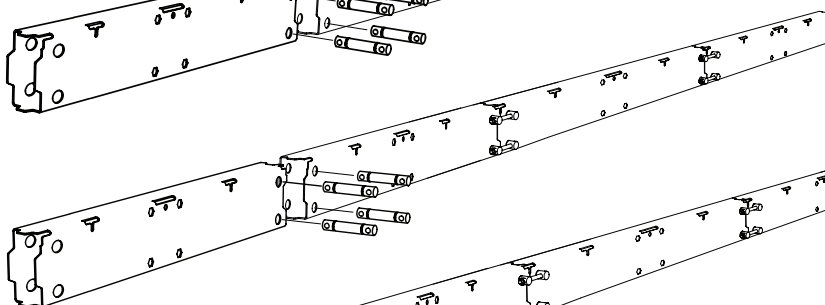

4

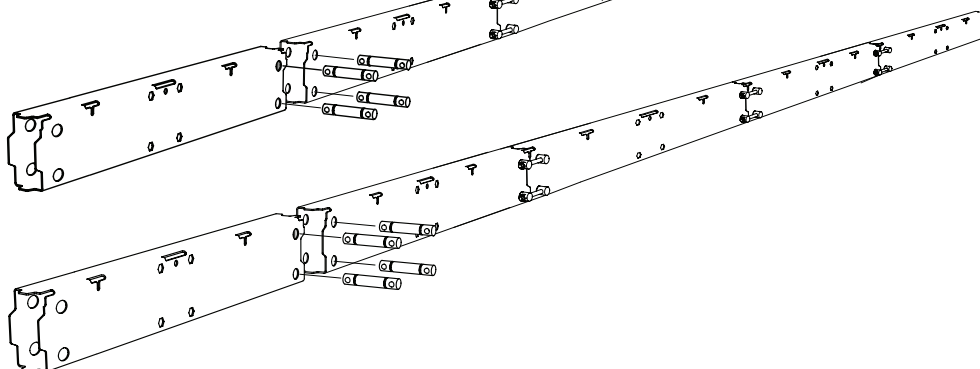

Godt jobbet!

Gjenta nå monteringen for å lage det andre skinnerøret.

MONTERING: SKINNENE

Nå skal stokkhyllene monteres sammen med skinnerørene. Følg monteringsstrinnene nøye, og utfør arbeidet i en ergonomisk riktig arbeidsstilling. Målet med monteringen er å få begge skinnerørene helt parallelle.

Ved montering av stokkhyllene skal skinnedelens festehull vende utover.

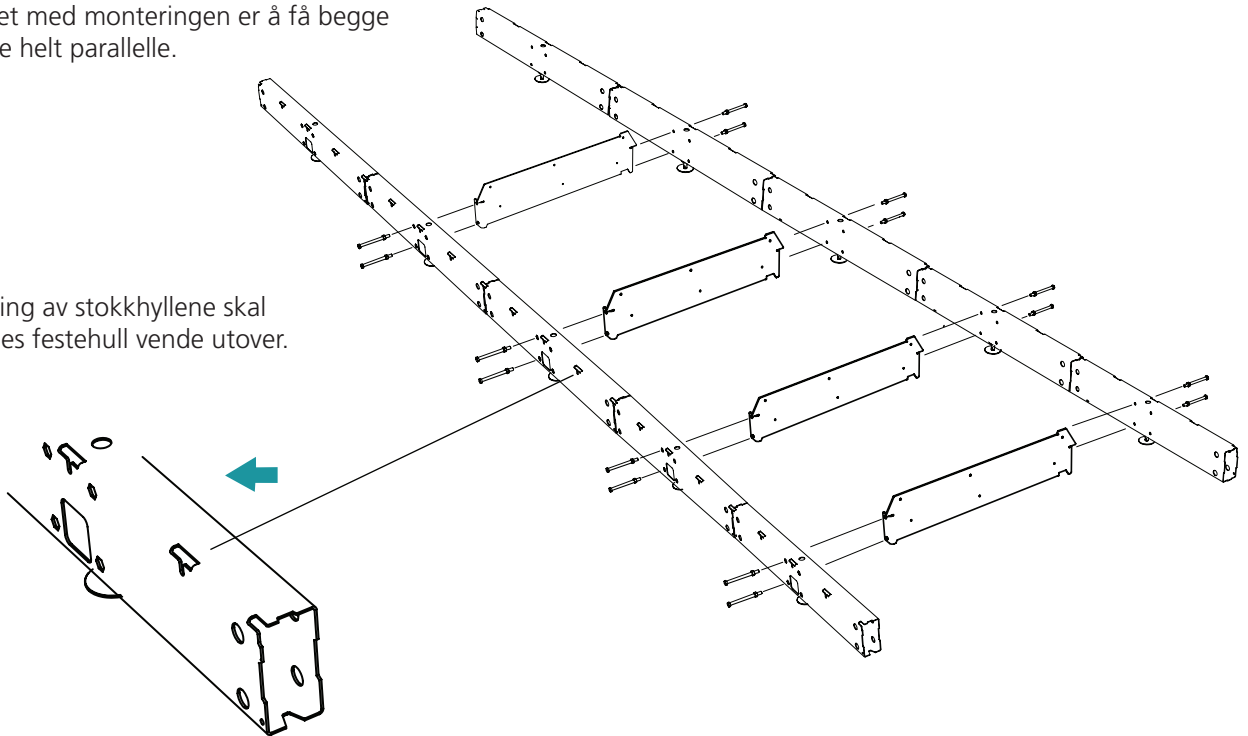

Klargjør skrueforbindelsene for montering av stokkhyllene i skinnene. Mutteren skal skrus på slik at det er 20 mm fri gjenge.

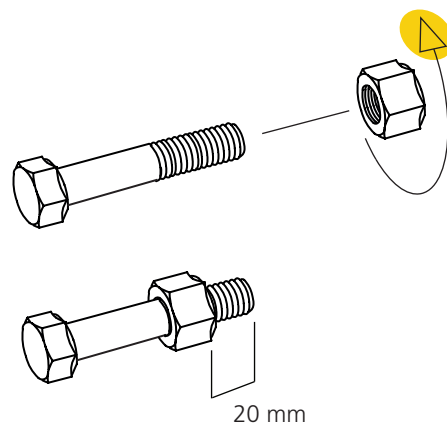
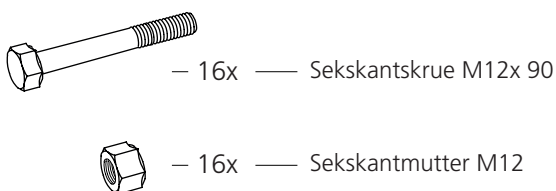

MONTERING: SKINNENE

1

Monter den første stokkhyllen på skinnene. Vær klar over at den skal monteres på den andre rørseksjonen sett fra sageretningen. Stokkhyllen skal monteres slik at stokkstoppen havner på venstre side i sageretningen.

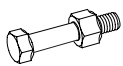
 - 4x — Skrueforbindelse

 - 4x — Flensmutter M12

Sekskanthodet skal monteres slik at den låser i det sekskantede hullet i røret samtidig som mutteren låser mot rørets innside.

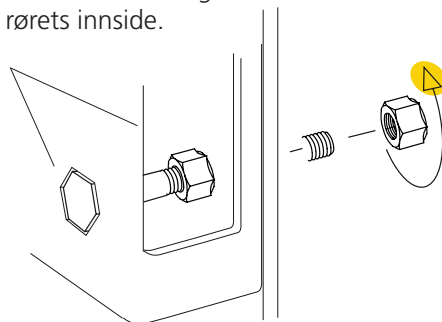

Sageretning

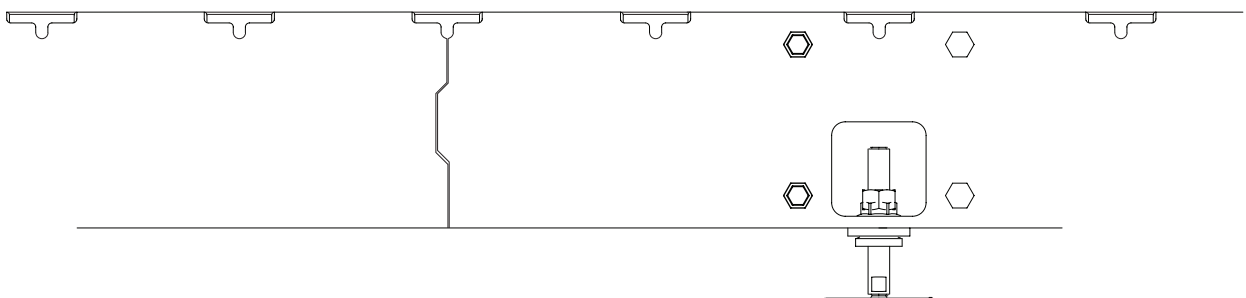

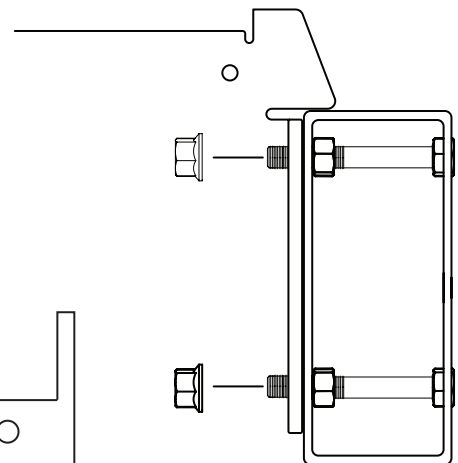
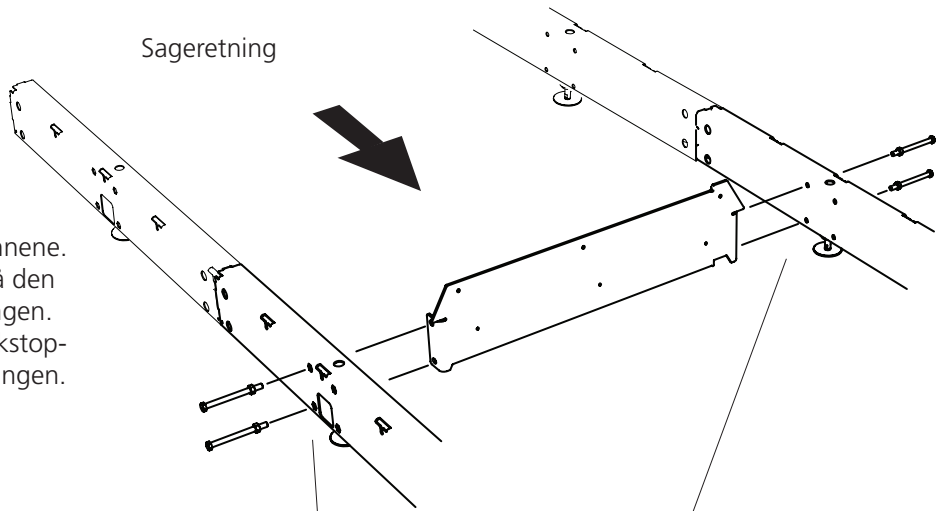

Sageretning

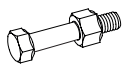

MONTERING: SKINNENE

Monter de andre stokkhyllene iht. illustrasjonen.
Vær klar over at det skal være en rørseksjon uten stokkhylle i begynnelsen av skinnene i sageretningen. Dette skyldes at denne overflaten ligger utenfor den effektive sagelengden.

 — 12x — Skrueforbindelse

 — 12x — Flensmutter M12

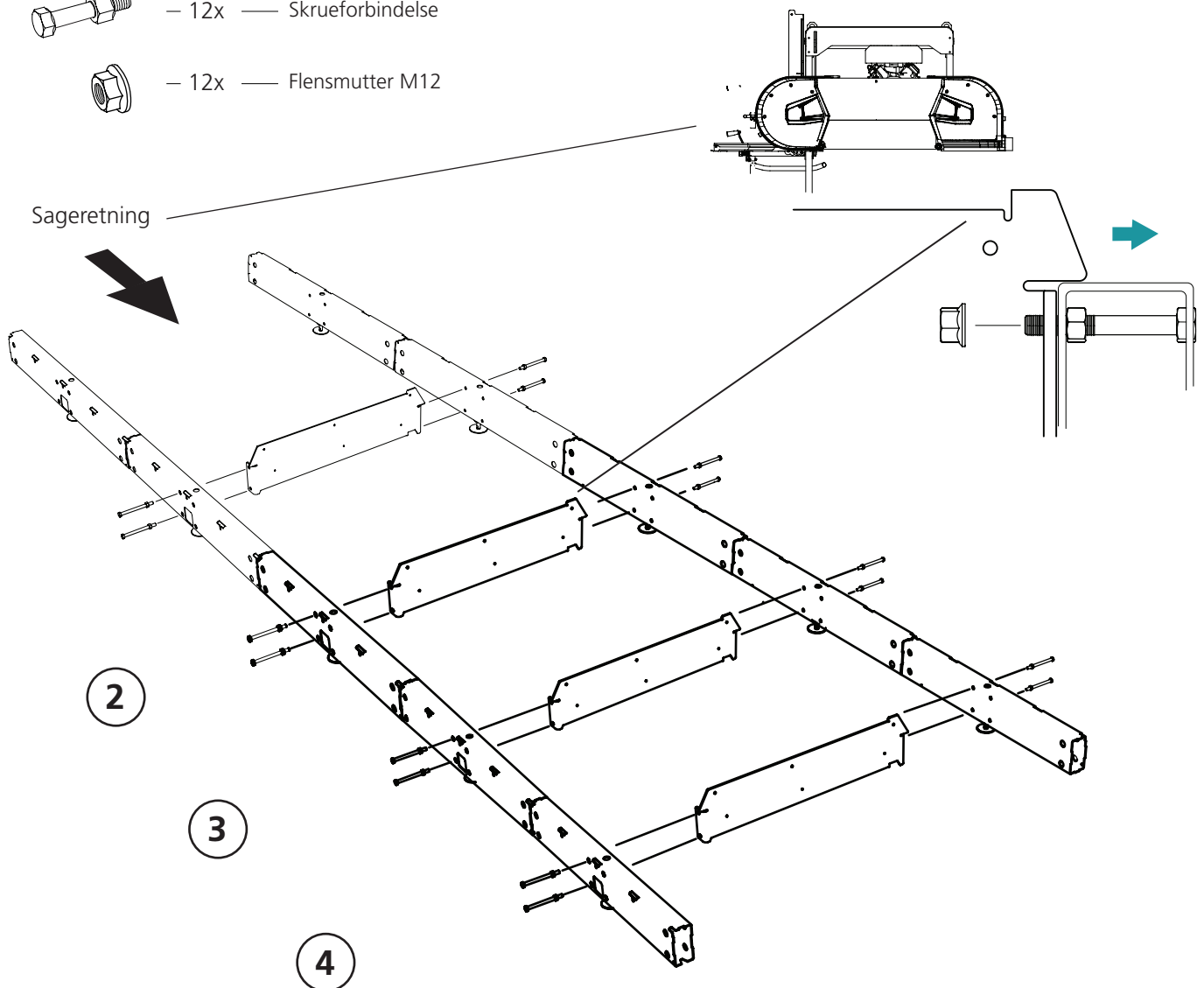

MONTERING: SKINNENE

Nå er det på tide å montere skinnenes endestykker og skinnegangene. Følg monteringsanvisningene nøye.

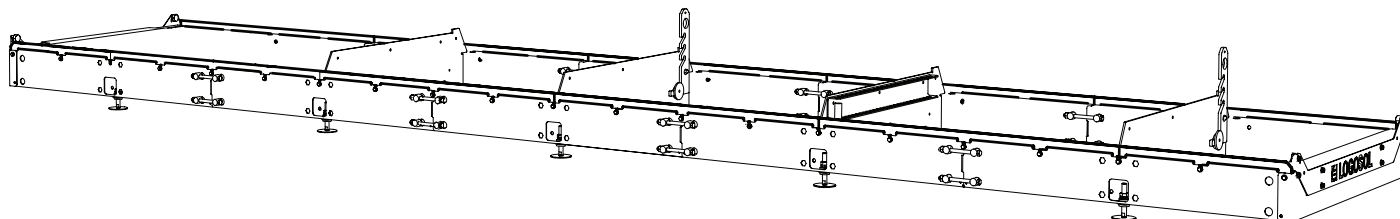

Jobb på et så plant underlag som mulig, da dette forenkler innstillingen av skinnene.



Les gjennom hele monteringsanvisningen før du starter monteringen, og følg anvisningen trinn for trinn under monteringen.

Monter skrueforbindelsene i skinneendene. Vær klar over at flensmutteren skal monteres «ut og inn».

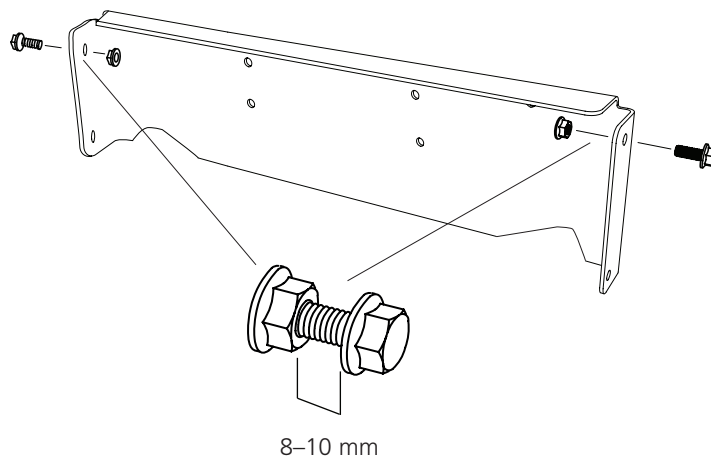

 — 4x — Flensskruer M8x 16

 — 4x — Flensmutter M8





MONTERING: SKINNENE

Monter endestykket på enden av skinnerøret, gjenta deretter monteringen i den andre enden av røret.

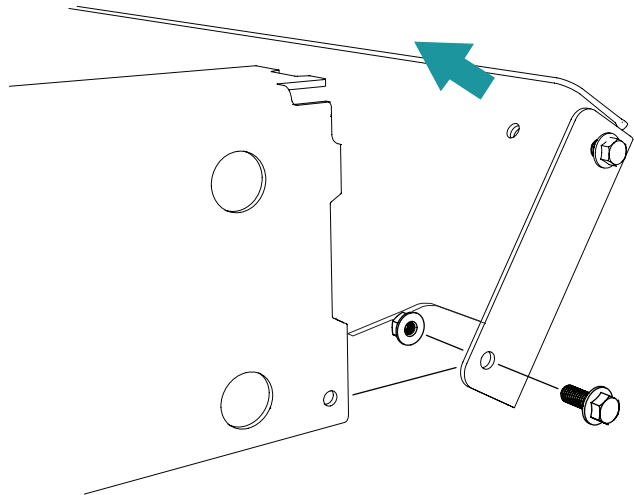
-  – 4x — Flensskruer M6x 16
-  – 4x — Flensmutter M6



Klargjør skrueforbindelsene for monteringen av skinnegangene. Vær klar over at flensmutteren skal monteres «ut og inn» på skruen.

-  – 38x — Flensskruer M8x 16
-  – 38x — Flensmutter M8

Viktig! Vær klar over at flensmutteren skal monteres «ut og inn» på skruen.

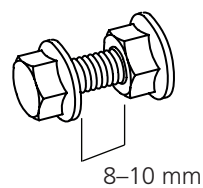
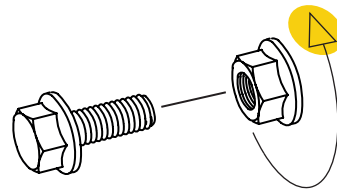

Før skrueforbindelsene ned til skinnegangene.

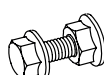
-  – 38x — Skrueforbindelse

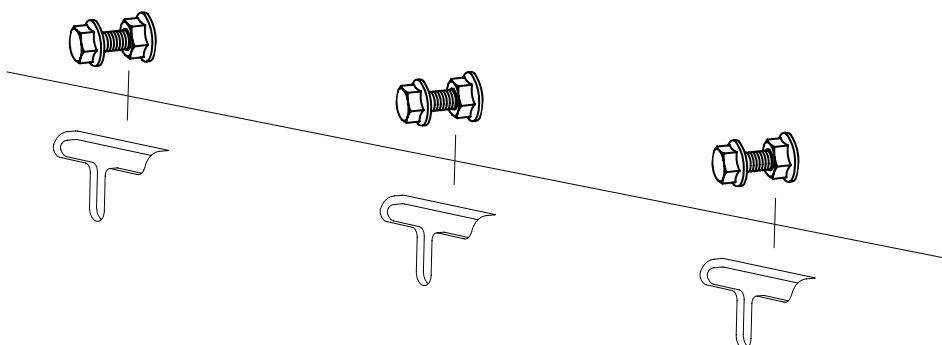

MONTERING: SKINNENE

1

Monter de første skinnegangene i skinnerørene. Vær klar over at de korte delene skal brukes i enden av skinnene. Den første korta delen skal være den indre, den første lange delen skal monteres utenpå den første. Skinnedelene skal overlappe hverandre. Trekk til skinnegangenes skrueforbindelser for hånd ved montering før du justerer skinnene.

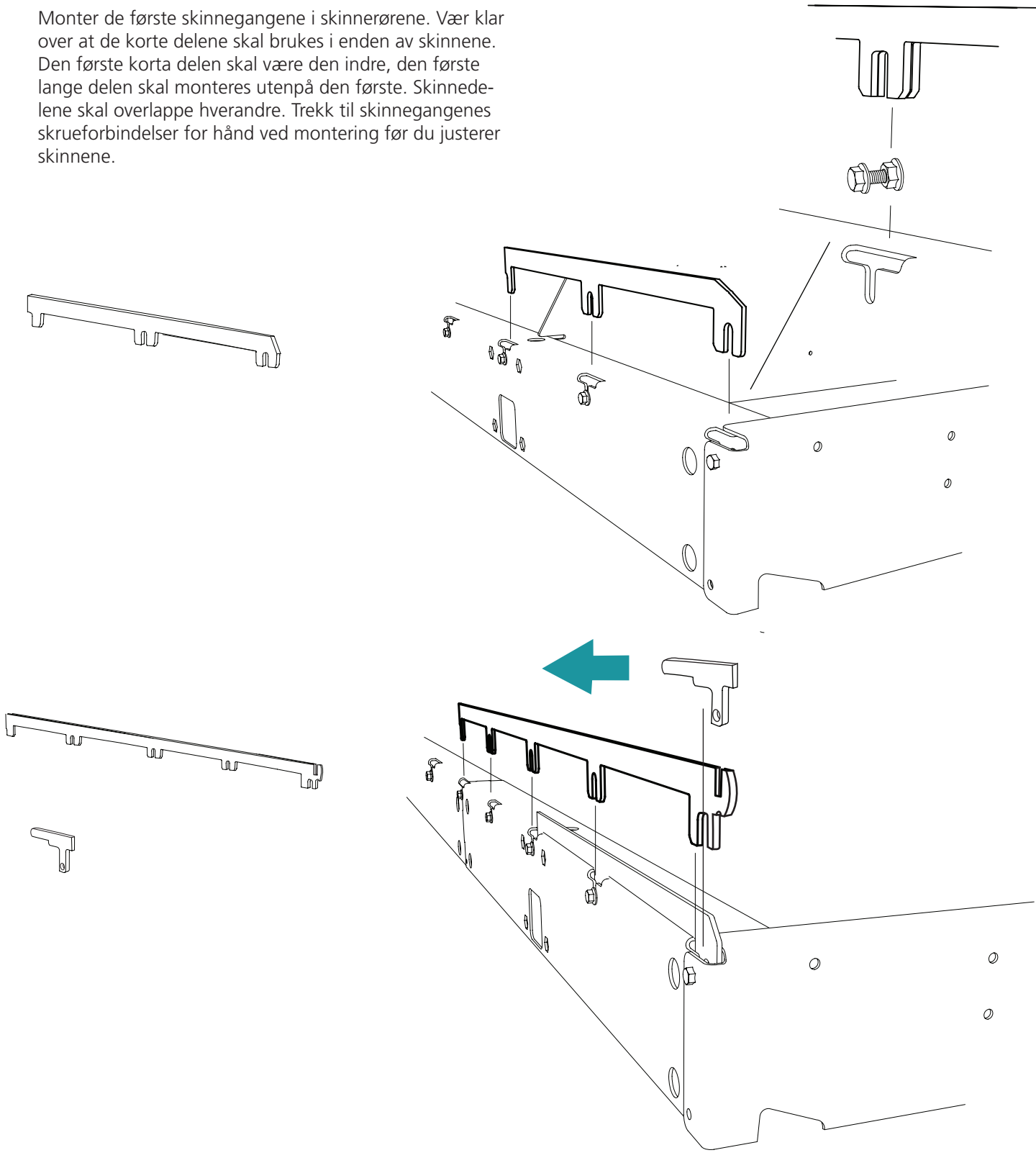

MONTERING: SKINNENE

Skinneplatene skal monteres slik at de overlapper hverandre. Disse festes deretter med skrueforbindelsen i utsparingene i hver innfesting iht. illustrasjonen.

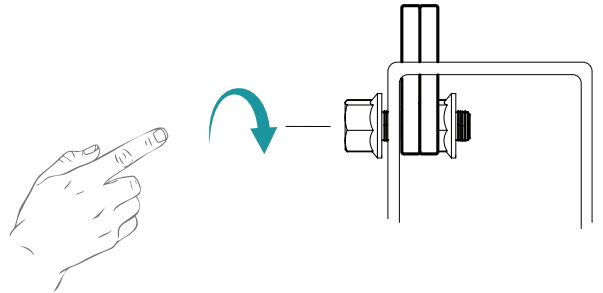

Trekk til skrueforbindelsene for hånd!

Monter de øvrige skinneplatene på samme måte. Følg illustrasjonene. Gjenta deretter monteringen på det andre skinnerøret.

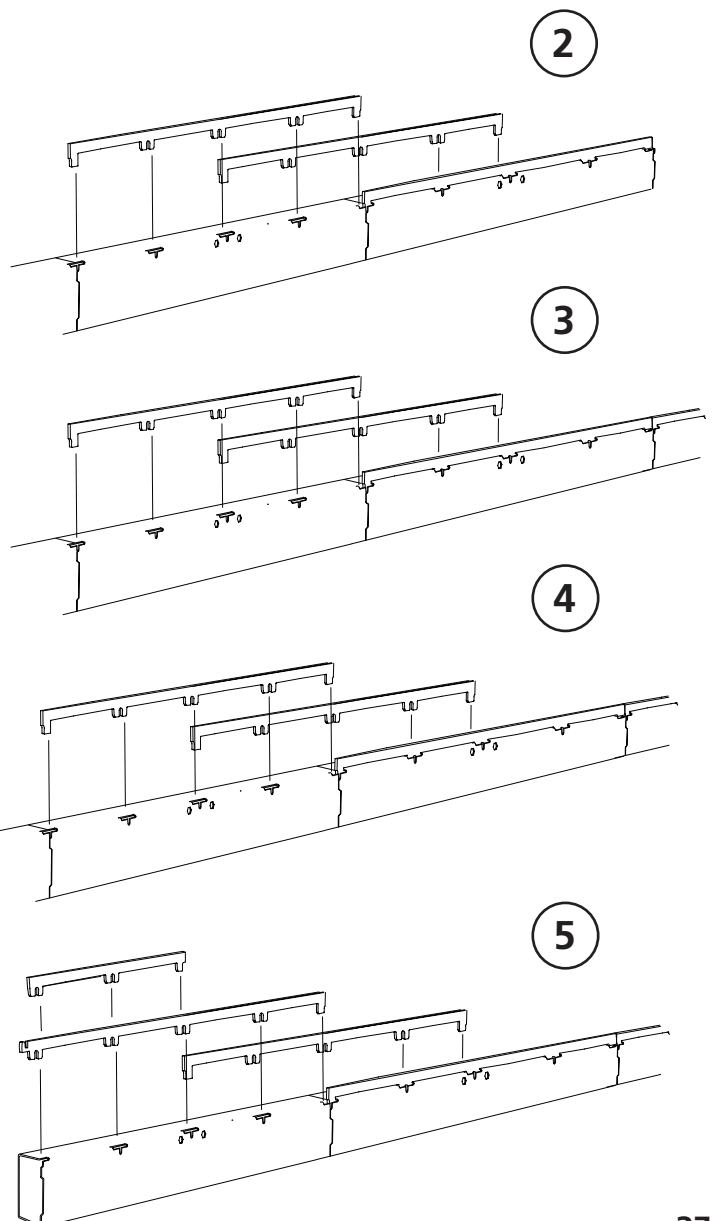

Monteringen av den siste korte skinnedelen gjøres på samme måte som i det første monteringsstrinnet. Se side 36.

MONTERING: SKINNENE

Monter dempeklossene i endeplatene.

 — 4x — Flenskrue M8x 12

 — 4x — Gummistopp

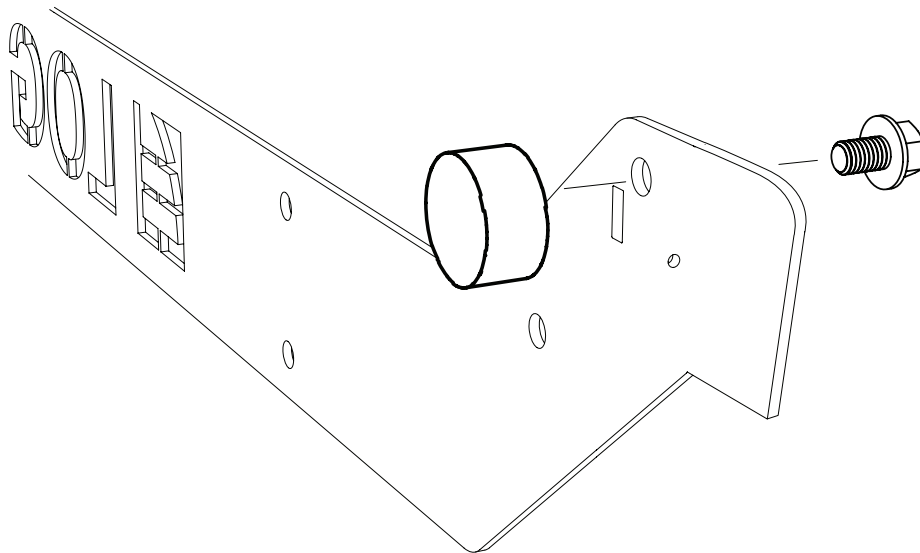

MONTERING: SKINNENE

Hekt endeplatene fast i sporene i endedelene.

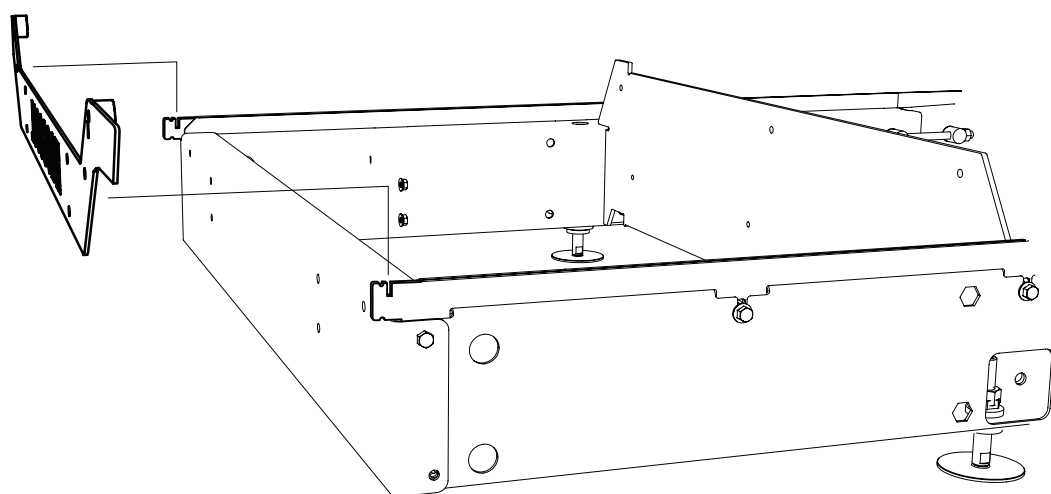

Fest endeplatene med skrueforbindelsene.

 — 6x — Flenskrue M8x 16

 — 6x — Flensmutter M8

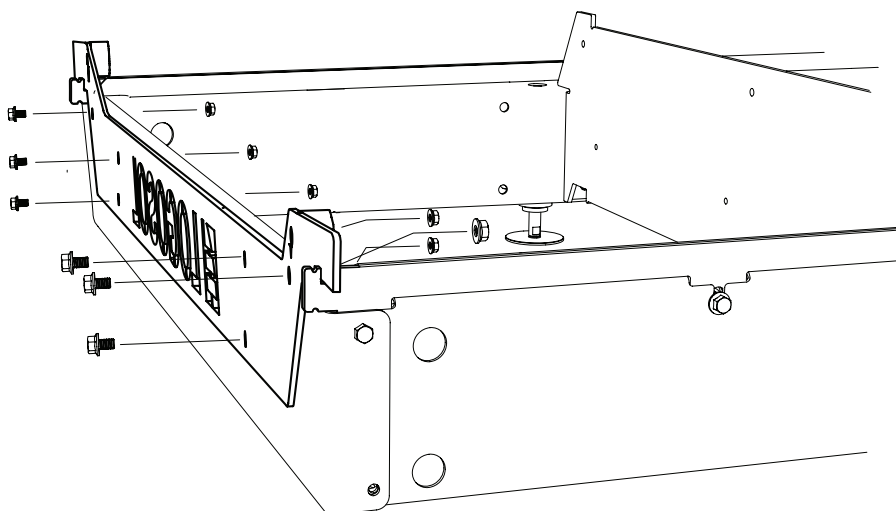



Godt jobbet!

Nå fortsetter arbeidet med stille inn skinnene.

INNSTILLING: SKINNENE

(Verktøy inngår ikke ved leveranse av sagbruket)



Les gjennom hele innstillingsanvisningen før du starter arbeidet, og følg deretter anvisningen trinn for trinn under innstillingen.



Det er nå på tide å justere inn skinnene. Målet er at begge skinnesidene skal bli så plane som mulig. Les gjennom instruksjonen, og vær nøye.



1x

Murersnor

INNSTILLING: SKINNENE

1

Begynn innstillingsarbeidet med å spenne fast en snor mellom retningssporene i skinneendene.

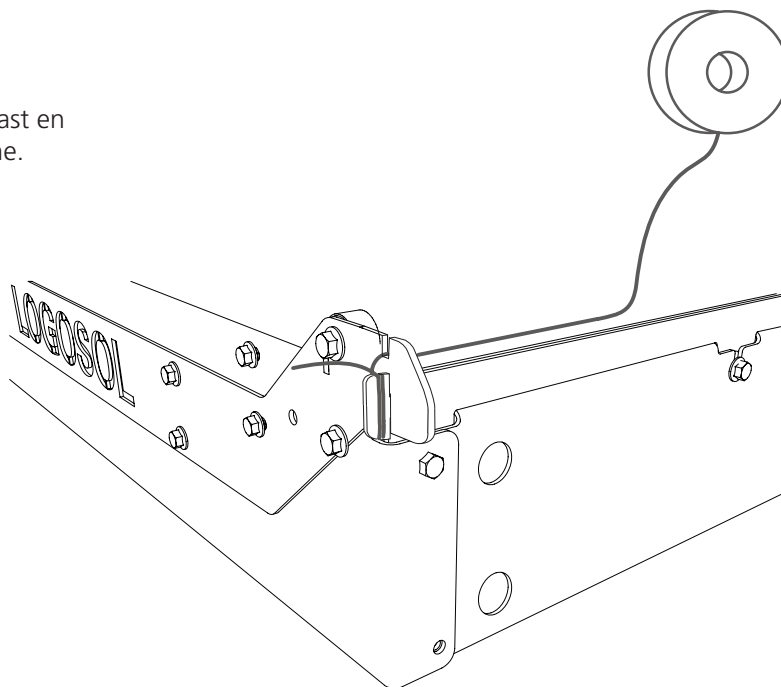
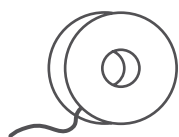

2

Streck opp snoren hardt!

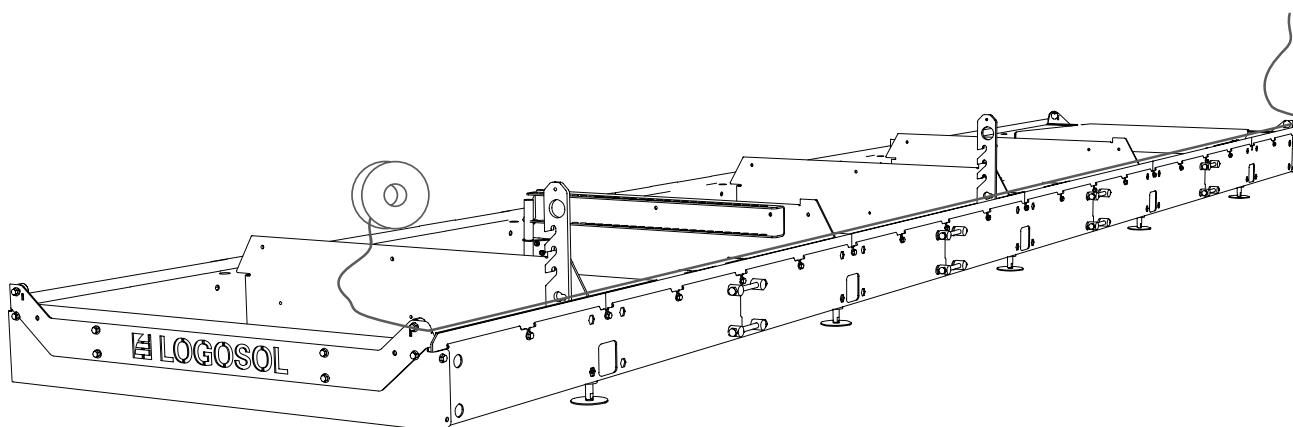

INNSTILLING AV SKINNENE

3

Sikt og mål langs snoren for å kontrollere at avstanden mellom snoren og skinnene er lik hele veien. Hvis du skal justere innrettingen, flytter du skinnedelene opp eller ned på stedene med avvik.

Tips: Legg shims under skinnedelene for å ha kontroll på høyden mens du trekker til.

Viktig!

Dette momentet er kritisk for presisjonen til sagbruket. Vær nøye, og bruk ekstra tid på dette momentet.

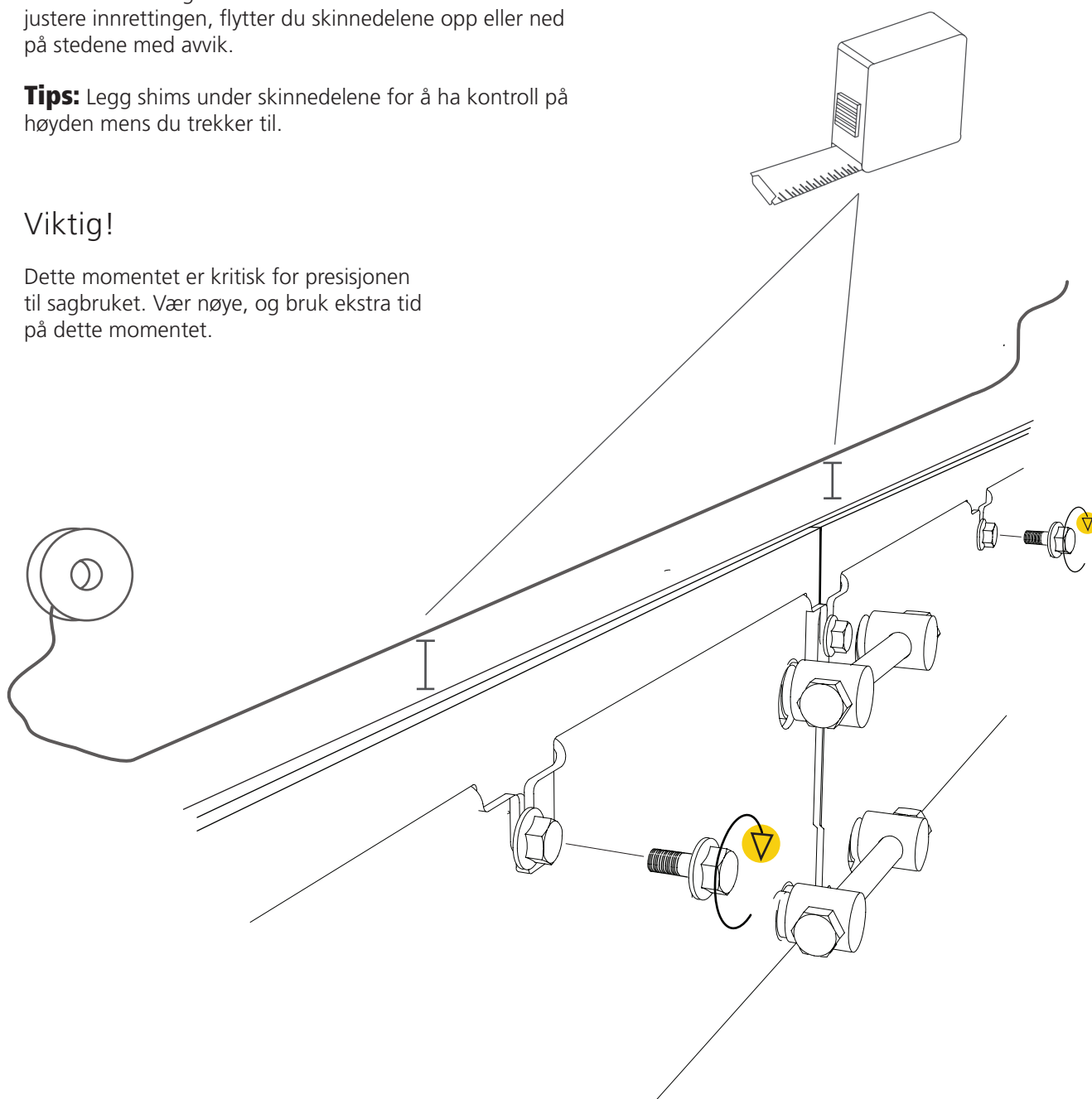

INNSTILLING AV SKINNENE

4

Når skinnene er justert rett, må du kontrollere at alle skinneskjøtene er jevne og at de ytre skinnegangene er i samme høyde som de indre. Målet er å få alle skjøtene så jevne som mulig. Juster og trekk til skrueforbindelsene for hånd.

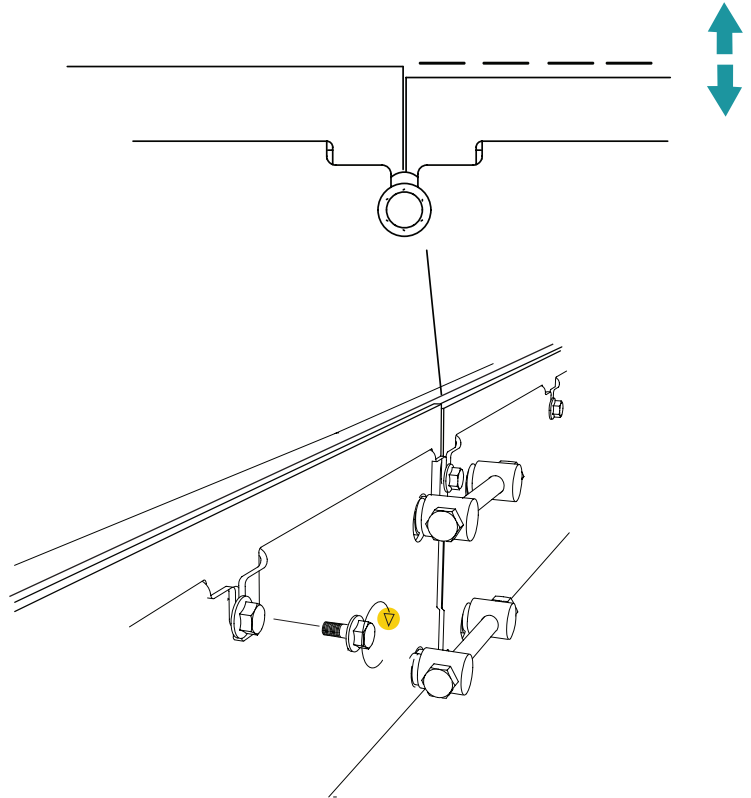

5

Når skinnene er innjustert over hele lengden og skjøtene er jevne, trekker du til den innjusterte halvdelen av skinnenes skrueforbindelse. Gjenta deretter innstillingsprosedyren på skinnenes andre side for å fullføre justeringen.

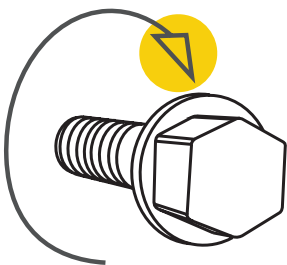

Godt jobbet!

SLUTTMONTERING AV SKINNENE



Les gjennom hele monteringsanvisningen før du starter monteringen, og følg anvisningen trinn for trinn under monteringen.

Nå starter den gjenværende monteringen på skinnene.

Monter stokkholderens innfesting på to av stokkhyllene.

 — 6x — Flensskruer M8x 20

 — 6x — Flensmutter M8

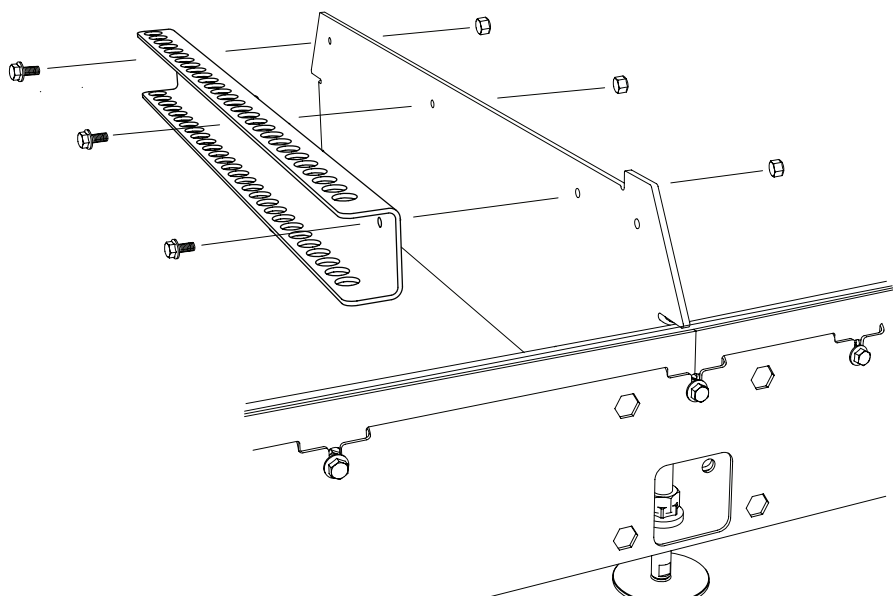

SLUTTMONTERING AV SKINNENE

Monter stökkstøttens innfestingspunkter i to av stökkhyllene.

 — 4x — Flenskrue M8x 25

 — 4x — Flensmutter M8

 — 2x — Planskive 22x8x1,5

 — 2x — Skive M8

 — 2x — Eksenterhåndtak M8

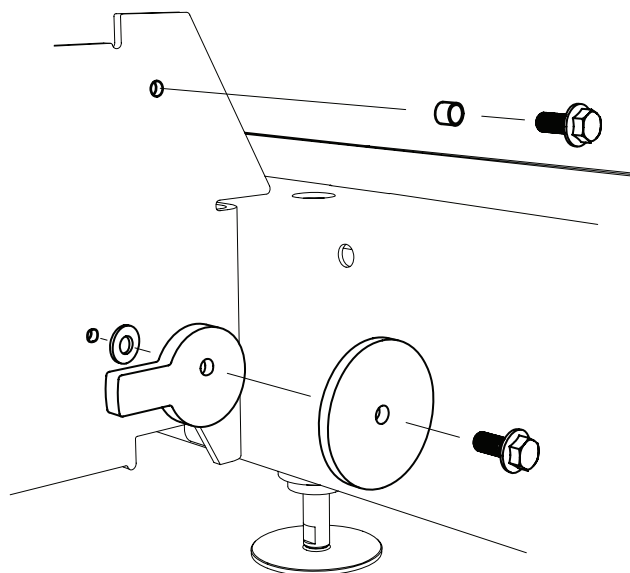



Godt jobbet!

Nå er det på tide å montere saghodet på skinnene.

SAGHODET

SAGHODET

Saghodet leveres delvis montert. Skinnegangenes veltebeskyttelseshjul skal monteres rett etter at saghodet er plassert på skinnene. Når veltebeskyttelseshjulene er montert, skal det monteres enten bensinmotor eller elmotor på saghodet. Maskinen skal deretter stilles inn etter innstillingsrekkefølgen som er angitt i håndboken, for å sikre at sagbruket fungerer som det skal.



VIKTIG!!

For å sikre at sagbruket fungerer som det skal, er det viktig å justere inn saghodet før start for at det skal gi tilfredsstillende sageresultat. Følg innstillingsrekkefølgen nøye! Enkelte justeringer påvirker andre maskininnstillinger.

SAGHODETS VEKT: 178 KG

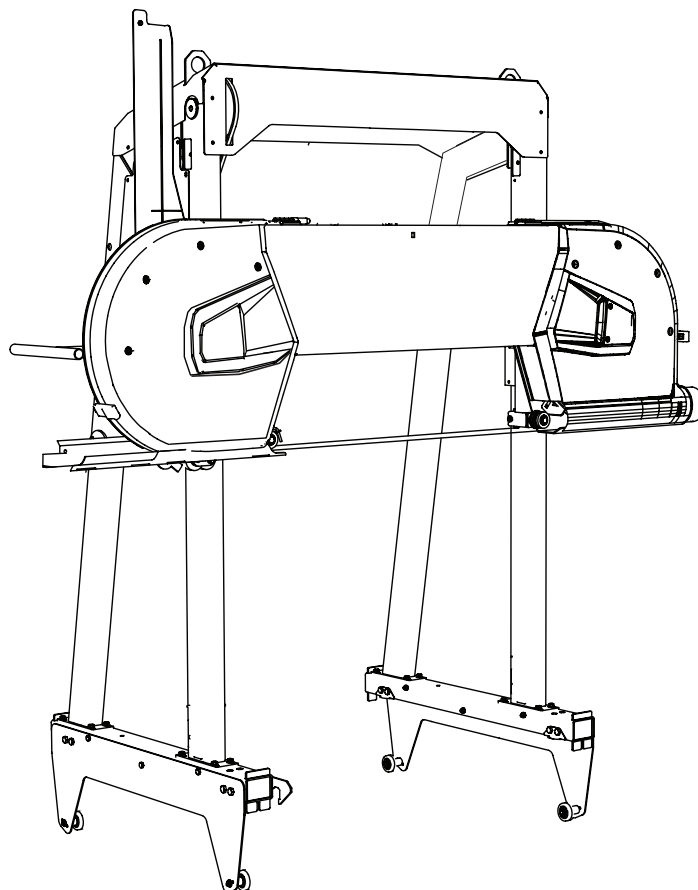

SAGHODET

MONTER SAGHODET PÅ SKINNENE

Løft saghodet på plass på skinnene. Saghodets totalvekt er 178 kg. Bruk en godkjent stropp festet i saghodets løfteører. Utfør løftet med en egnet løfteanordning.

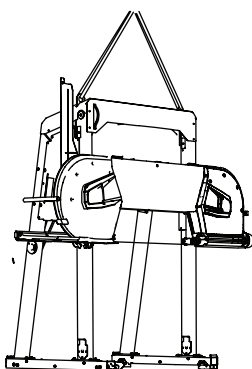

Viktig!

Vær nøye slik at sagvognens sidestyrlager omfavner skinnene.

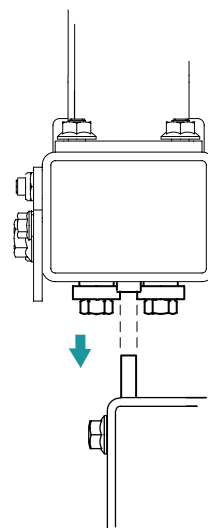

Veltefare!
Kritisk montering.



Når saghodet er montert på skinnene, må veltebeskyttelses hjulene monteres på sagvognens underside.



Begynn med å ta av flensmutrene på boggerørets innside, la skruen være på plass. Den trengs senere under monteringen.

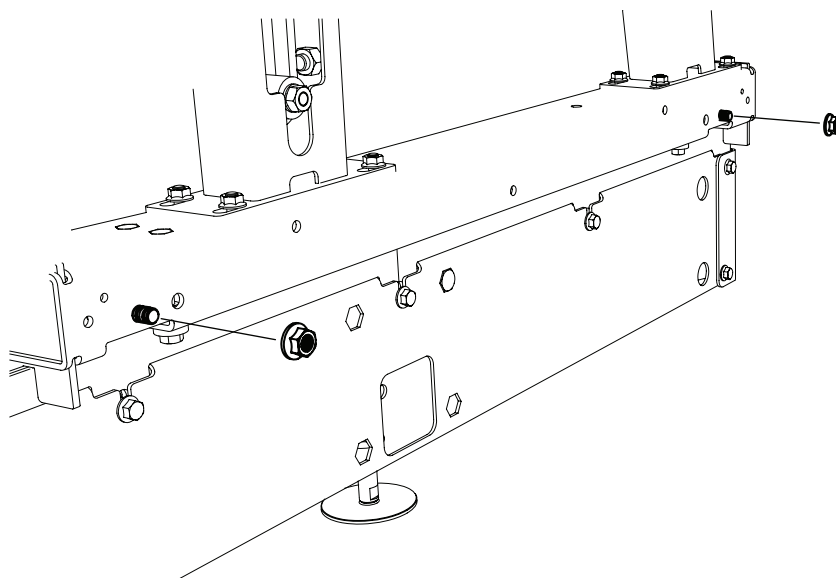

SAGHODET

2

Monter hjulene og avstandshylsene på veltebeskyttelsesplaten. Gjenta deretter monteringen på den andre veltebeskyttelsesplaten.

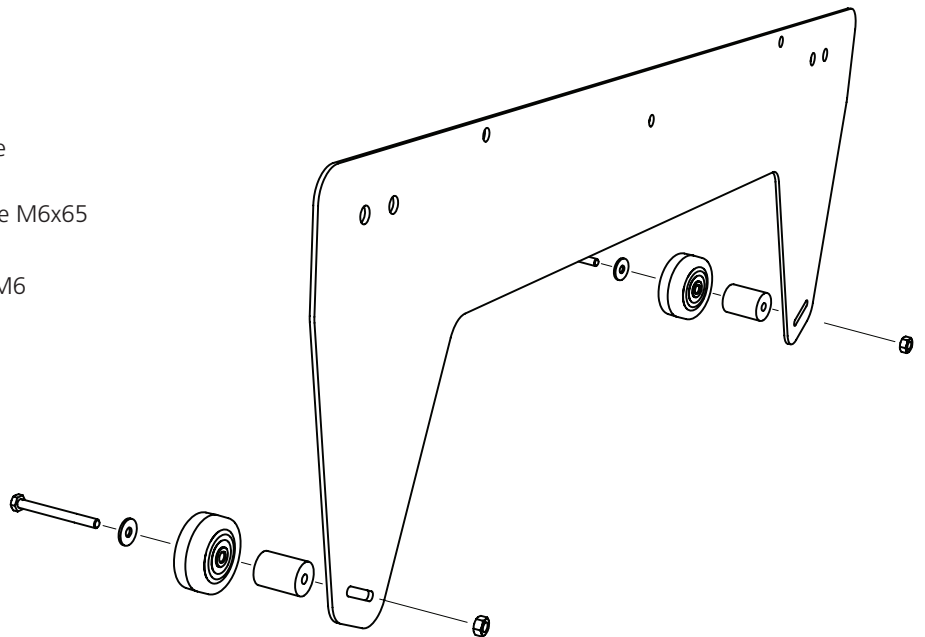
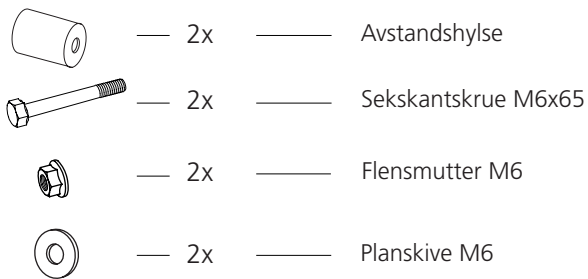

3

Monter veltebeskyttelsesplaten på boggirøret. Gjenta deretter monteringen på den andre siden av maskinen.

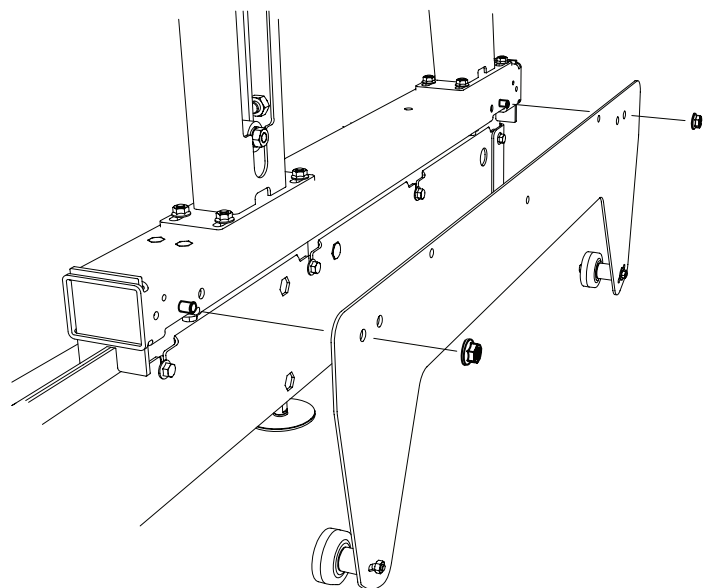
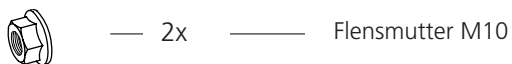

SAGHODET

4

Spenn opp veltebeskyttelsehjulene ved å føre dem opp i det skråstilte sporet. Før dem oppover slik at de spenner mot undersiden av røret. Gjenta deretter justeringen på den andre siden av maskinen.

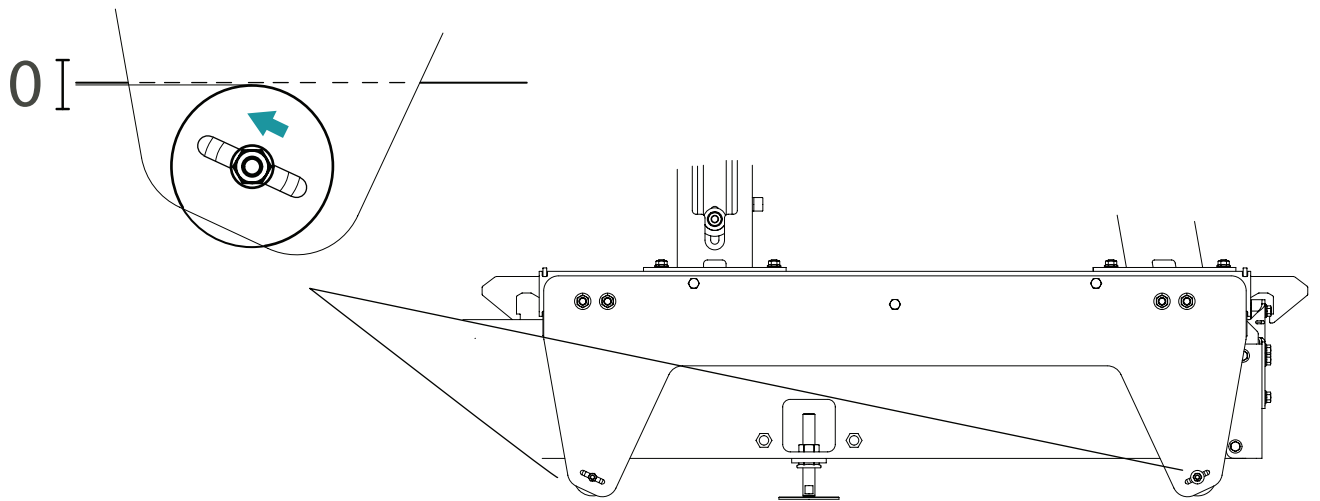

SLUTTMONTERING AV SAGHODET

Ved leveranse av sagbruket er saghodet montert, i tillegg til motor og manøverarm. Følg følgende beskrivelse for å fullføre monteringen av sagbruket før oppstart. Monteringen begynner med manøverarmen og avsluttes deretter med montering av bensinmotor eller elmotor. Følg monteringsbeskrivelsen, og vær nøye med monteringsarbeidet.



Les gjennom hele monteringsanvisningen før du starter monteringen, og følg deretter anvisningen trinn for trinn under monteringen.



Nummerering monteringsrekkefølge



Godt jobbet!



Etter monteringen følger du instruksjonene i sagbrukhåndboken under overskriften *Innstillingsrekkefølge* for å fullføre innstillingen før du starter maskinen.

SLUTTMONTERING AV SAGHODET

MONTERING: MANØVERARM

Sveiv komplett

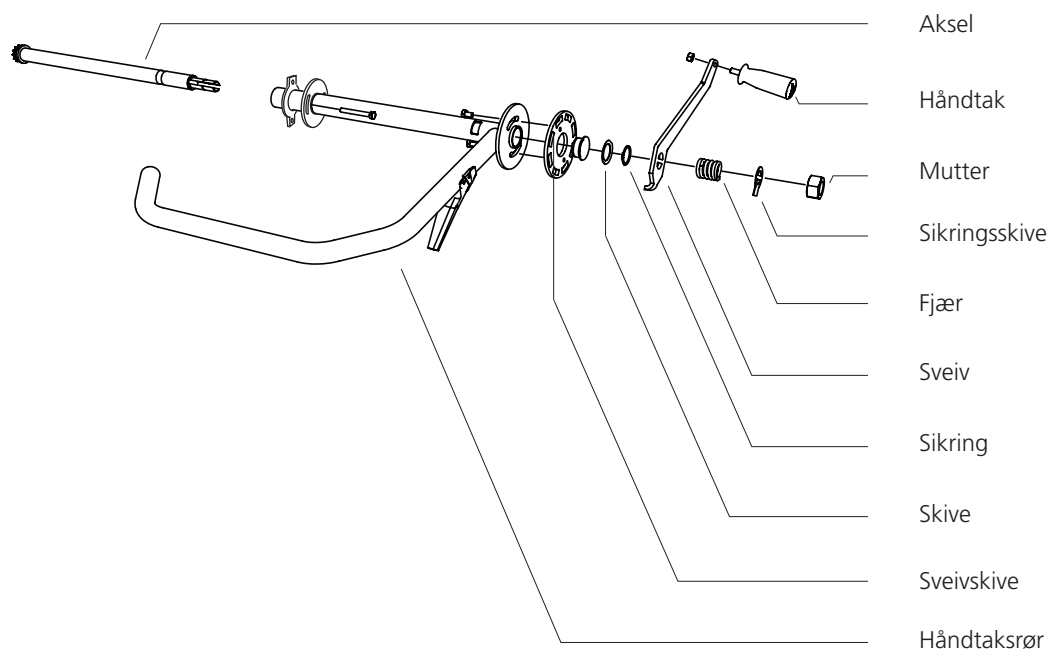

MONTERING: MANØVERARM

På det bakre pylonrøret er det doble hullbilder for håndtaket. Det nedre hullet brukes hvis man har tilhengersett til sagbruket. Hvis det nedre hullet brukes, må det eksisterende kjedet skjøtes med den medfølgende forlengelsen.

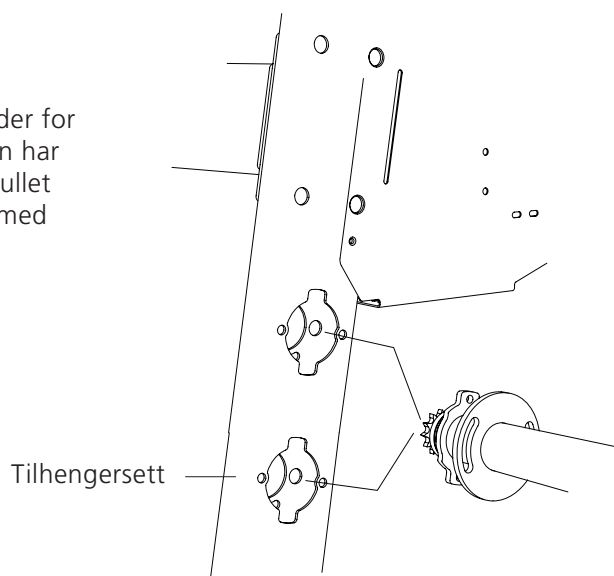

SLUTTMONTERING AV SAGHODET

FORLENGE HEVE-/SENKEKJEDET

Hvis håndtaket skal monteres i det nedre hullbildet, må heve-/senkekjedet forlenges. Identifiser kjedelåsen på kjedet, ta av kjedelåsen med en tang, og monter forlengelsen. Bruk den ekstra kjedelåsen til å lukke sløyfen.

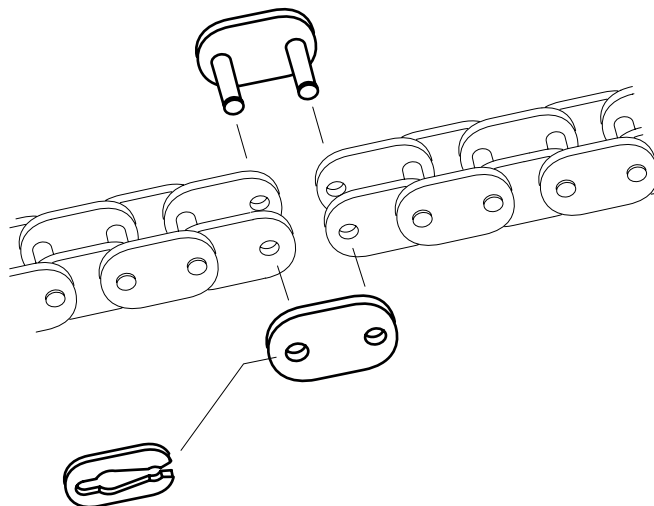

1

Før håndtaket inn i pylonrøret i det ønskede hullbildet.

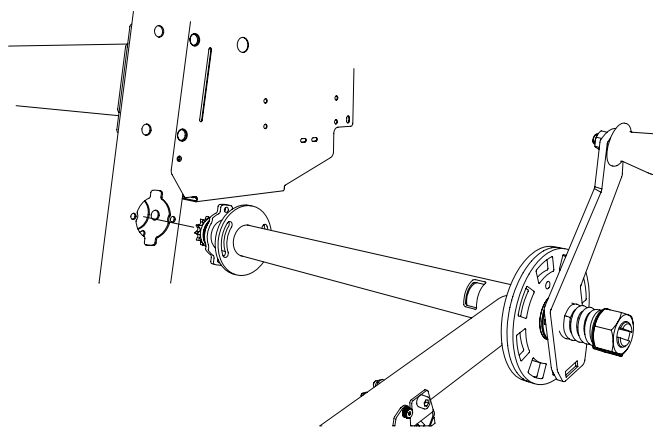

2

Fest håndtaket med de korte festeskruene.

 — 2x — Unbrakoskrue M8x16

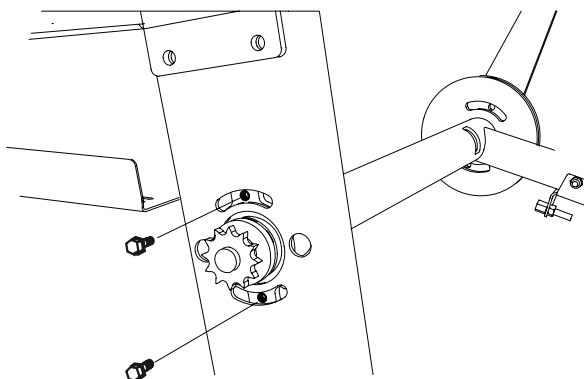

SLUTTMONTERING AV SAGHODET

3

Fest håndtaket med de lange festeskrueene. Vær klar over at den indre mutteren skal plasseres slik at unbrakohodet på bolten ligger jevnt med rørets utside.

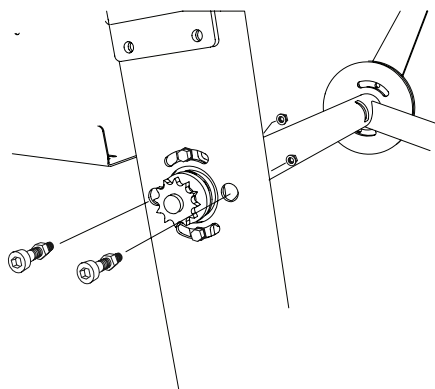
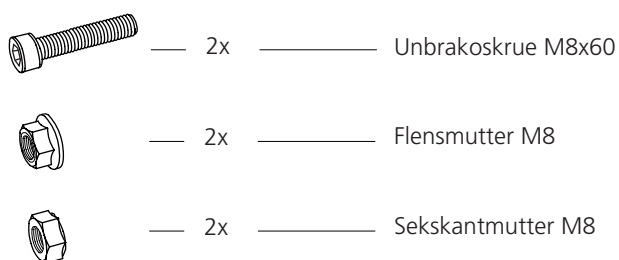

4

Spenn opp kjedet med kjedeføreren.

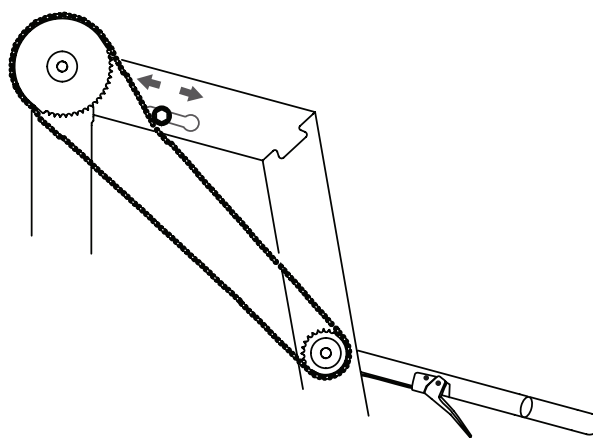

5

Monter sveiven. Smør inn gjengene rikelig med fett.

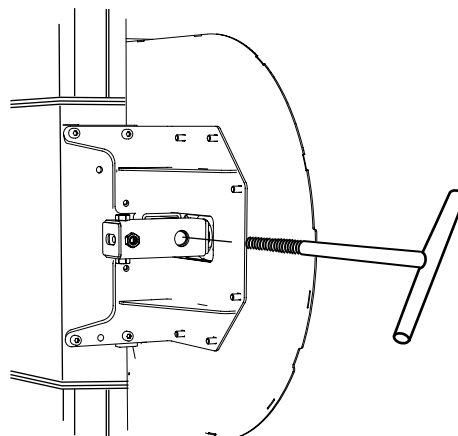
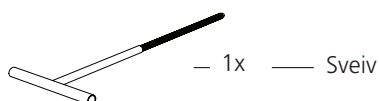



SLUTTMONTERING AV SAGHODET – BRIGGS 18HK

MONTERING: MOTOR OG GASSVAIER

Motoren skal monteres på motorhyllen og festes med festeskruene. Sentrifugalkoblingen skal monteres, og drivreimen og gassvaieren må monteres på sagbruket. Følg monteringsanvisningen, og gå deretter gjennom maskinens innstillingsrekkefølge når monteringen er ferdig.

1

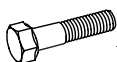
Monter motoren på motorhyllen: Sett den på hyllen, og før sentrifugalkoblingen gjennom hullet i bakdekselet. Illustrasjonen nedenfor viser hullbildet for montering av Briggs 18 hk. Monter lydtemperen og grenrør på motoren før den monteres på motorhyllen.

-  – 4x — Sekskantskrue M10x40
-  – 4x — Flenslåsmutter M10

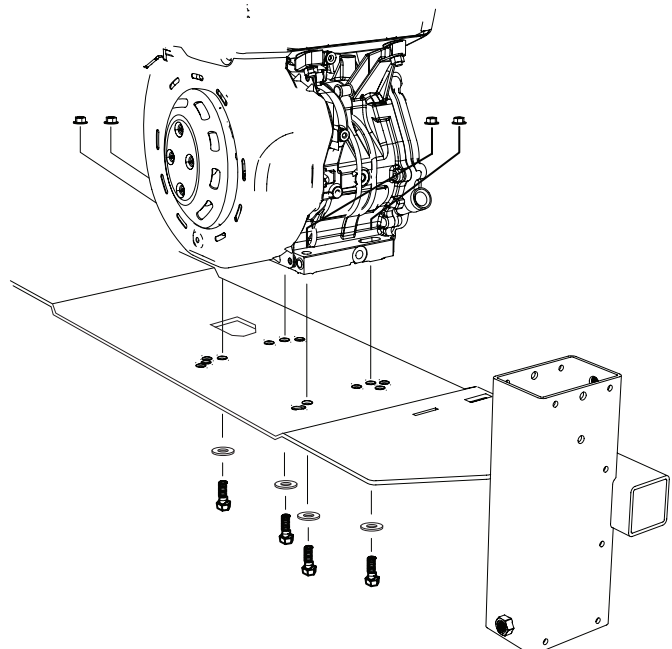

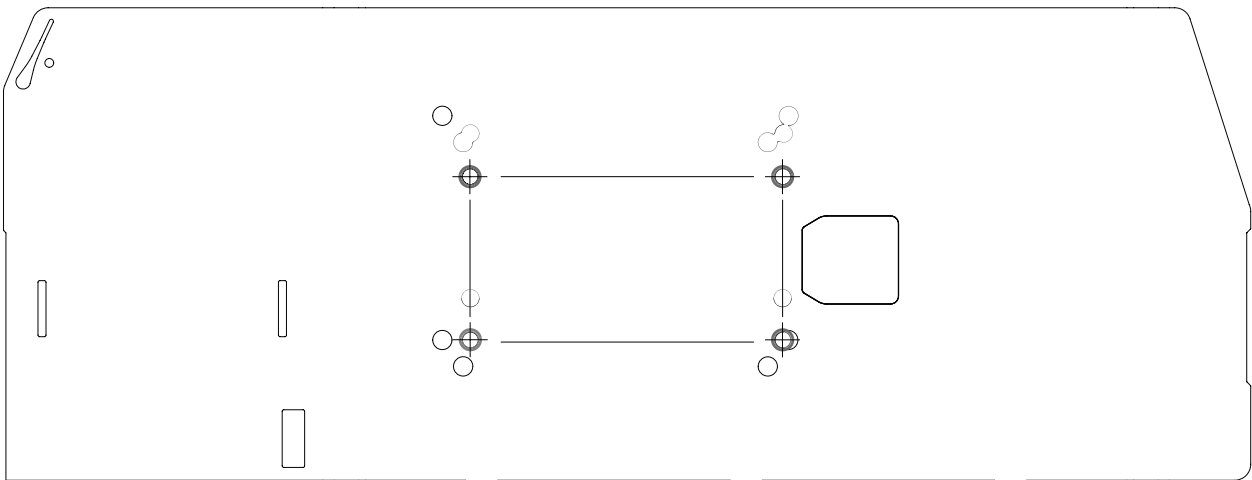

Sett ovenfra:



SLUTTMONTERING AV SAGHODET – BRIGGS 18 HK

2

Monter sikkerhetshengselet i de eksisterende hullene.

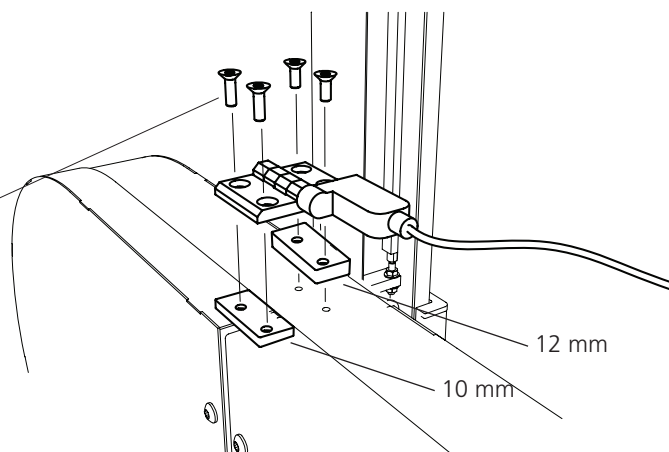

-  – 2x — Forsenket unbrako M6x25
-  – 2x — Forsenket unbrako M6x30
-  – 2x — Gjenget skive



SLUTTMONTERING AV SAGHODET – BRIGGS 18 HK

3

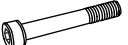
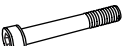

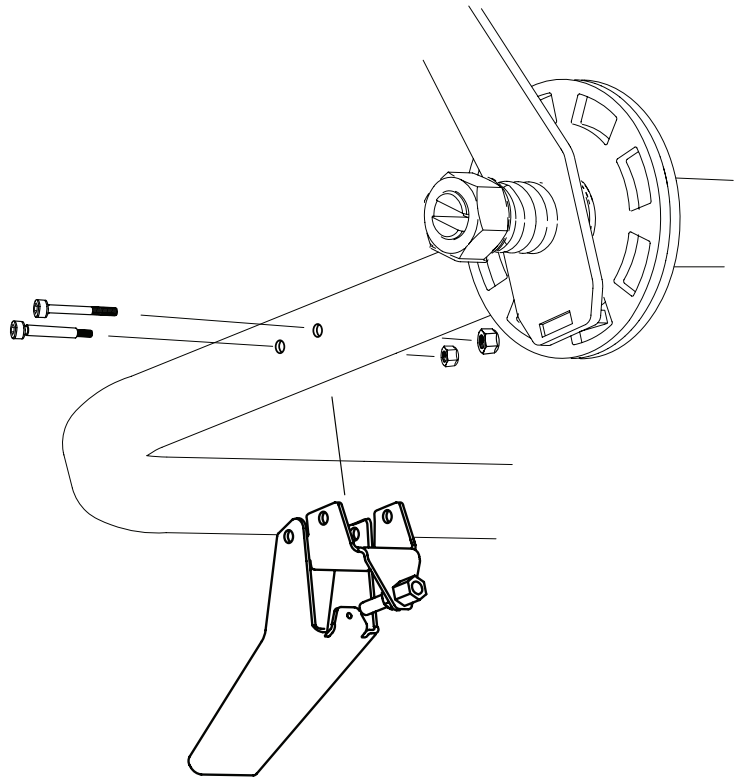

Monter håndtaket på håndtaksrøret.

-  – 1x — Unbrakoskrue M6x50
-  – 1x — Unbrakoskrue M5x50
-  – 1x — Låsemutter M6
-  – 1x — Låsemutter M5



4

Monter sentrifugalkoblingen på akselen, fest koblingen med krysskilen. Koblingen skal kunne bevege seg på akselen.

-  – 1x — Krysskile
-  – 1x — Sekskantsskrue M10x25 Loctite
-  – 1x — Planskive M10 Stor
-  – 4x — Avstandsstykke motoraksel
-  – 1x — Aksselforlengelse

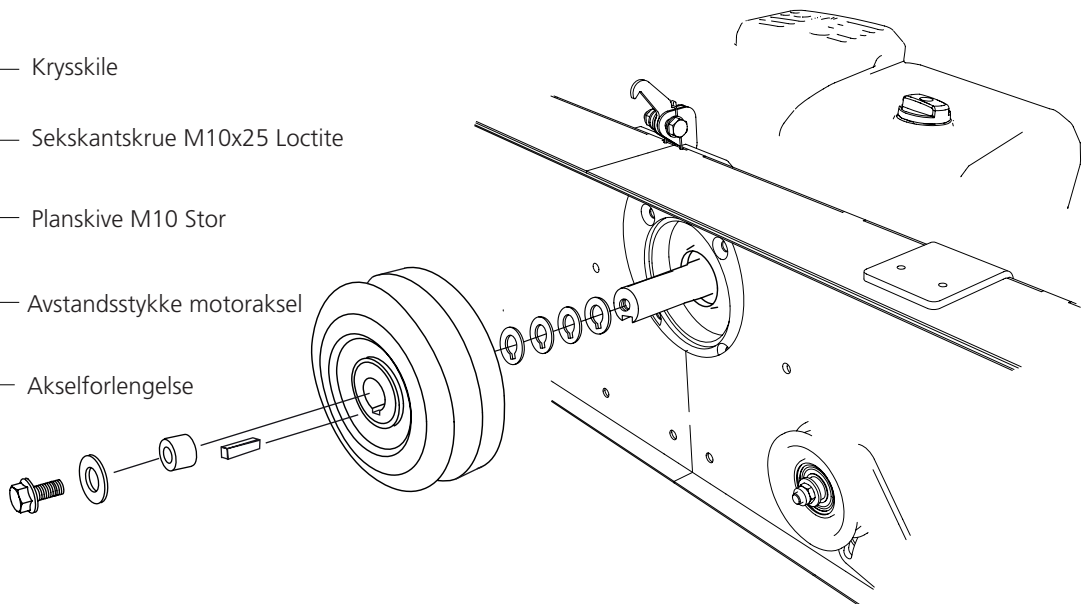

SLUTTMONTERING AV SAGHODET – BRIGGS 18 HK

5

Tre på drivreimen rundt drivhjulet og over spen-
ren.

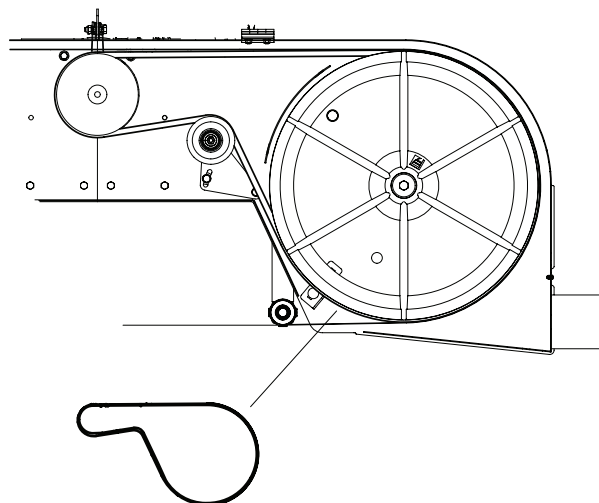
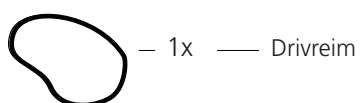

6

Monter vaierenden i gasshåndtaket, og tre den
deretter inn i strømpen.

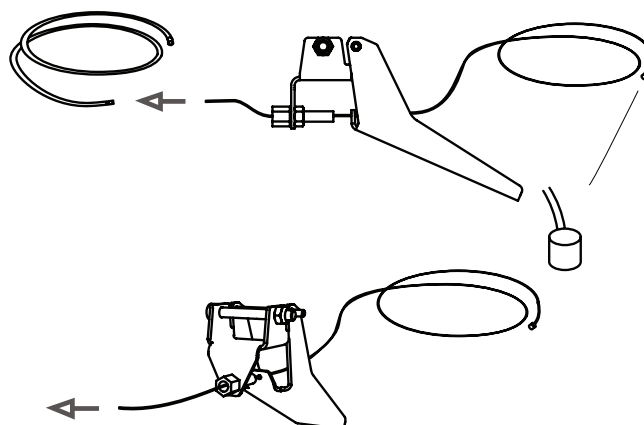
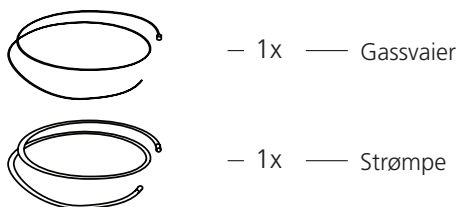

SLUTTMONTERING AV SAGHODET – BRIGGS 18 HK

7

Løsne ventildekselets festeskruer, og ta dekelet av motoren. Dette kreves for å komme til gasshendelens øvre feste, som sitter under ventildekselets nedre høyre hjørne. Se bilde ved punkt 8.

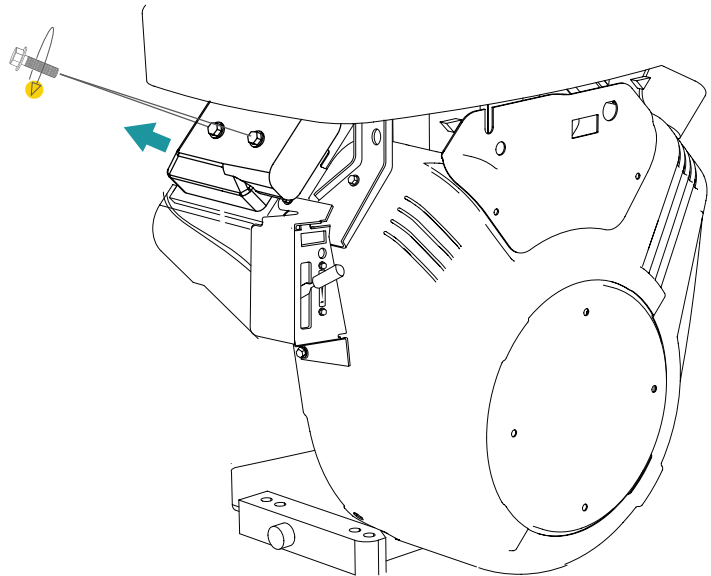
**8**

Løsne nå begge festeskruene til gasshendelen, og fjern den fra motoren.

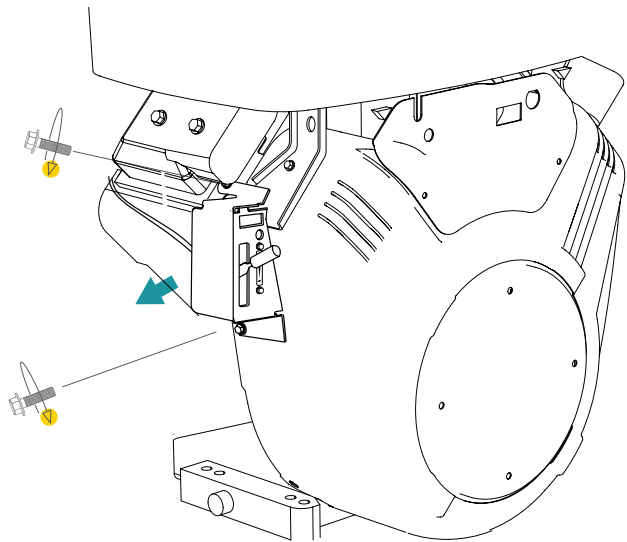
**9**

Sett ventildekselet på motoren igjen. Pass på at ventildeksepakningen ligger i sporet på dekelet ved montering.

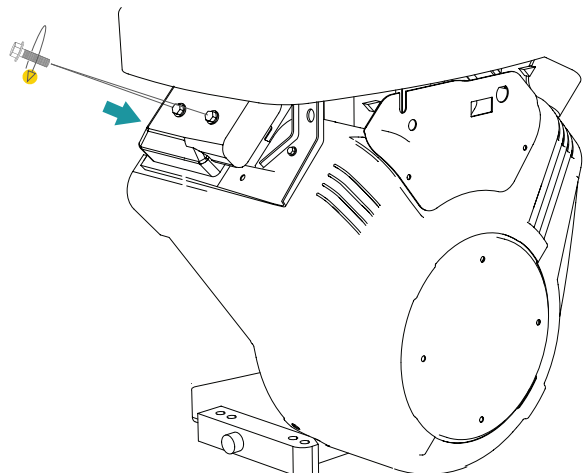

SLUTTMONTERING AV SAGHODET – BRIGGS 18 HK

10

Løsne festet for gassvaieren på motorens drivakselside, og ta vaierenden ut av festet. Arbeidet forenkles hvis du bruker en tang til å fjerne vaierenden.

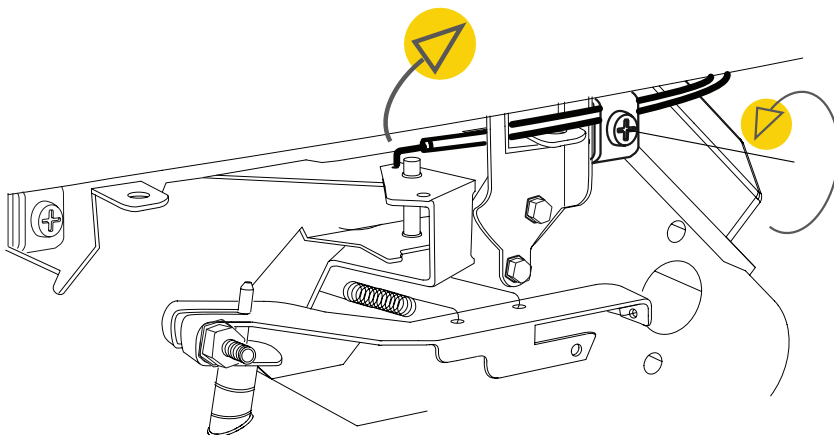

11

Monter gassvaieren på vaierholderen, og lås med låseskiven.

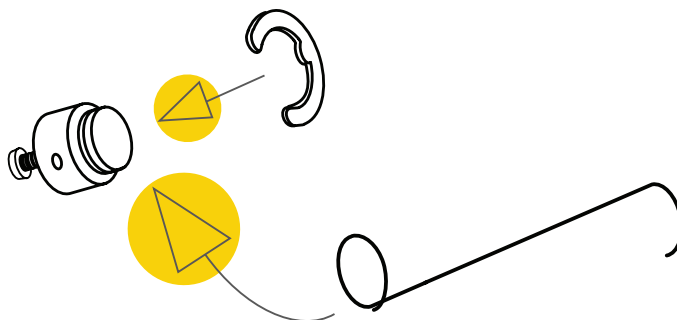

12

Monter nå vaieren i vaierholderen.

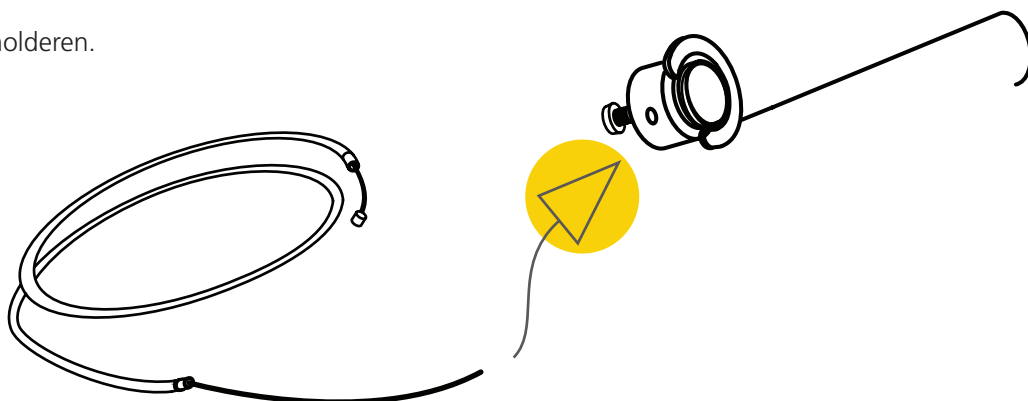

SLUTTMONTERING AV SAGHODET – BRIGGS 18 HK

13

Monter gassvaieren i vaierholderen, begynn med å feste strømpen i festet.

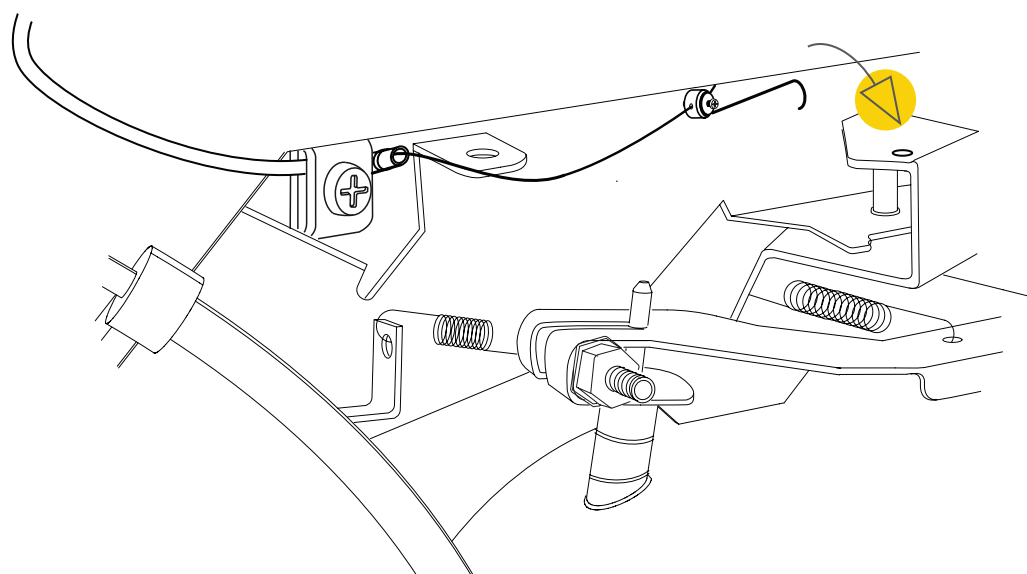
**14**

Spenn opp vaieren slik at full gass på håndtaket er full gass på motoren.

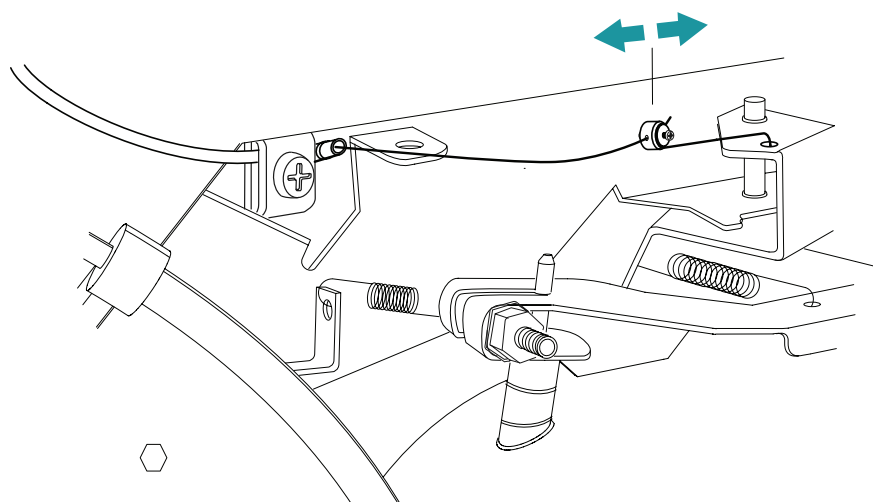

SLUTTMONTERING AV SAGHODET – BRIGGS 18 HK

15

Sikkerhetshengselet er allerede montert på maskinen. Dette skal nå kobles sammen med motoren for å aktivere sikkerhetsfunksjonen. Koble til punkt ① på den nedre kontakten på motoren. Fest deretter punkt ② på den øvre skruen.



SIKKERHETSKRETS, KRITISK MONTERING



Sikkerhetsbryteren må kobles til motoren for å oppnå god sikkerhet.

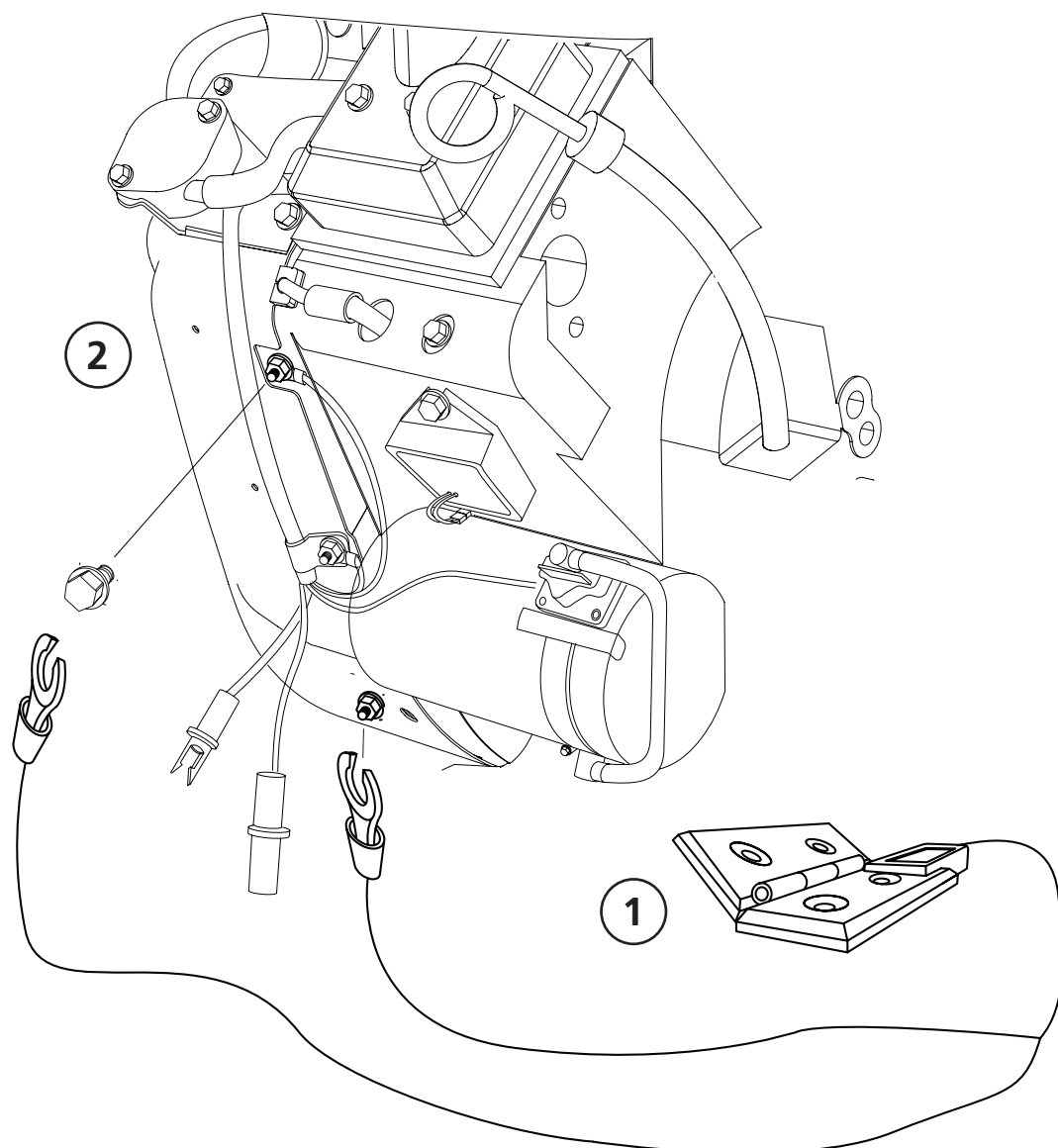

SLUTTMONTERING AV SAGHODET – BRIGGS 18 HK

MONTERING: ELSTART

Hvis motoralternativet er levert med elstart, kobles den til iht. beskrivelsen:

Begynn med å koble til kontakten med den røde kabelen på motoren ①. Kontakten ligger sammen med motorens bruksanvisning. Koble den deretter til stikkkontakten/+kabelen ②. +kabelen skal deretter kobles til på utgangen til generatoren ③. Den andre enden kobles til batteriets plusspol.

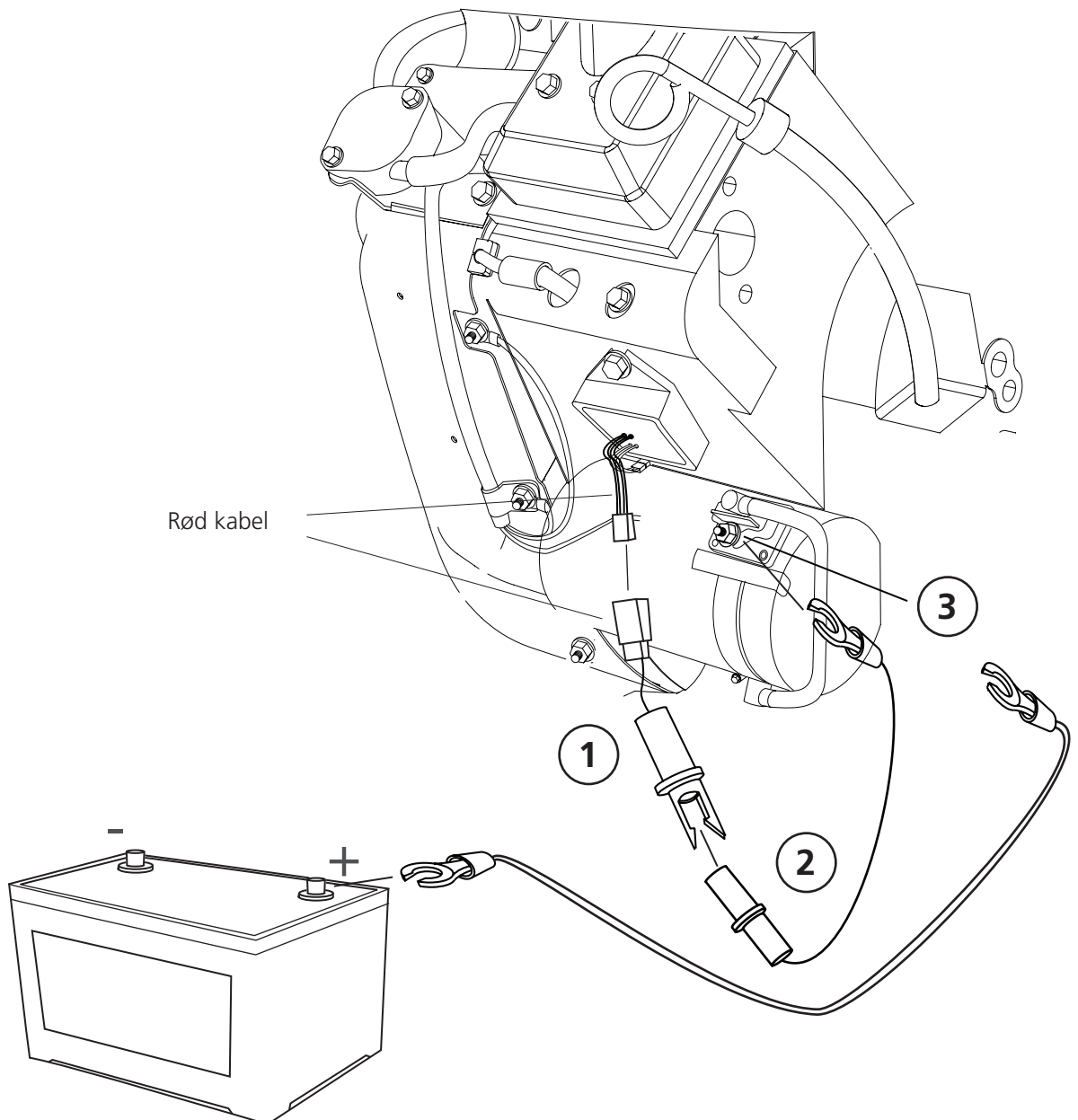

SLUTTMONTERING AV SAGHODET – BRIGGS 18 HK

Koble jordkabelen til motorens jordpunkt. Den andre enden skal kobles til batteriets minuspol.

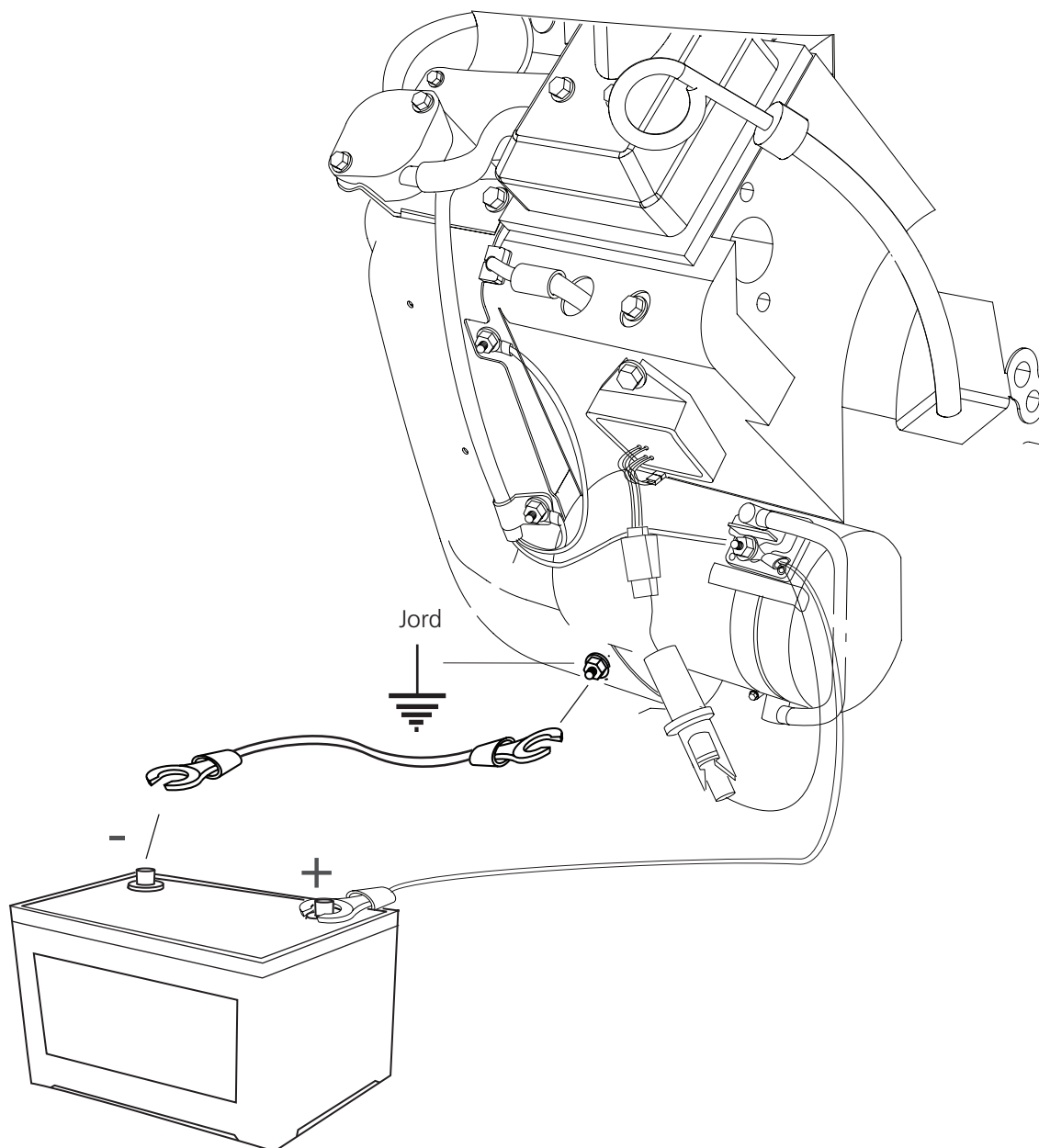



SLUTTMONTERING AV SAGHODET – ELMOTOR 8 KW

MONTERING: ELMOTOR

1

Elmotoren leveres med hengselbryteren tilkoblet. Monteringen består av å installere motoren på motorhyllen samt montering av reimskiven og drivreimen. Illustrasjonen viser hullbildet som brukes til montering av elmotor 8 kW. Følg monteringsanvisningen, og gå gjennom maskinens innstillingsrekkefølge når monteringen er ferdig.

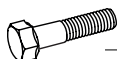
Monter motoren på motorhyllen.

-  – 4x — Sekskantskrue M10x40
-  – 4x — Låsemutter M10
-  – 4x — Planskive M10

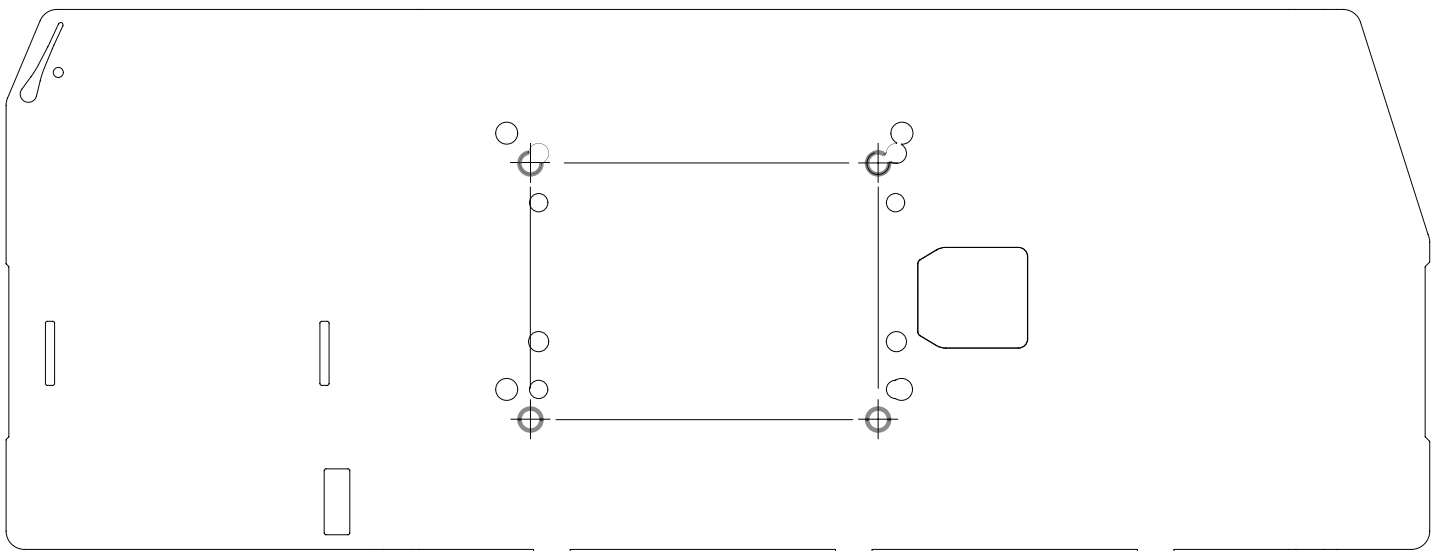
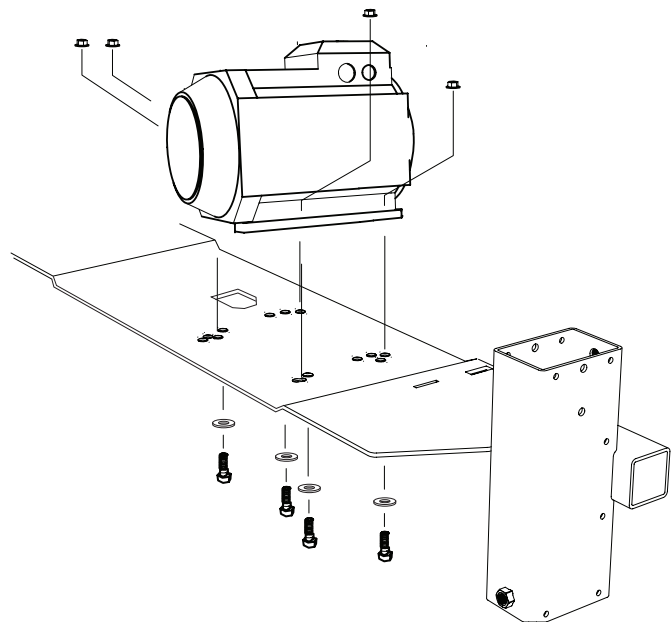

SLUTTMONTERING AV SAGHODET – ELMOTOR 8 KW

2

Monter sikkerhetshengselet i de eksisterende hullene.

 – 2x — Forsenket unbrako M6x25

 – 2x — Forsenket unbrako M6x30

 – 2x — Gjenget skive

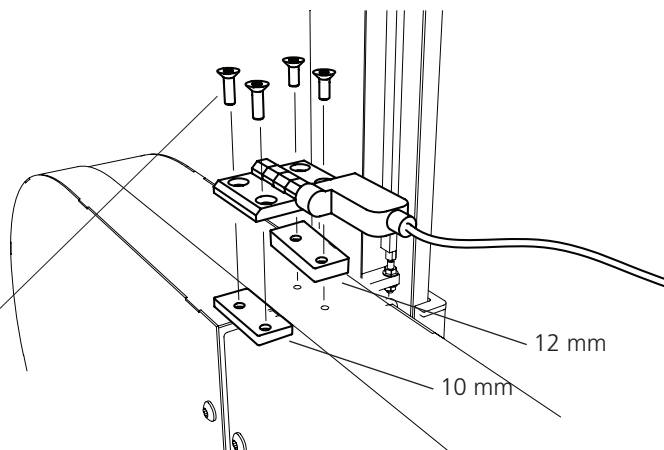



SLUTTMONTERING AV SAGHODET – ELMOTOR 8 KW

3

Monter reimskiven på akselen slik at den passer på krysskilen. Fest deretter reimskiven med stoppskruen.

 – 1x — Stoppskrue

 – 1x — Krysskile



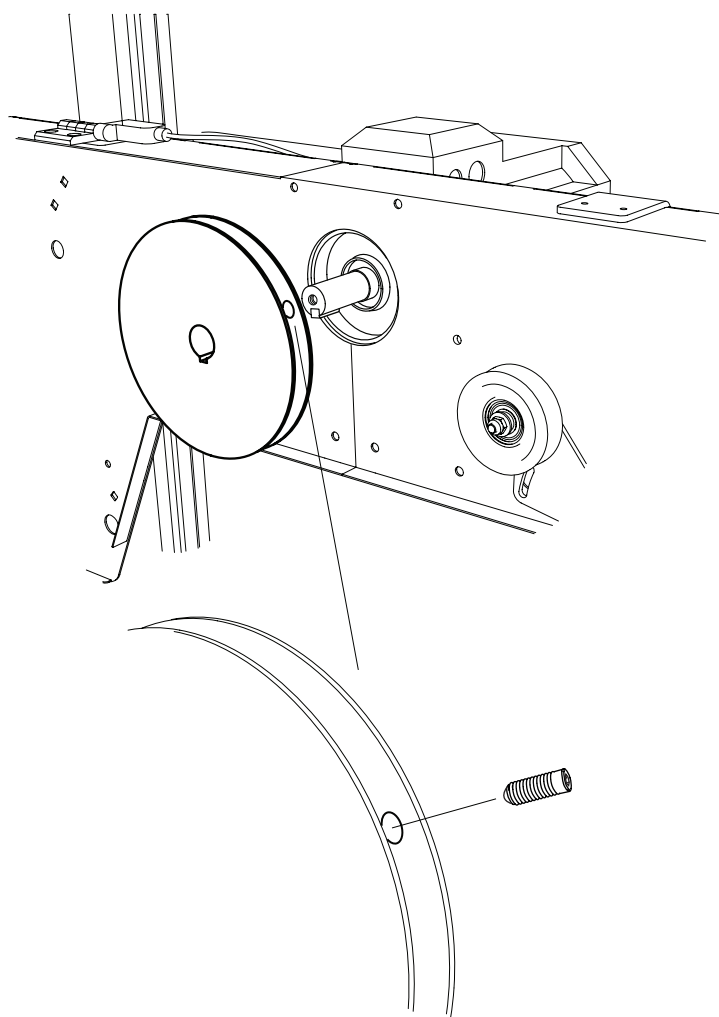

 – 1x — Reimskive



SLUTTMONTERING AV SAGHODET – ELMOTOR 8 KW

4

Monter den elektriske kontakten på håndtaksrøret.

-  – 1x — Flenskrue M5x50
-  – 6x — Planskive M5
-  – 3x — Låsemutter M5
-  – 2x — Rørholder

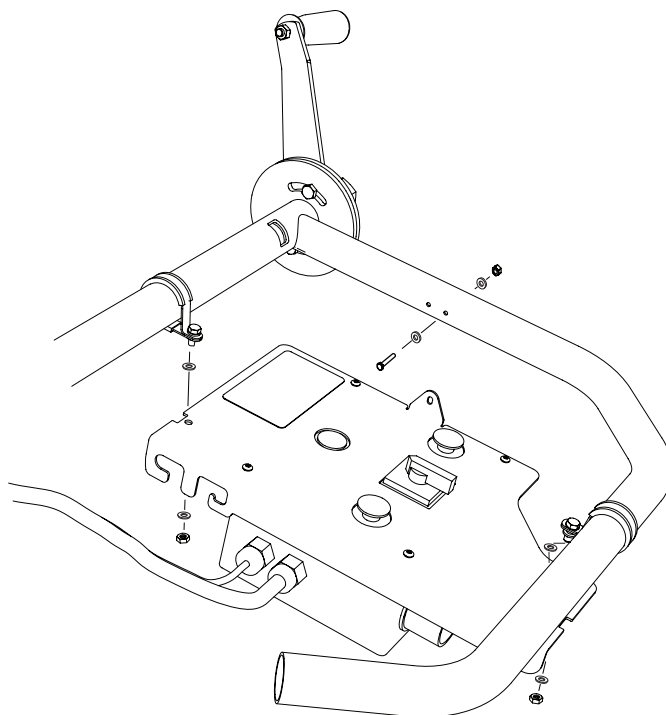

5

Monter drivreimen over hjulet og reimskiven.

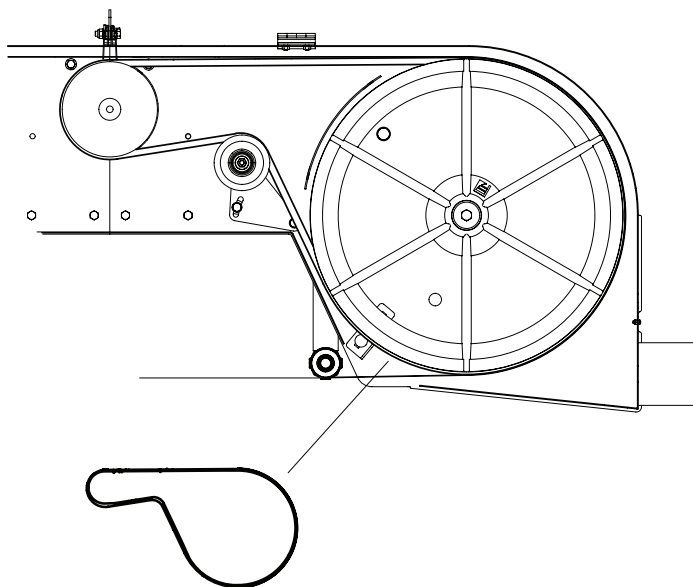

6

Gå nå gjennom maskinens innstillingsrekkefølge for å sikre at maskinen fungerer som den skal.

SLUTTMONTERING AV SAGHODET – ELMOTOR 8 KW

SLÅ ELEKTRISK KONTAKT AV/PÅ

Vri den elektriske kontakten på (1) for å slå på strømmen til maskinen.

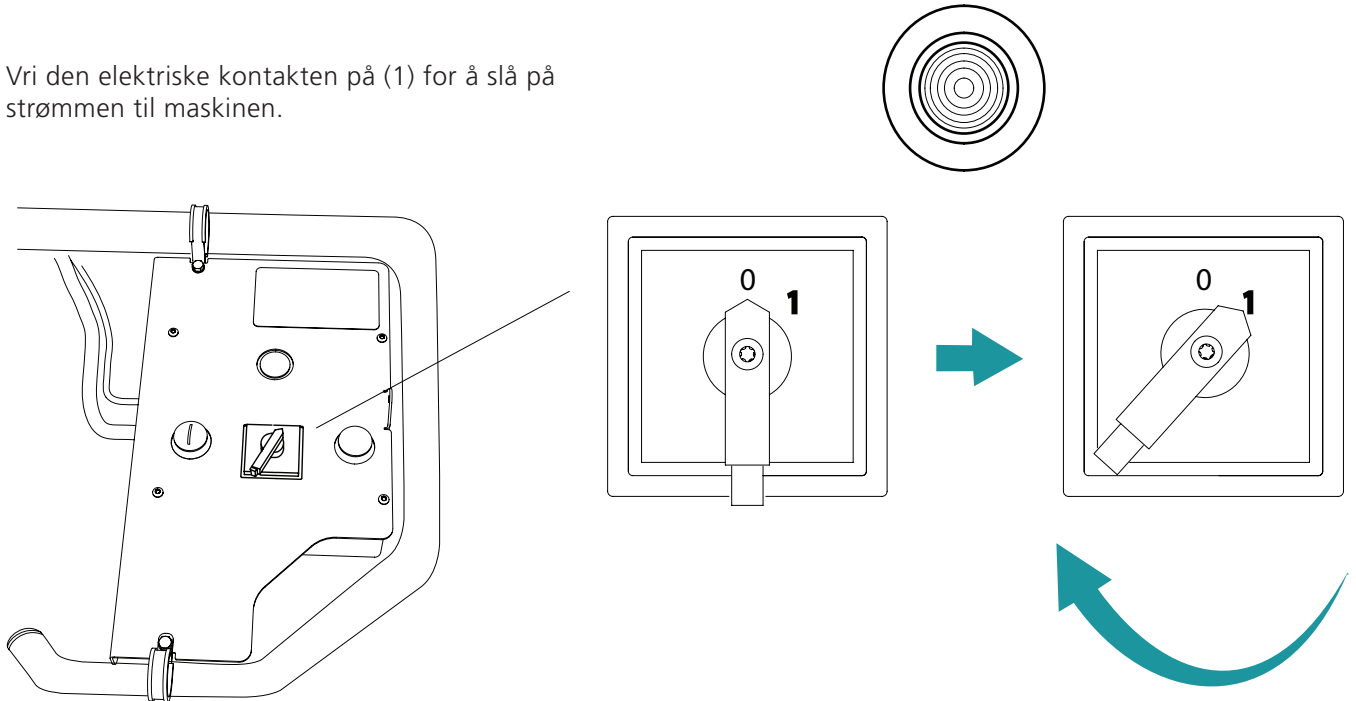

START MOTOREN

For å starte motoren holder du holdebryteren inne (høyre knapp). Trykk deretter på startknappen (venstre knapp). Når motoren har startet, kan du slippe den venstre knappen. Motoren går nå til du slipper holdebryteren.

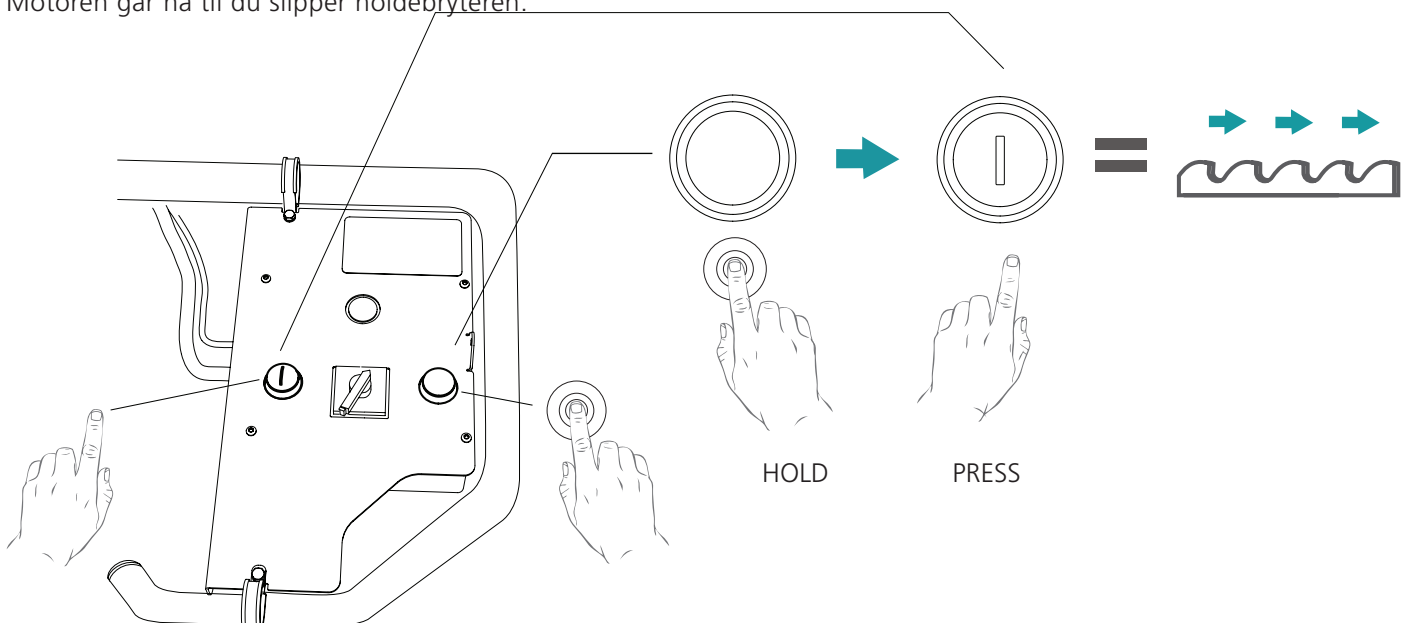

INNSTILLINGSREKKEFØLGE



Les gjennom hele innstillingsanvisningen før du starter innstillingen, og følg deretter anvisningen trinn for trinn under innstillingen.



Nummerering innstillingsrekkefølge



Godt jobbet!



VIKTIG!

For å sikre at sagbruket fungerer som det skal, er det viktig å justere inn for at det skal gi tilfredsstillende sageresultat. Følg innstillingsrekkefølgen nøye! Enkelte justeringer påvirker andre maskininnstillinger. Det er derfor viktig å følge rekkefølgen nedenfor.



Juster skinnene i vater



Juster hjulene



Bladets posisjon i lengderetningen / Juster bladets posisjon i lengderetningen



Juster sagbladet parallelt med stokkhyllene



Juster til bladstyringen er i vater



Juster bladet parallelt med skinnene



Gassvaierens spenning

INNSTILLINGSREKKEFØLGE

1

JUSTER SKINNENE VANNRETT

For å sikre at skinnene fungerer som de skal, er det viktig at de er helt i vater. Tidligere har vi stilt inn skinnene i lengderetningen. Nå skal vi justere skinnene vannrett langs kortsiden. Legg en vater på en stokkhyll, og juster ved hjelp av føttene til skinnene er i vater. Gjenta prosedyren på alle stokkhyllene til hele skinnen er i vater.

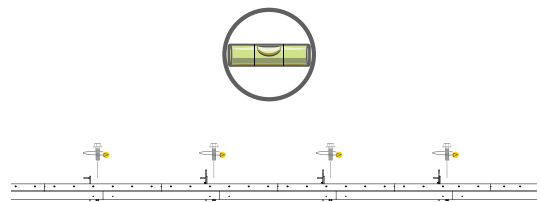
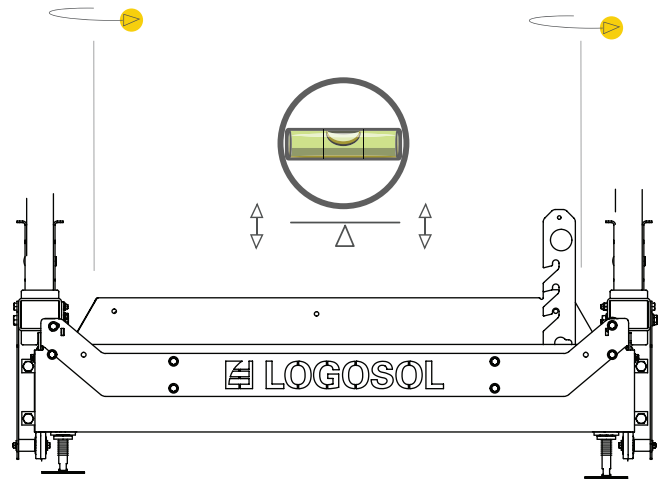
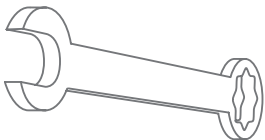
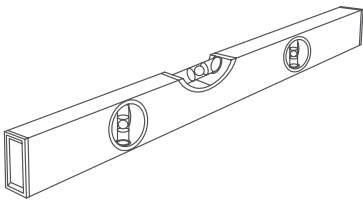

JUSTERING AV FØTTENE

Føttene kan justeres med en sekskantnøkkel ovenfra. Når justeringen er utført, sikres posisjonen med låsemutteren på innsiden av røret.

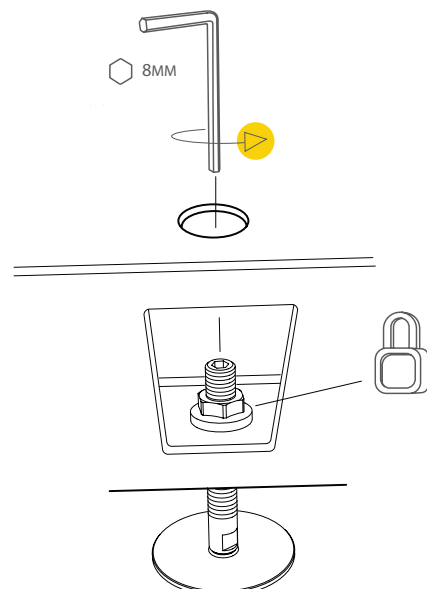

INNSTILLINGSREKKEFØLGE

2

JUSTER HJULENE

Hjulenes vinkel skal justeres slik at de står vinkelrett i forhold til stokkhyllene. Med saghodet i bunnposisjon kontrollerer du vinkelrettheten mellom hjulene og stokkhyllene. Et tips er å plassere vinkelhaken på en rettholt som går mellom to stokkhyller. Juster ved først å løsne på låsemutteren og deretter skru på hjulakselens justeringsskruer til du oppnår vinkelretthet. Trekk til låsemutter og justeringsskruer.

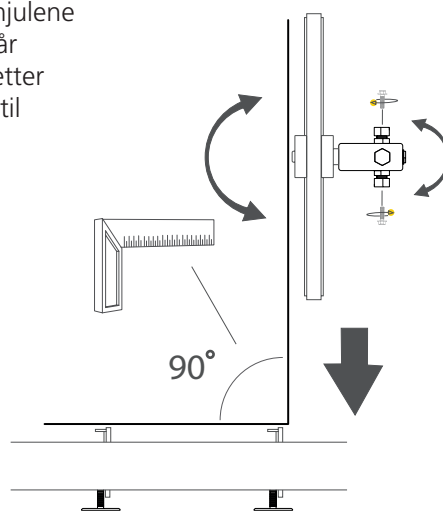
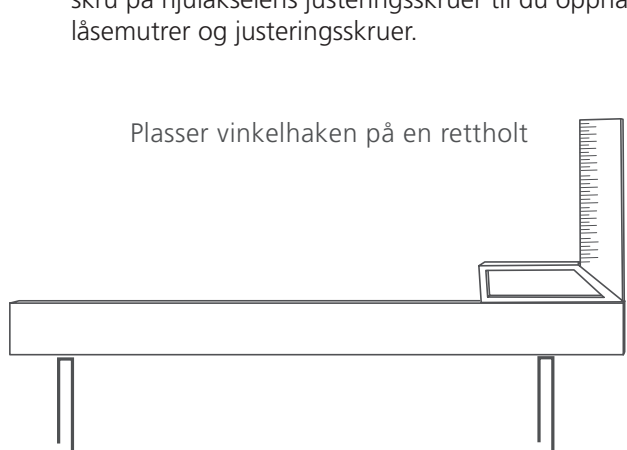

3

BLADETS POSISJON I LENGDERETNINGEN

Sagbladets posisjon i lengderetningen er viktig for sageresultatet. For å oppnå best mulig sageresultat bør bladet plasseres med bladkroppen sentrert over drivreimen, som ligger i fordypningen i hjulet.



Bladkroppen defineres i dette tilfellet som den delen av bladet som er mellom bunnen på tannen og bladets bakkant.

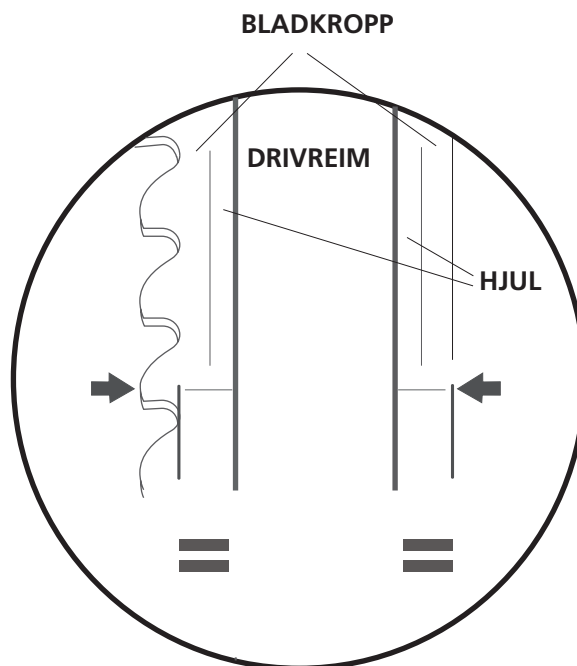

Begynn med å montere bladet sentrert over drivreimen, slik at bladkroppens utstikk får samme mål på begge sider av drivreimen. Spenn deretter opp bladet. Snurr hjulene for hånd, og kontroller at bladets posisjon i lengderetningen av hjulene er uendret. Snurr hjulene minst tre omdreininger. Hvis bladet vandrer forover eller bakover på hjulene, justerer du iht. instruksjonene på neste side. Hvis bladet løper rett på begge hjulene, kontrollerer du at bladet går i en rett linje mellom hjulene. Kontroller dette ved å se langs bakkanten på bladet på oversiden av hjulene.

INNSTILLINGSREKKEFØLGE

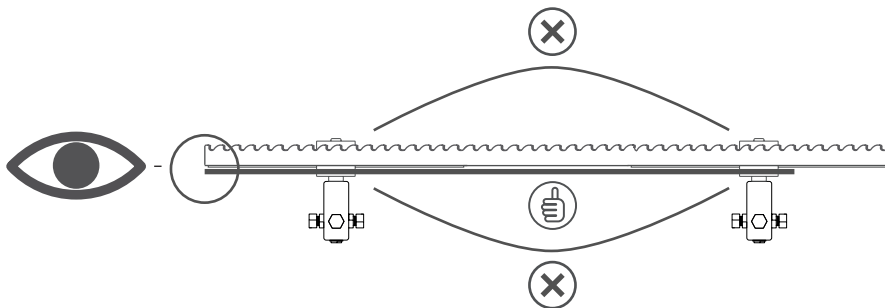

Hvis bladet bukker i sageretningen, sitter bladet for langt fremme på hjulene. Hvis bukten er i den andre retningen, sitter det for langt bak.

Når bladet løper i en rett linje, kan du lukke dekslene og starte sagbruket. Gi gass slik at hjulene begynner å snurre, og slipp gassen. Åpne dekslene, og kontroller at bladets posisjon i lengderetningen er uendret. Hvis den er uendret, er innstillingen riktig.

BLADETS POSISJON I LENGDERETNINGEN

Bladets posisjon i lengderetningen over hjulene justeres med de horisontalsittende justeringsskruene, dvs. skruene på utsiden av aksselfestene. Ved justering må du først åpne låsemutteren. Hvis sagbladet vandrer forover på hjulene, skal justeringsskruen skrues medurs for å kompensere. Hvis bladet vandrer bakover, skrur du skruen moturs. Juster i små trinn. Trekk til alle låsemutrer og justeringsskruer når du er ferdig med justeringen.

Løsne på låseskruen

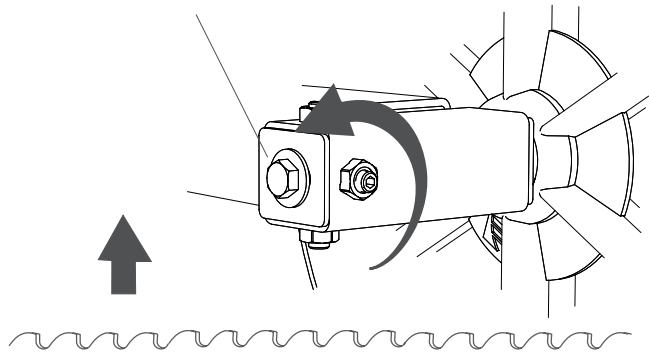

TIPS! Det kan hende du må løsne litt på den øvre justeringsskruen før du justerer bladet.

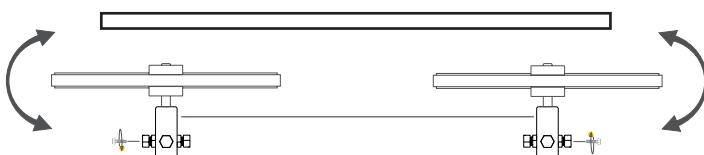
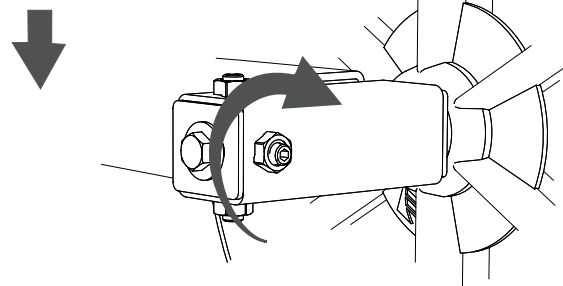

INNSTILLINGSREKKEFØLGE

4

JUSTER SAGBLADET PARALLELT MED STOKKHILLENE

For å sikre at sagbruket fungerer som det skal, er det viktig at sagbladet er parallelt med stokkhyllene. Mål avstanden loddrett ned fra bladet til stokkhyllen, og noter deg verdiene.

Ved denne innstillingen er det viktig at bladstyringsrullene er fjernet.

Juster måleforskjellen mellom målepunktene. Skru på saghodets justeringsskruer til målene stemmer med begge målepunktene.

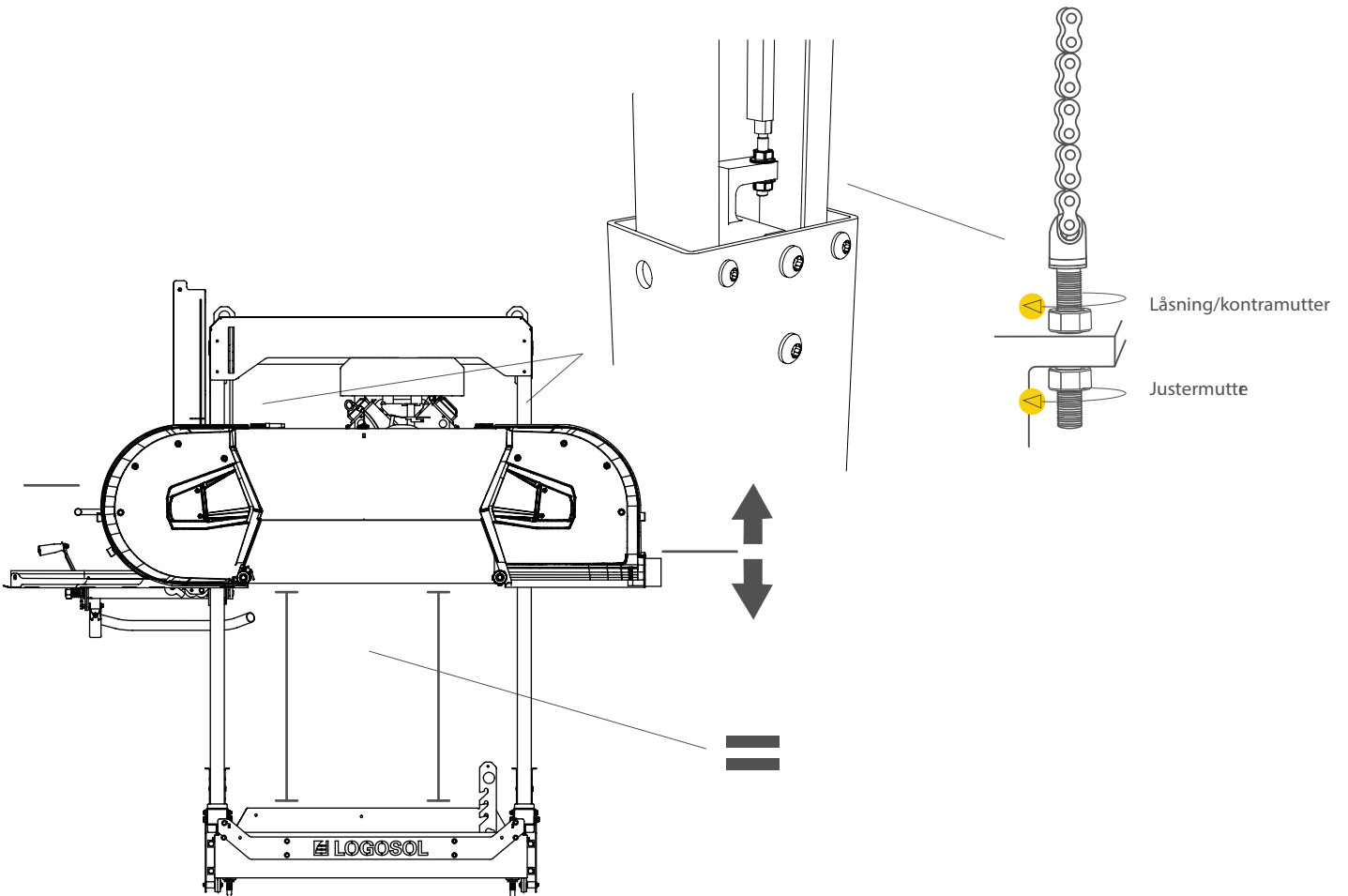
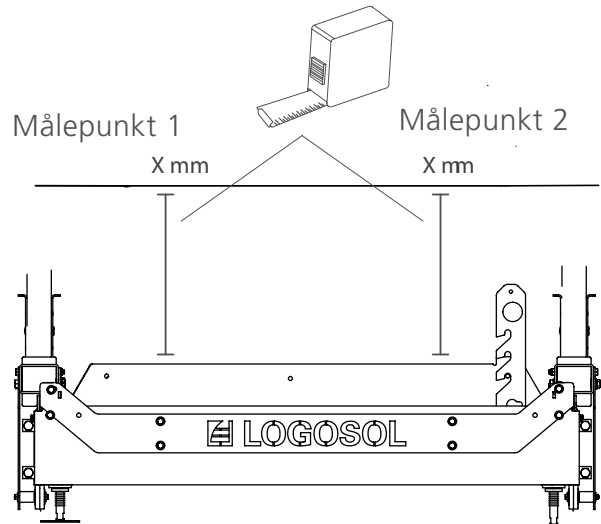

INNSTILLINGSREKKEFØLGE

SPENN OPP BLADBESKYTTELSESARMEN

For å sikre at sagbruket fungerer som det skal, er det viktig at bladbeskyttelsesarmen løper uten slark i festeplaten. Løsne unbrakoskruen på bladbeskyttelsesplaten, og trykk hjulet ned med en skrutrekker, som vist i illustrasjonen. Vær nøye slik at bladbeskyttelsesarmen står rett mellom hjulene og løper uten slark.

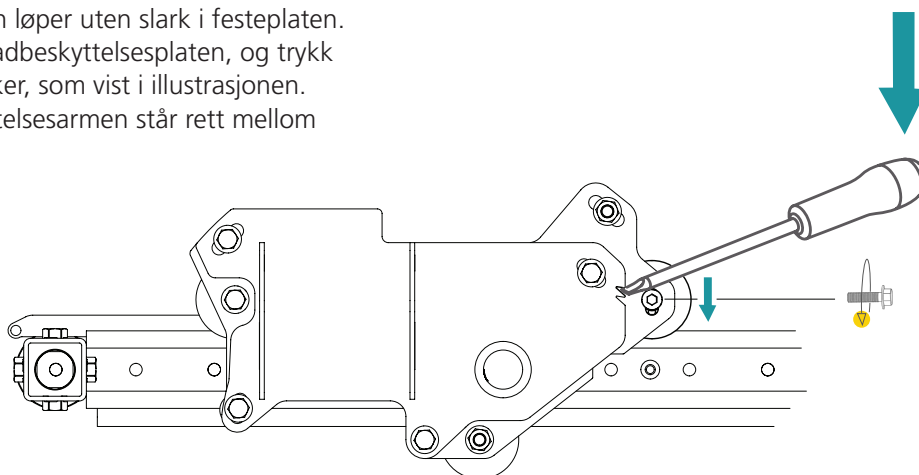

JUSTER BLADBESKYTTELSESARMEN PARALLELT MED BLADET

Når du skal justere bladbeskyttelsesarmens parallellitet med sagbladet, løsner du de tre festeskruene på innfestingens utside og justerer parallelliteten med justeringskruen som festes til bakdekselet.

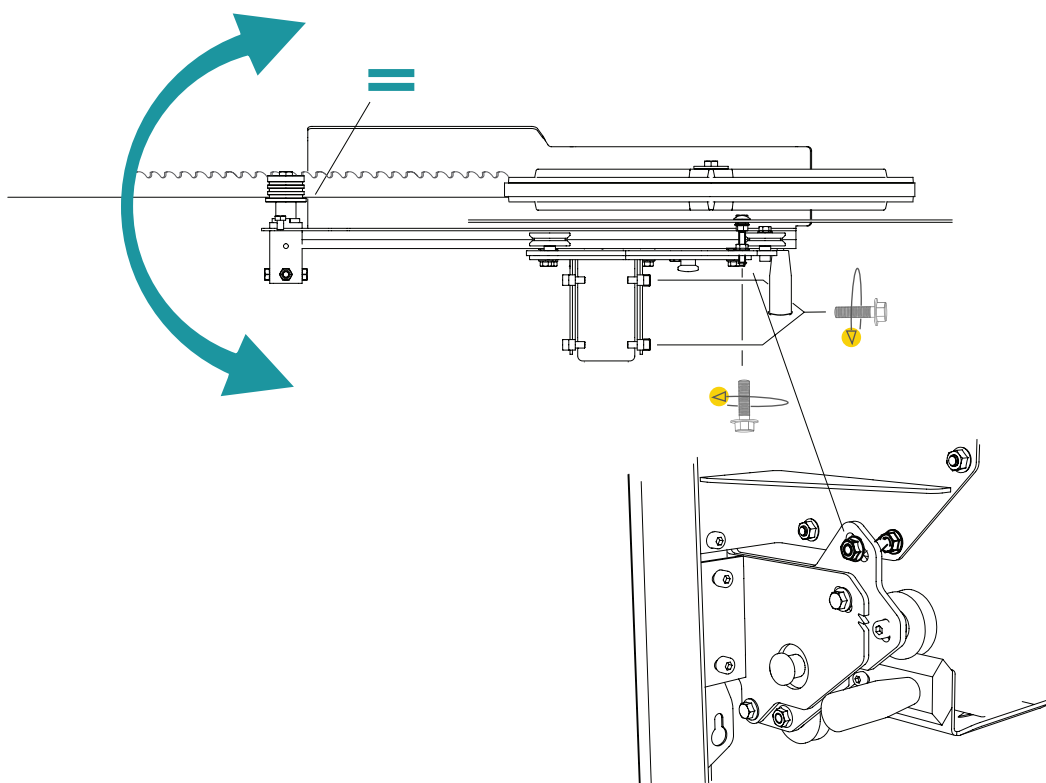

INNSTILLINGSREKKEFØLGE

6

JUSTER BLADET PARALLELT MED SKINNENE

For å sikre at sagbruket fungerer som det skal, er det viktig at sagbladet er parallelt med skinnene. Legg en rettholt på sagbladet så nær den ene bladstyringsrullen som mulig. Legg rettholten over en tann uten skråstilling. Mål nå fra rettholtens fremkant (målepunkt 1) loddrett ned til en stokkhylle. Noter deg verdien fra målepunkt 1. Flytt saghodet, og gjenta målingen fra rettholtens bakkant (målepunkt B). Sammenlign verdiene. Verdiene ved målepunkt 1 og målepunkt 2 skal være like.

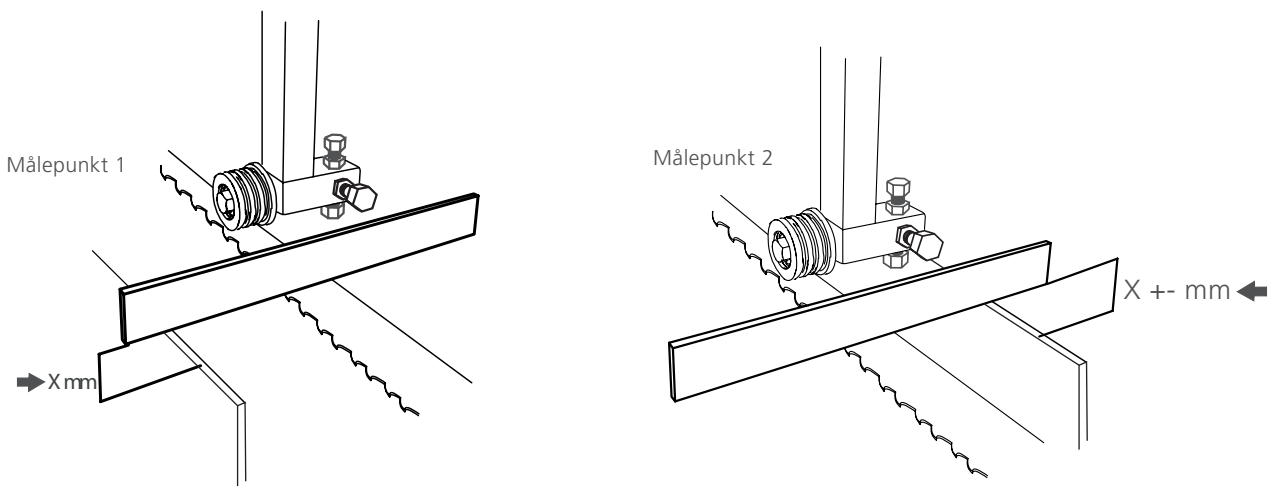

Hvis verdiene avviker, skrur du på bladstyringsrullens justeringskruser til målene stemmer ved begge målepunktene. En måte å forenkle justeringen på, er å gå ut fra verdien som kom fra målepunkt 1, sammenligne den med verdien fra målepunkt 2 og deretter justere målepunkt 2 opp eller ned med halve differansen. Når du har oppnådd parallellitet, gjentar du justeringen ved den andre bladstyringsrullen.

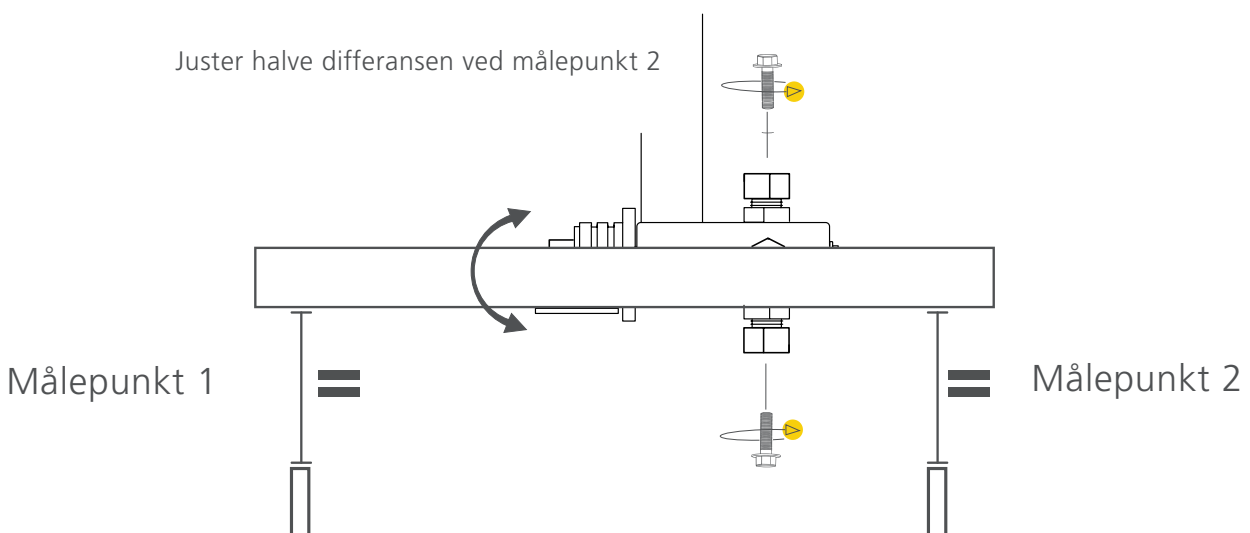

INNSTILLINGSREKKEFØLGE

7

GASSVAIERENS SPENNING

Du kan justere gassvaierens spenning ved å skru på justeringsskruen som holder vaierstrømpen. Skru ut justeringsskruen til et fullt inntrykket gasshåndtak resulterer i fullt gasspådrag på motoren. Lås deretter justeringen med kontramutteren.

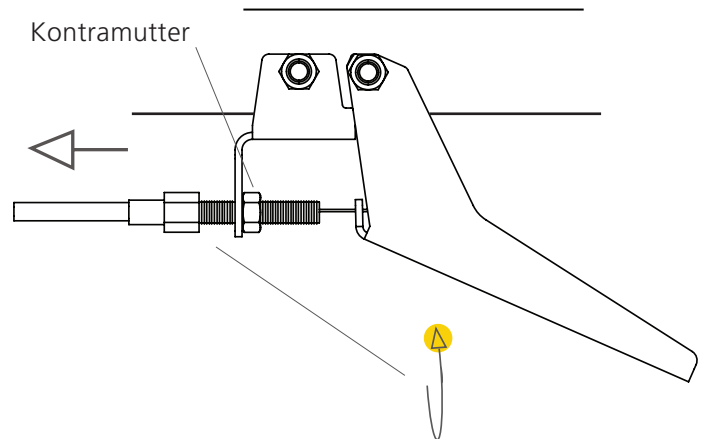

ØVRIGE INNSTILLINGER



Les gjennom hele innstillingsanvisningen før du starter innstillingen, og følg deretter anvisningen trinn for trinn under innstillingen.



Innstillingene nedenfor er viktige for at sagbruket skal fungere på en tilfredsstillende måte, men de påvirker ikke hverandre og trenger derfor ikke utføres i en bestemt rekkefølge.

ØVRIGE INNSTILLINGER

KJEDESTRAMMER

Håndtakets kjedestrammer må strekkes for å sikre at løftmekanismen fungerer som den skal. Begynn med å løsne på strammerens festeskruer, og før deretter strammeren mot kjedet til det er lett strammet. Trekk deretter til skruerforbindelsen.

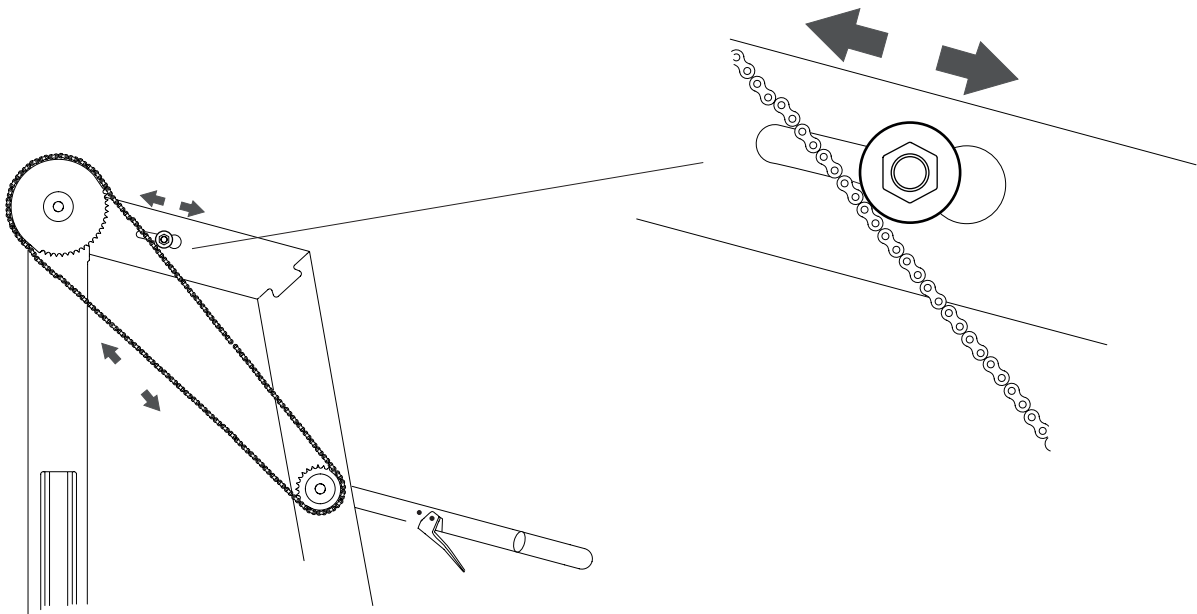

SKINNESKRAPER

Sagvognen har skinneskrapere i endene. Det er viktig at du med jevne mellomrom kontrollerer at disse løper mot skinnene.

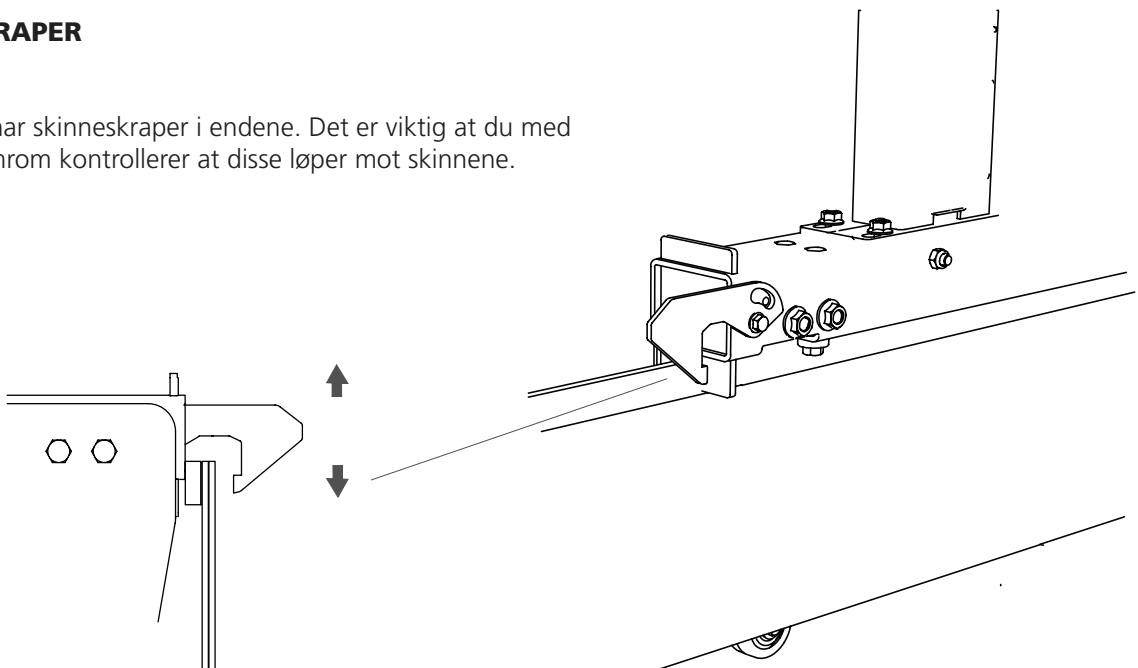

ØVRIGE INNSTILLINGER

STOKKSTØTTEN

For å sikre at sagbruket fungerer som det skal, er det viktig at forholdet mellom stokkhyllen og stokkstøtten er vinkelrett. Juster dette ved å vri på justeringshåndtaket i stokkstøttens nedre del. Kontroller vinkelrettheten med en vinkelhake.

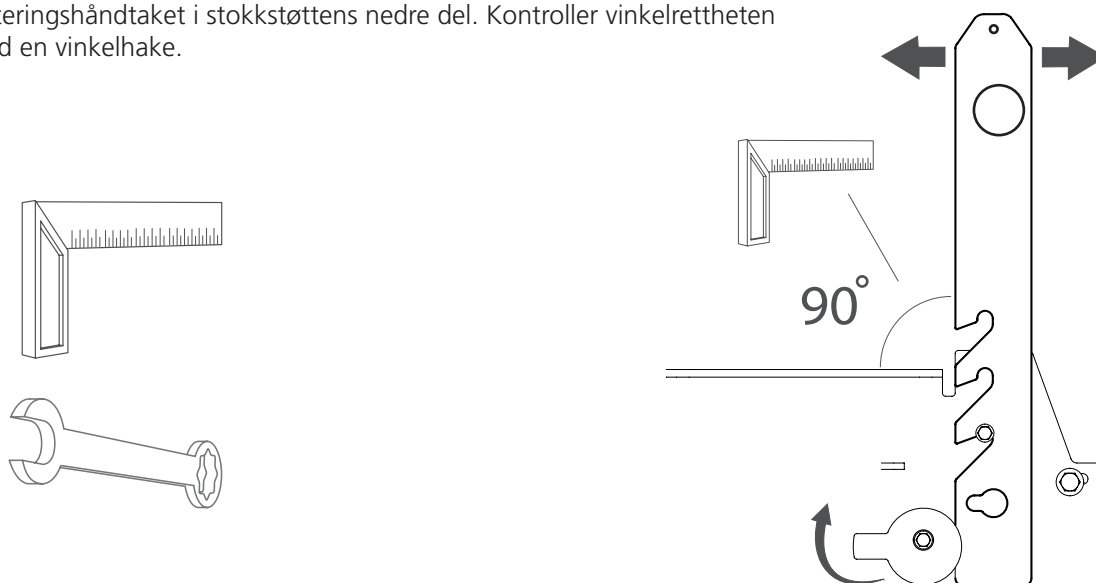

DRIVREIMENS SPENNING

For at drivreimen ikke skal slure på reimskiven, må den være riktig oppspent. Spennhjulet kan roteres rundt det nedre festet. Spenn opp reimen til verdien nedenfor er nådd ved kontrollpunktet.

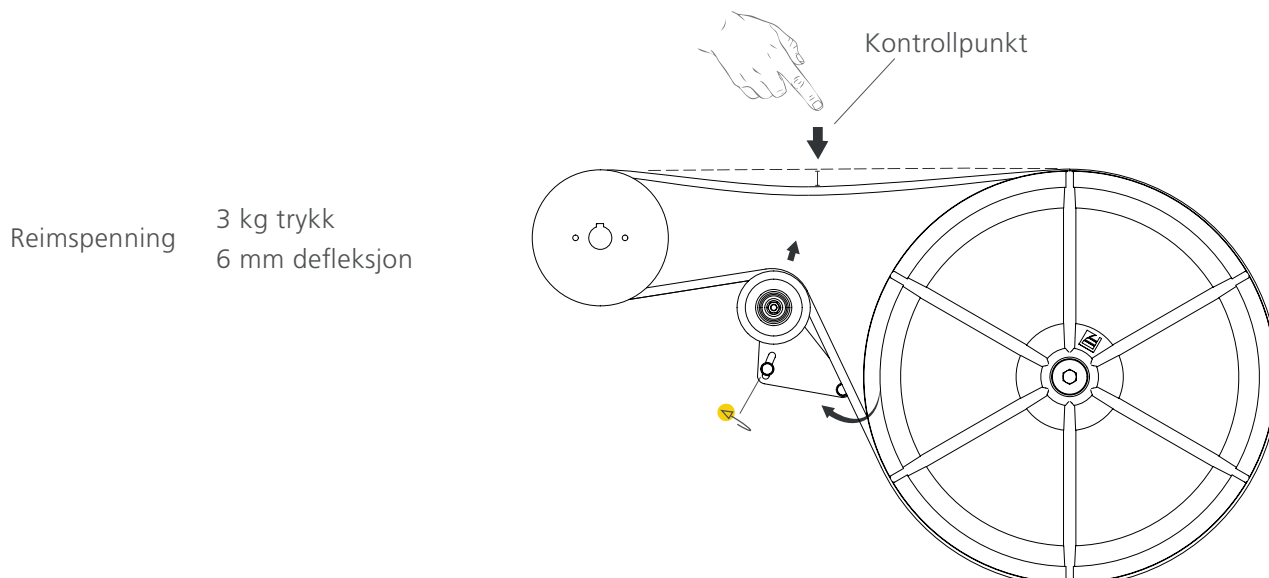

ØVRIGE INNSTILLINGER

BLADETS SPENNING

Spenn opp sagbladet ved å vri T-håndtaket til høyre. Les av bladets spenning på skalaen i båndhjulsbeskyttelsen. Bladet strammes til den røde streken ligger rett overfor pilen i åpningen for bladspenningsfjæren.

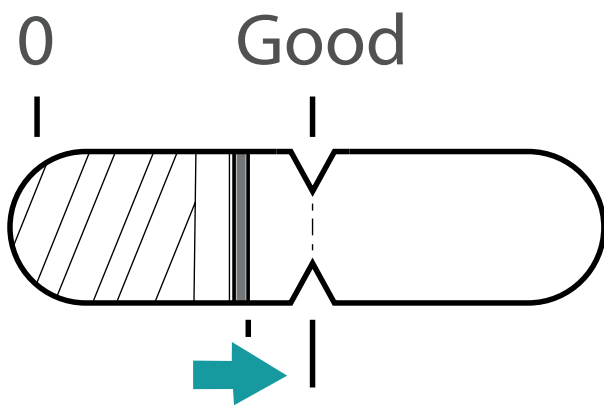
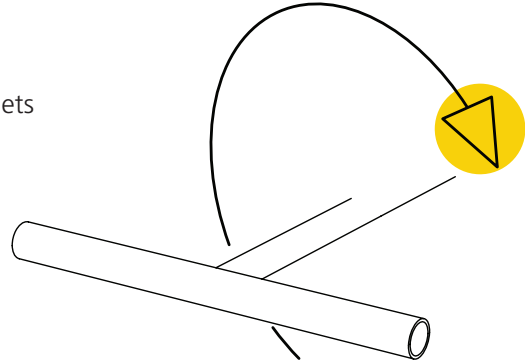

VANNBEHOLDER

Sagbrukets vannbeholder må fylles opp før bruk. Dette gjøres i tankens åpning på sagvognens bakside. Tankens volum er 7 liter.

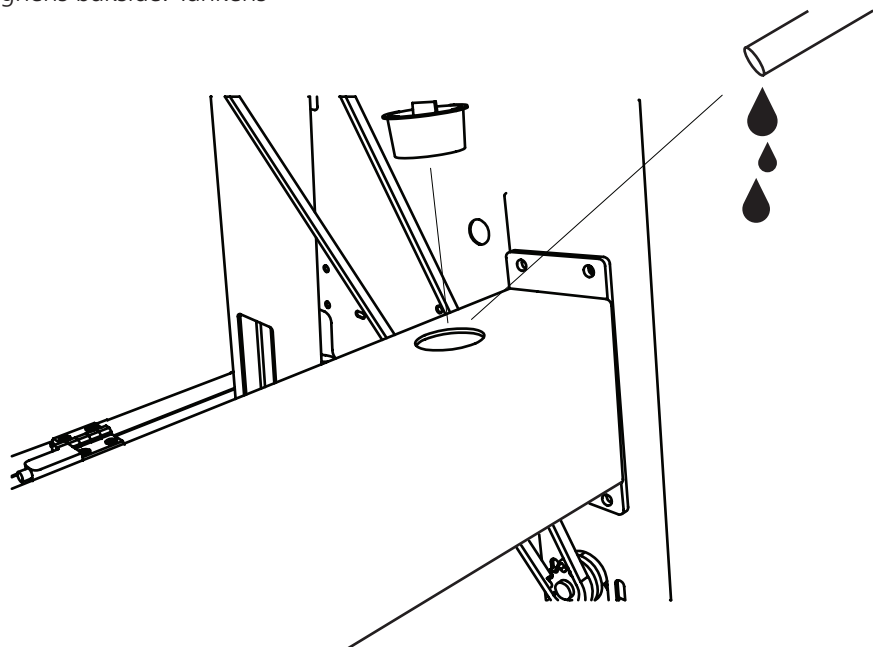

ØVRIGE INNSTILLINGER

STILLE INN SKALAEN

For at skalaen skal vise riktig verdi mellom stokkhyllen og bladet, kreves det at man justerer den inn. Gjør følgende: Mål avstanden mellom saghodet og en stokkhylle loddrett ned. Noter deg avstanden. Monter deretter magnetskalaen på skalaplaten, slik at verdien ved viserens overside stemmer overens med den noterte verdien.

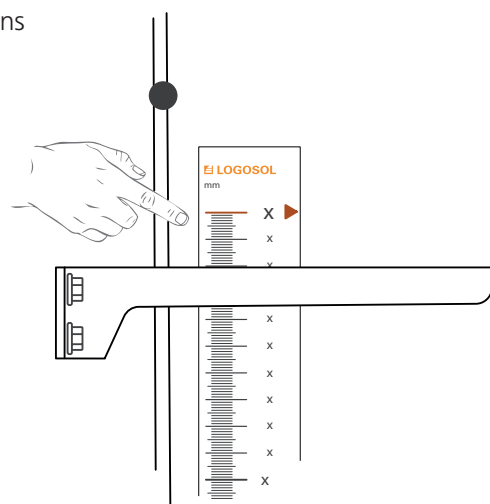
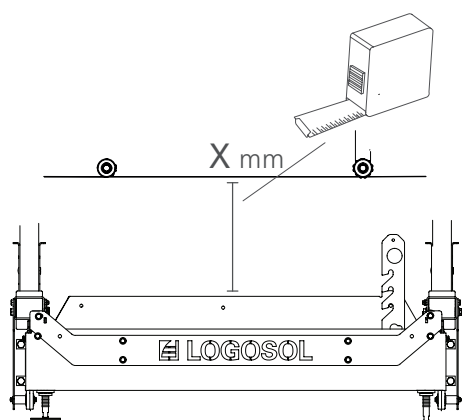

STILLE INN SVEIVEN

For at skalaen på sveivakselen skal fungere, må man justere inn sveiven. Dette gjør du ved å senke saghodet til bunnposisjon og løsne sveivens justeringsplate. Løft så saghodet til et tall på sveivakselen ligger overfor viserens på håndtaksrøret. Det spiller ingen rolle hvilket tall det er, så lenge det står rett overfor viserens. Trekk deretter til skrueforbindelsen. Fullfør monteringen ved å skru på kjedenes justeringskruer til saghodet igjen hviler på stoppen i pylonrøret. Vær nøye med å justere nøyaktig like mye på begge sider for å beholde bladets parallellitet mot skinnene.

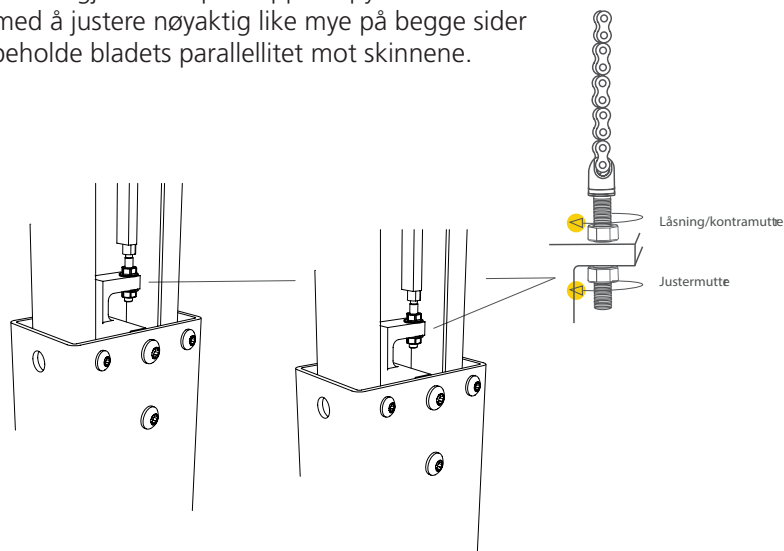
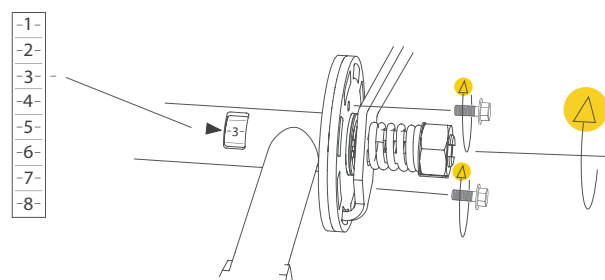

ØVRIGE INNSTILLINGER

STILLE INN SVEIVENS FJÆR

Trekk til låsemutteren for å spenne fjæren, slik at håndtaket lett slår tilbake og låser i sveivplaten.

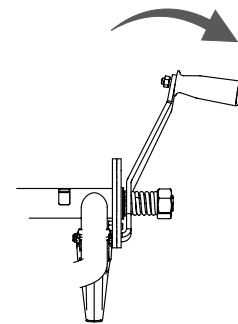
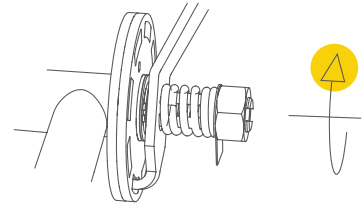

Når du har sikret at håndtaket fungerer som det skal, bøyer du låseskiven for å låse låsemutterens posisjon.

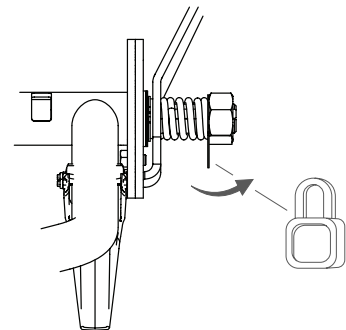

GJENNOMGANG AV MOTOR FØR OPPSTART

Før du starter sagbruket for første gang, må du fylle olje på motoren og fylle drivstoff. Sett saghodet i bunnposisjon for å forenkle arbeidet. Du finner detaljert informasjon om motoren i bruksanvisningen, som følger med i leveransen.

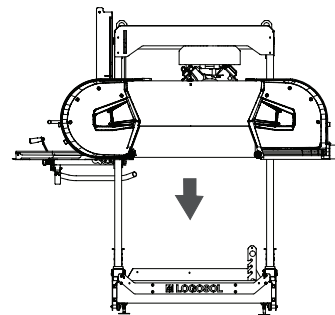

Tips: Jobb med saghodet i bunnposisjon for å få lettere tilkomst til motoren.

SAGBRUKETS FUNKSJONER

SVEIVENS FUNKSJON

Sveiven som brukes til å flytte saghodet opp og ned, er fjærbelastet og må trykkes inn mot maskinen for å frigjøre låsemekanismen mens man hever eller senker saghodet.

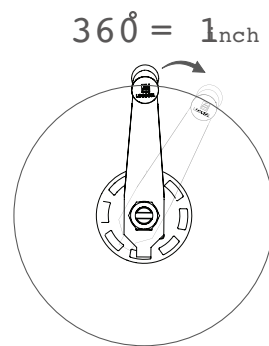
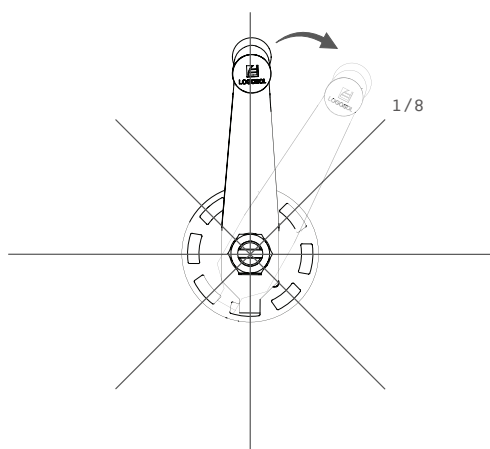
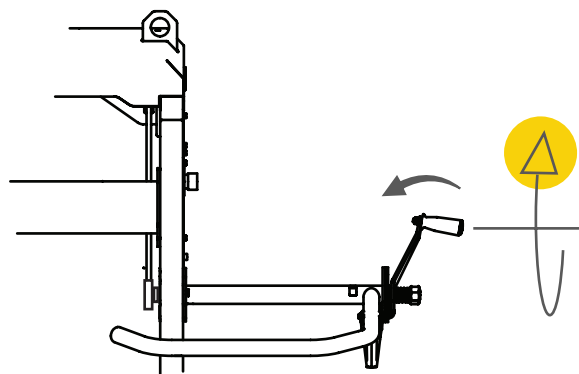

Sveivens låsemekanisme er inndelt i åtte posisjoner på en rotasjon. Hver posisjon tilsvarer en forflytning av saghodet på 1/8 tomme, og en hel omdreining tilsvarer 1 tomme. Delingsplate med 16 trinn fås som tilbehør.

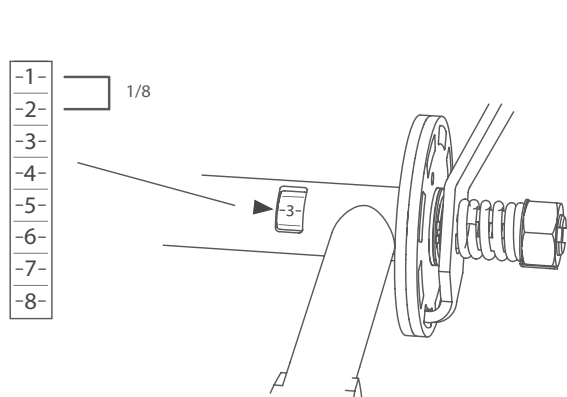

Kerf-compensated cut:

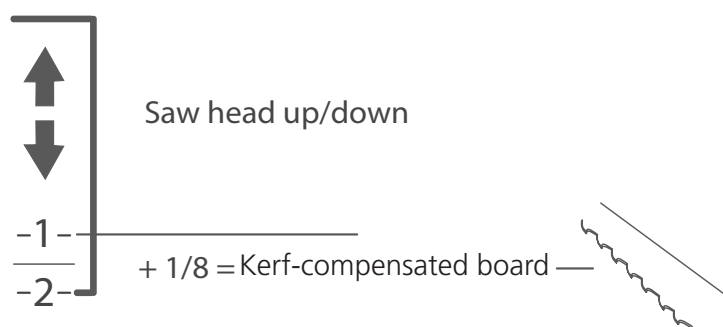

På sveivens aksel er det en åpning der man ser en nummerering. Denne er nummerert i 8 trinn, der hvert trinn er 1/8 tomme. **TIPS:** Når du sager ut et bord på oversiden av sagbladet, må du alltid kompensere for sagbladets tykkelse, dvs. 1/8". Trestykket som er på undersiden av bladet, trenger aldri kompenseres. Det har målet som står på den absolutte høydeskalaen.

Slik bruker du sveivskalaen som hjelpemiddel ved saginnstilling

Eksempel 1: Hvis du skal sage et 1" bord og sveivskalaen står på «3», senker du først saghodet en omdreining slik at du kommer tilbake til «3». Deretter senker du ytterligere et trinn (1/8") til tallet «4».

Eksempel 2: Når du skal sage et 2" bord og sveivskalaen står på «3», senker du to omdreininger og stopper på «4».

Eksempel 3: Når du skal sage et 3/4" bord og sveivskalaen står på «3», senker du tilsvarende 6/8 + et trinn for bladkompensering og stopper på «2».

SAGBRUKETS FUNKSJONER

BLADSTYRINGENE

Bladstyringene spenner bladet ned-
over 3 mm sammenlignet med
hjulene.

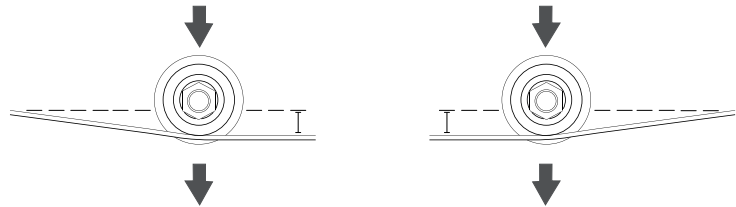

Styringene kan justere bladets vinkel i sageretningen ved
å justere den øvre og nedre justeringsskruen.

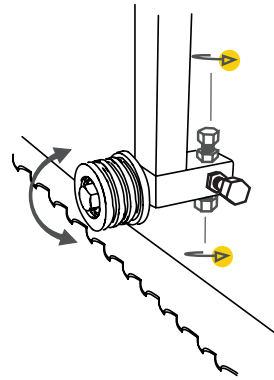

Styringene skal justeres slik at de er parallelle med
bladets bakkant. Dette gjør du ved å justere den ytre og
indre justeringsskruen. Det er viktig at bladstyringsrullen
løper parallelt med bladet. Vær nøye med innstillingen
av denne funksjonen.

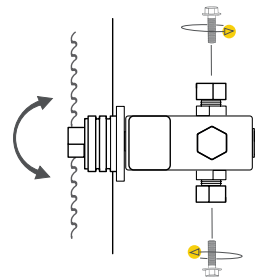

Du kan justere styringene ut og inn ved å dra i akselen
når du har løsnet justeringsskruene. Bladets bakkant skal
være ca. 3–5 mm fra bladstyringsrullens bakkant.

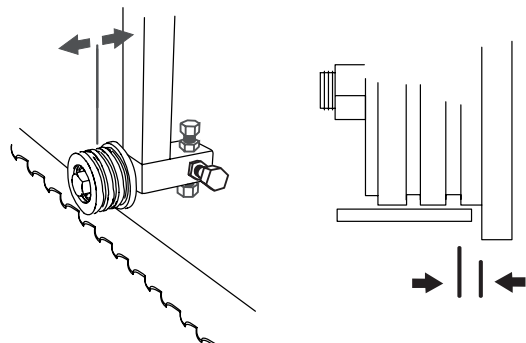

SAGBRUKETS FUNKSJONER

SKALAENES FUNKSJON

Sagbruket har to skalaer: en millimeterskala som viser avstanden mellom stokkhyllen og sagbladet, og en bladkompensert skala som viser en rekke ulike bordtykkelser i tommemål. Den bladkompenserte tommeskalaen kan justeres med en hendel som sitter nede på skalaen. En annen funksjon er Last Cut-indikatoren, som brukes som et hjelpemiddel til å huske saghodets posisjon ved siste sagsnitt.

LAST CUT-INDIKATOREN

Når du skal bruke Last Cut-funksjonen, setter du ned knotten til den ligger mot viseren før du begynner å sawe. Når du deretter hever saghodet for å dra maskinen tilbake før neste snitt, «husker» knotten hvor saghodet var ved det siste snittet. Når du så senker før neste snitt, har du Last Cut-knotten som referanse for det siste snittet.

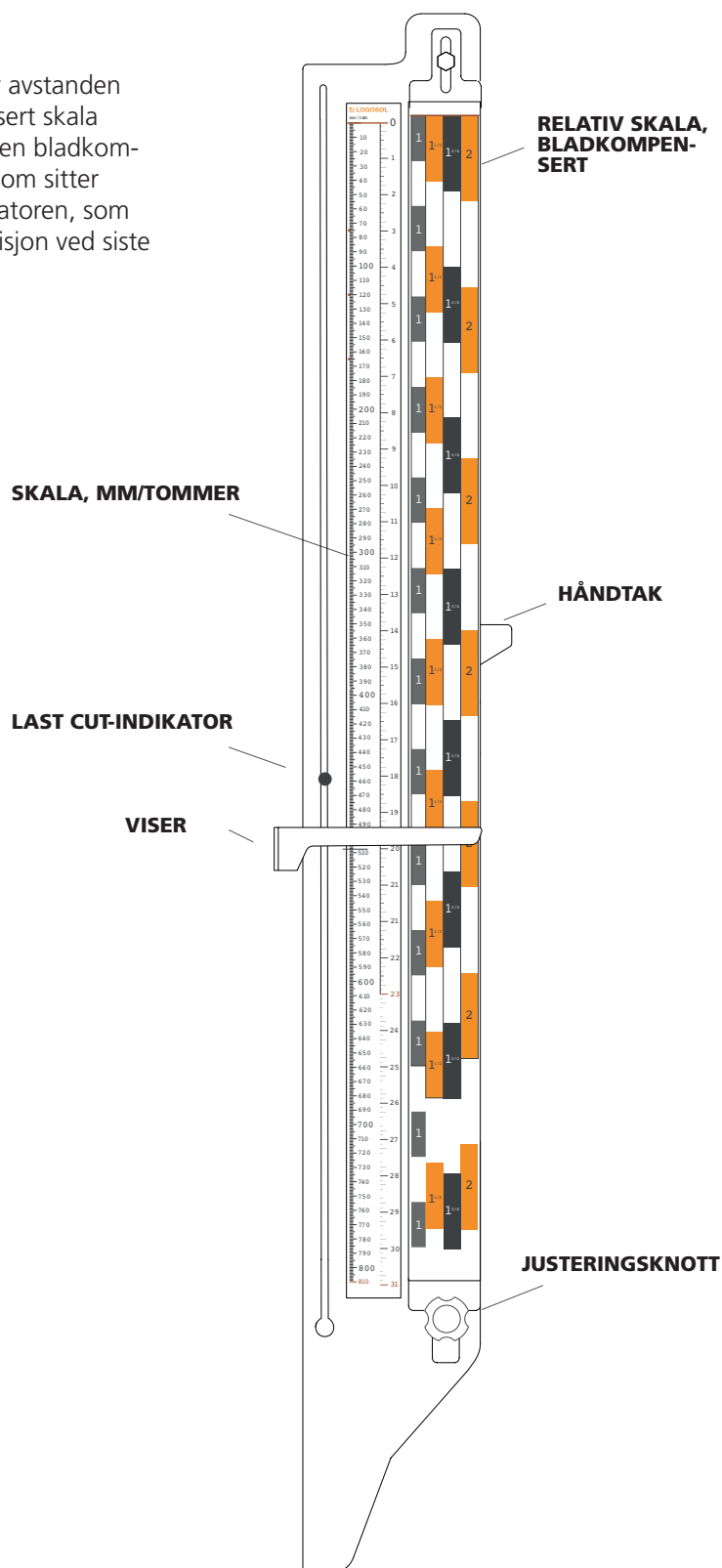
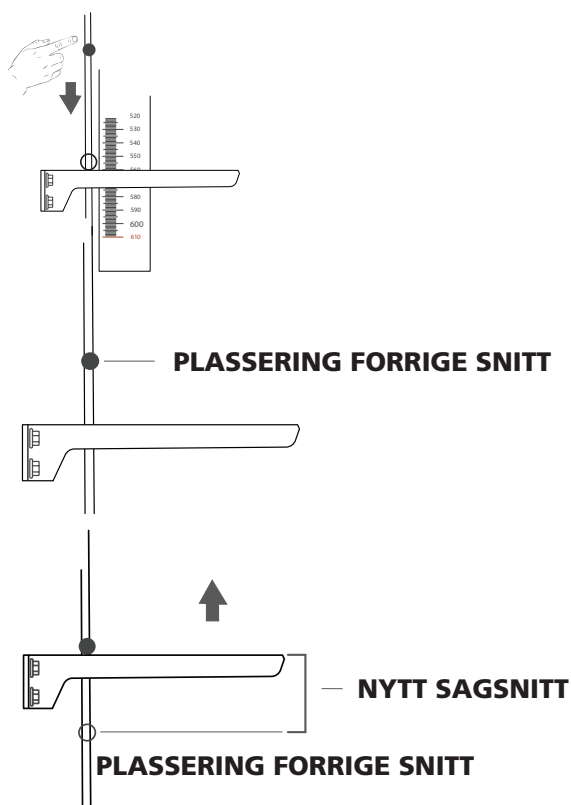

SAGBRUKETS FUNKSJONER

PARKERINGSLÅS

Sagbruket er utstyrt med to hasper som låser saghodets posisjon når det føres mot endestoppen i en av skinneendene. Du frigjør låsen ved å løfte haspen med foten før saghodet flyttes.

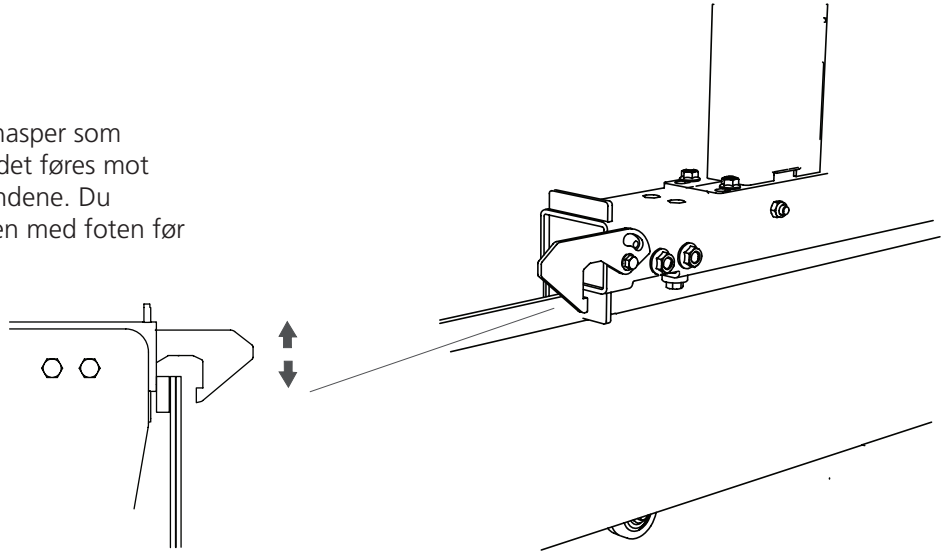

STOKKHOLDER

Sagbruket kommer med to stokkholdere til å holde stokken ved saging. Funksjonen på stokkholderen er eksentrisk.

Begynn med å stille inn den eksentriske platen slik at den ligger mot det som skal spennes fast. Dette gjør du ved å rotere platen medurs. Fortsett å stramme til ved å vri håndtaket medurs iht. illustrasjonen. For å gi etter på strammingen utfører du trinnene i motsatt rekkefølge. Da vrir du platen og håndtaket moturs.

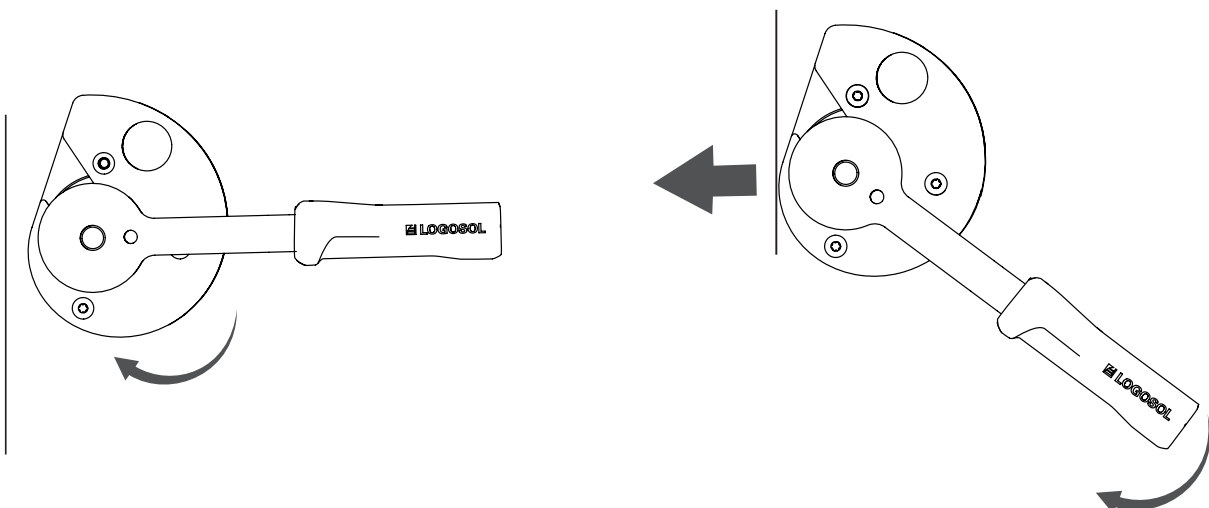
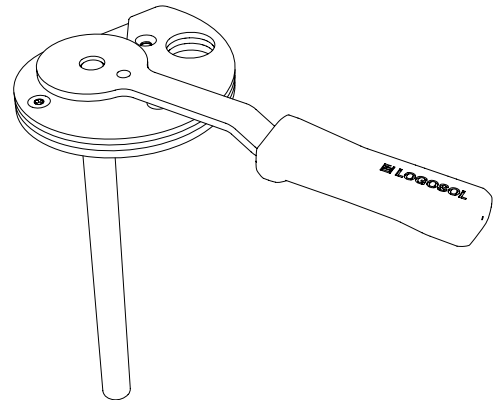

SAGBRUKETS FUNKSJONER

VANNKJØLING

Bladets vannkjøling reguleres med en spak som sitter i sideplaten foran operatøren. I utgangsposisjon står spaken vinkelrett ut fra platen. Du slår på vannstrømmen ved å dra spaken bakover. Vannkjølingsstrømmen reguleres ved å klemme kjøleslangen fast i det avlange sporet i motorhyllen. Før slangen inn i sporet til ønsket mengde kjøling er oppnådd.

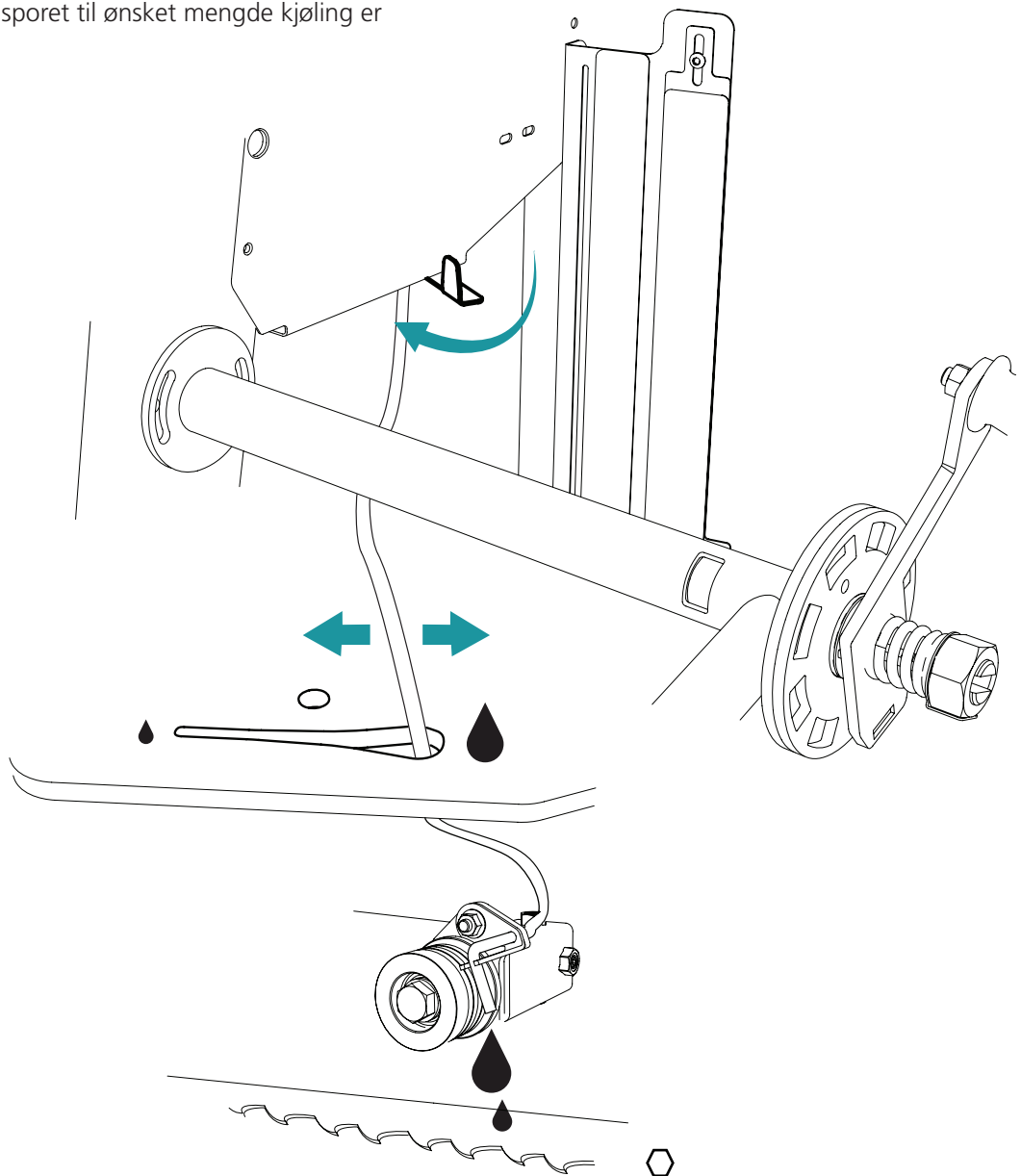

KOBLINGSSKJEMA

Koblingsskjemaet viser tilkobling av sikkerhetsbryter.

KOBLINGSSKJEMA SIKKERHETSBRYTER

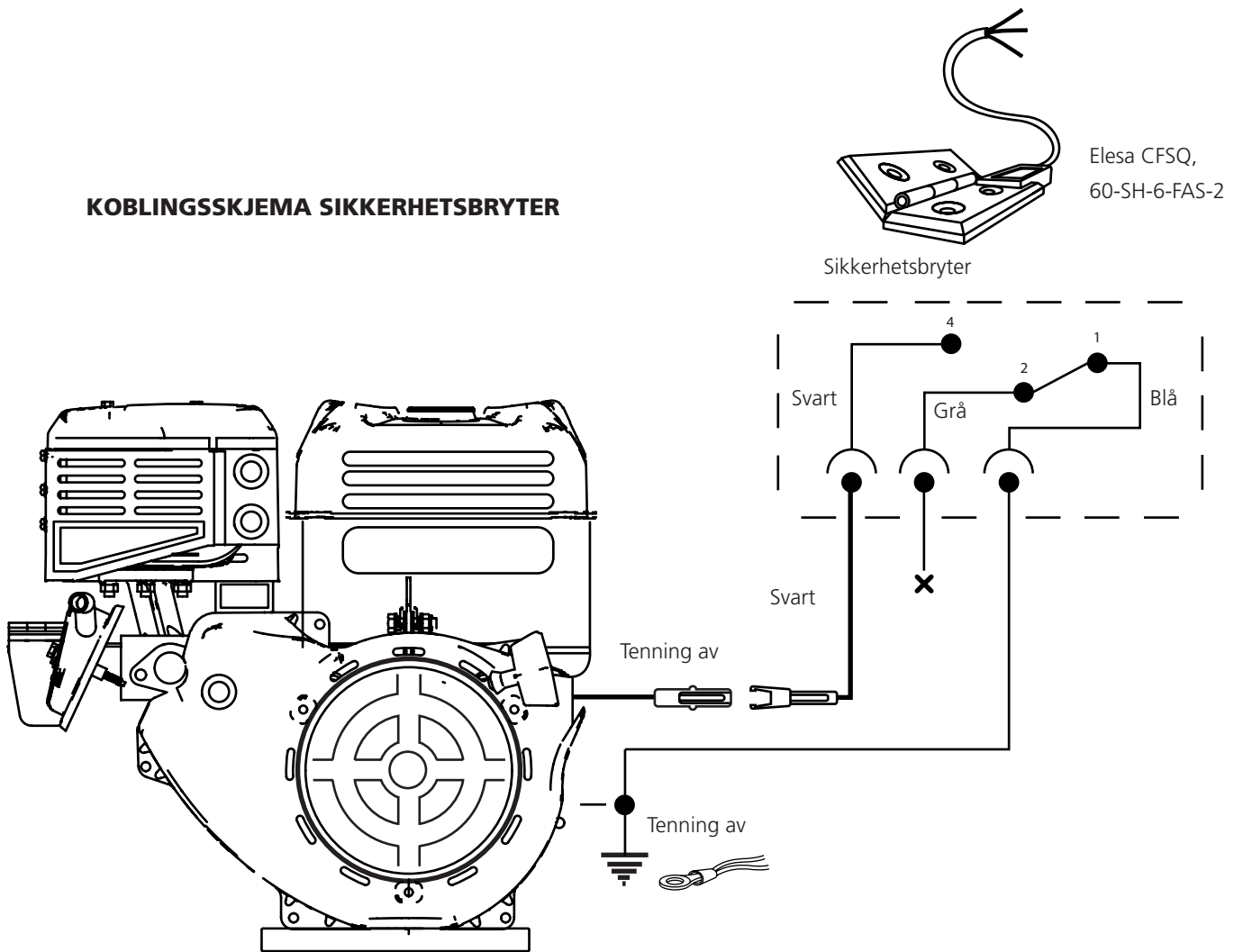



Samsvarserklæring

Iht. direktiv 2006/42/EF, vedlegg 2A

Logosol AB,
Fiskaregatan 2,
S-871 33 Härnösand
Tlf. +46 611 18285,

forsikrer herved at mobilt båndsgagbruk Logosol
B751 Pro, med art.nr. 8200-000-0031 og 8200-000-
0036:

er produsert i overensstemmelse med: Maskindirekti-
vet 2006/42/EF, EMC-direktivet 2004/108/EU

og i overensstemmelse med følgende harmoniserte
standarder:

EN ISO 12100:2010, EN 60204-1:2006, EN 50370-
1, -2.

Varslet organ, 0404,RISE SMP Svensk Maskinprov-
ning AB, Box 7035, 750 07 Uppsala, Sverige, har
utført EF-typekontroll iht. direktiv 2006/42/EF, artik-
kel 12, punkt 3b. EF-typekontrollsertifikatet har
nummer: 0404/17/2408

Det leverte båndsgagbruket er i samsvar med ek-
semplaret som gjennomgikk EF-typekontroll.

Mattias Byström, produksjef, er ansvarlig for teknisk
dokumentasjon.

Härnösand 2019-05-20
Adm. dir. Malte Frisk

LOGOSOL

LOGOSOL SVERIGE

Fiskaregatan 2, S-871 33 Härnösand
Tlf. 0611-182 85 | Faks 0611-182 89
info@logosol.se | www.logosol.se