

 LOGOSOL

# BYGGINSTRUKTION



**“LEKSAKSFABRIKEN”**

**BYGG EN KÄLKE**

Montering



## INTRODUKTION

*För barn och barnbarnsbarn.*

*Jag har en liten fint målad pall som min farfar har gjort, som både min pappa, jag själv och mina nu ganska stora pojkar har lekt med. Nu har vi även fått en liten dotter som du kan se på bilden nedanför. Hon leker med samma lilla pall i vår sommarstuga.*

*Att själv få tillverka ett föremål som barnen kan ha roligt med, och som är av sådan kvalitet att den kan gå i arv i generationer, är något helt speciellt. Visst kan det vara både roligt och lönsamt att bygga möbler eller fönster, men den glädje du berikas med när du gör något till ett barn är av ett helt annat slag. Både medan du tillverkar den och när du ger bort den.*

*Mycket nöje!*

*Mattias Byström*



*Alice och hennes nya släde.*

### DET HÄR BEHÖVER DU:

- Logosol MF30 Multifräsa (bordsfräsa)
- Logosol PS315 Formatsåg
- Logosol H410 Rikt- och planhyvel  
(Naturligtvis kan du även använda andra maskiner.)
- Trälím (fuktbeständigt)
- Lämplig träskruv

För tillverkning av limfog:

- Logosol PS315
- Limknektar

Måtten till kälkens olika delar är anpassade för ett barn mellan 2-3 år. Om man vill ha en större kälke är det bara att öka måtten med anpassning för form och funktion.

Kälkens medar tillverkas bäst av limfogsskivor, alltså tunna lameller av fint virke som limmas samman. Lamellerna sågas enklast fram med Logosol PS315, men kan även tillverkas i andra maskiner. Limma med ett fuktbeständigt (D3) trälím om kälken kommer att användas utomhus. För att få en bra böj på medarna spännes limfogen i en stabil mall. Film och tips på mallkonstruktion finns på [www.nysagat.se/nysagat-tv](http://www.nysagat.se/nysagat-tv).

### VID MONTERING

- "Torrlím" alltid innan limning. Tvinga fast bitarna och passa in delarna så att de sitter rätt i förhållande till varandra.
- Stressa inte med limningen. Gå noga igenom varje moment. Tips! Blanda i lite vatten i limmet, så förlänger man torktiden och har möjlighet att göra små justeringar och undvika "limfrossa".
- Mät hela tiden! Vinklarna är viktiga.
- Gör alltid provbitar av ett billigare material eller spillbitar innan du sågar eller fräser i de riktiga bitarna.

MONTERINGSBESKRIVNING

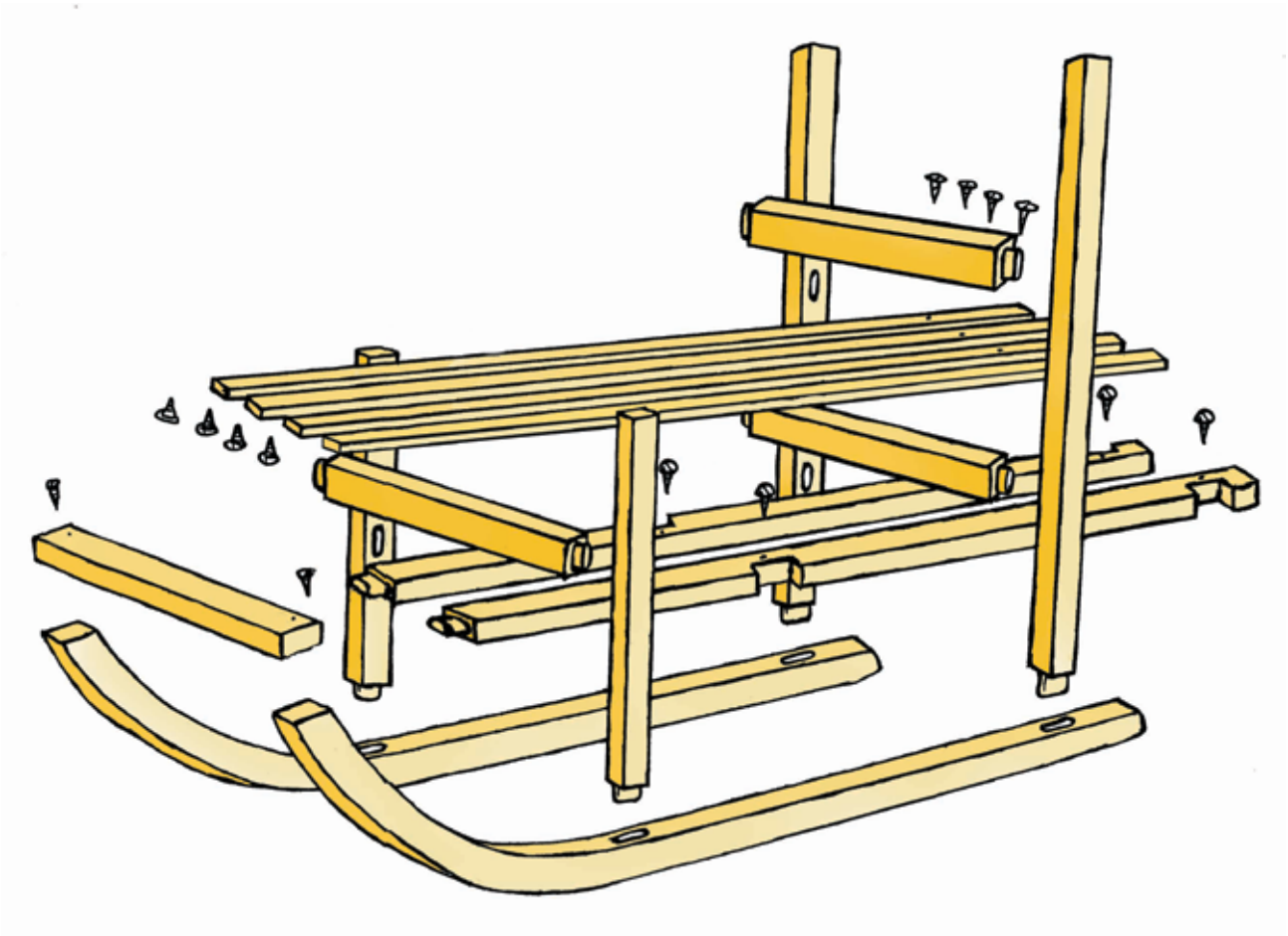

1. Limma ihop ståndarna fram och bak. Limma sedan fast dem i medarna.  
Var noga med att allt är i vinkel.

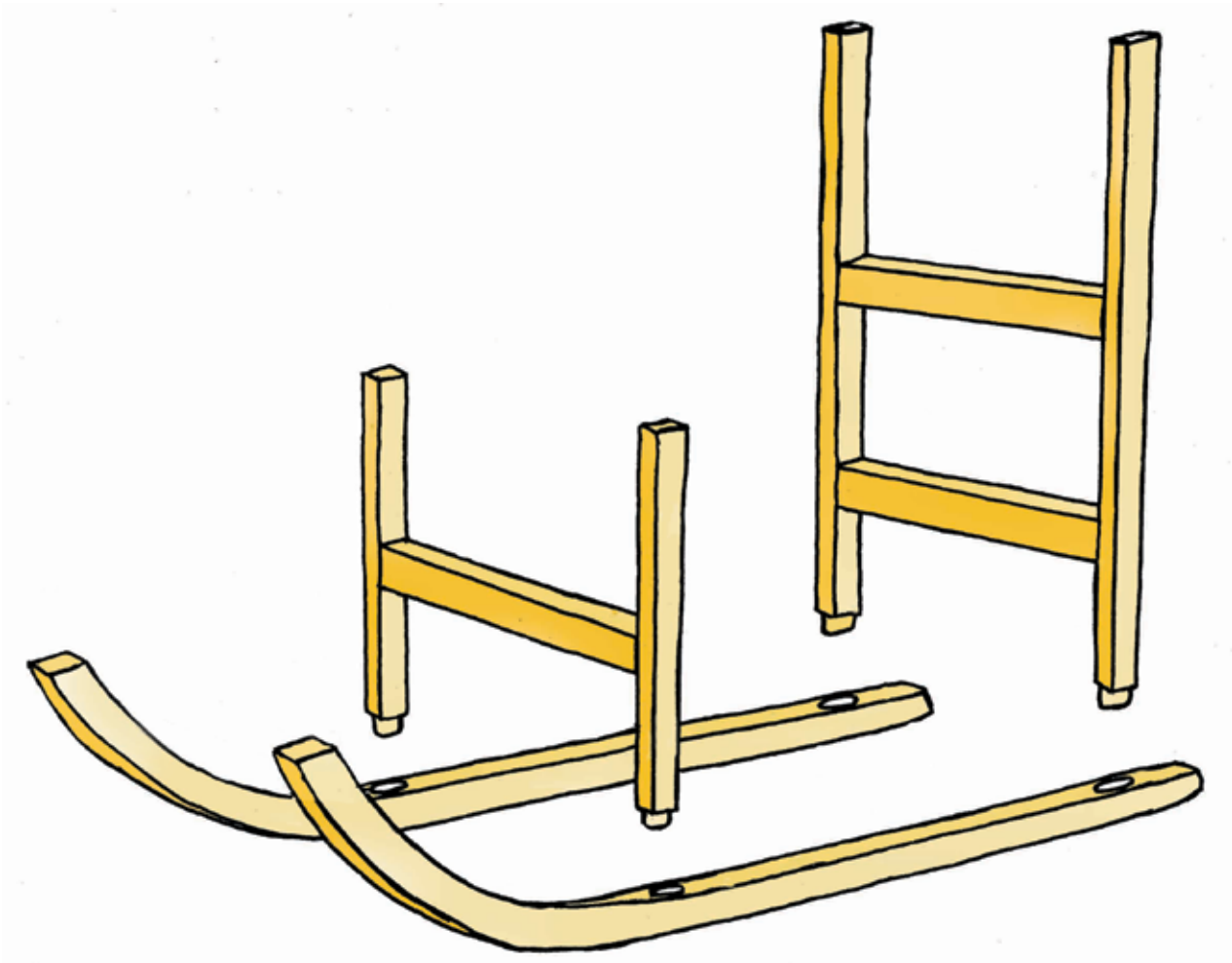

2. Gör uttag i ramens delar för kälkens ståndare.  
Limma sedan ihop ramen. Tvinga fast ramen i  
kälken, förborra sedan och försänk för skruvning.  
Skruva fast ramen i slädens ståndare och medar med  
lämplig träskruv.

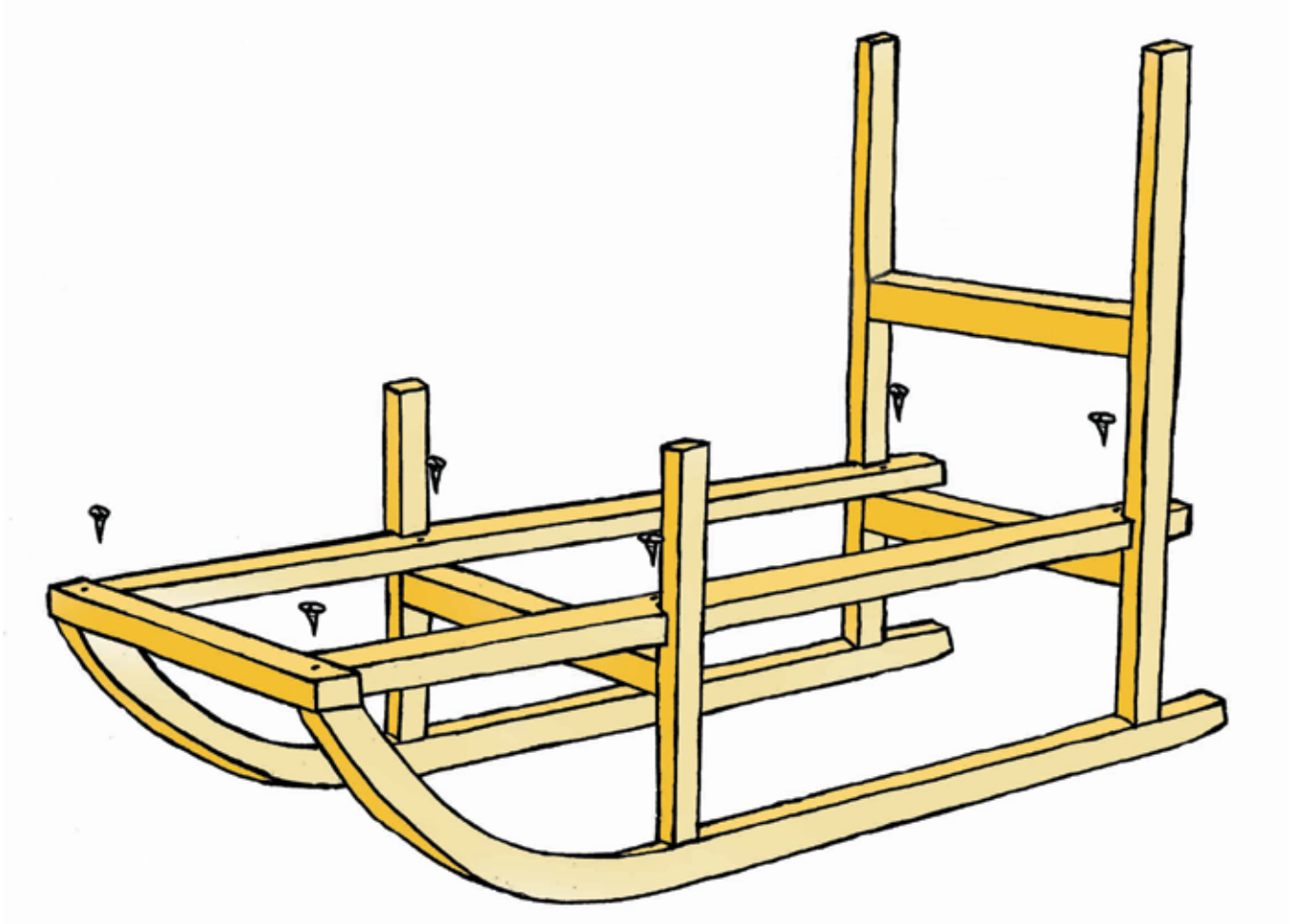

3. Spänn sitsen över den främre ståandaren. Förborra och skruva fast sitsen i släden. Använd gärna distansklossar innan skruvning för rätt mått mellan ribborna.

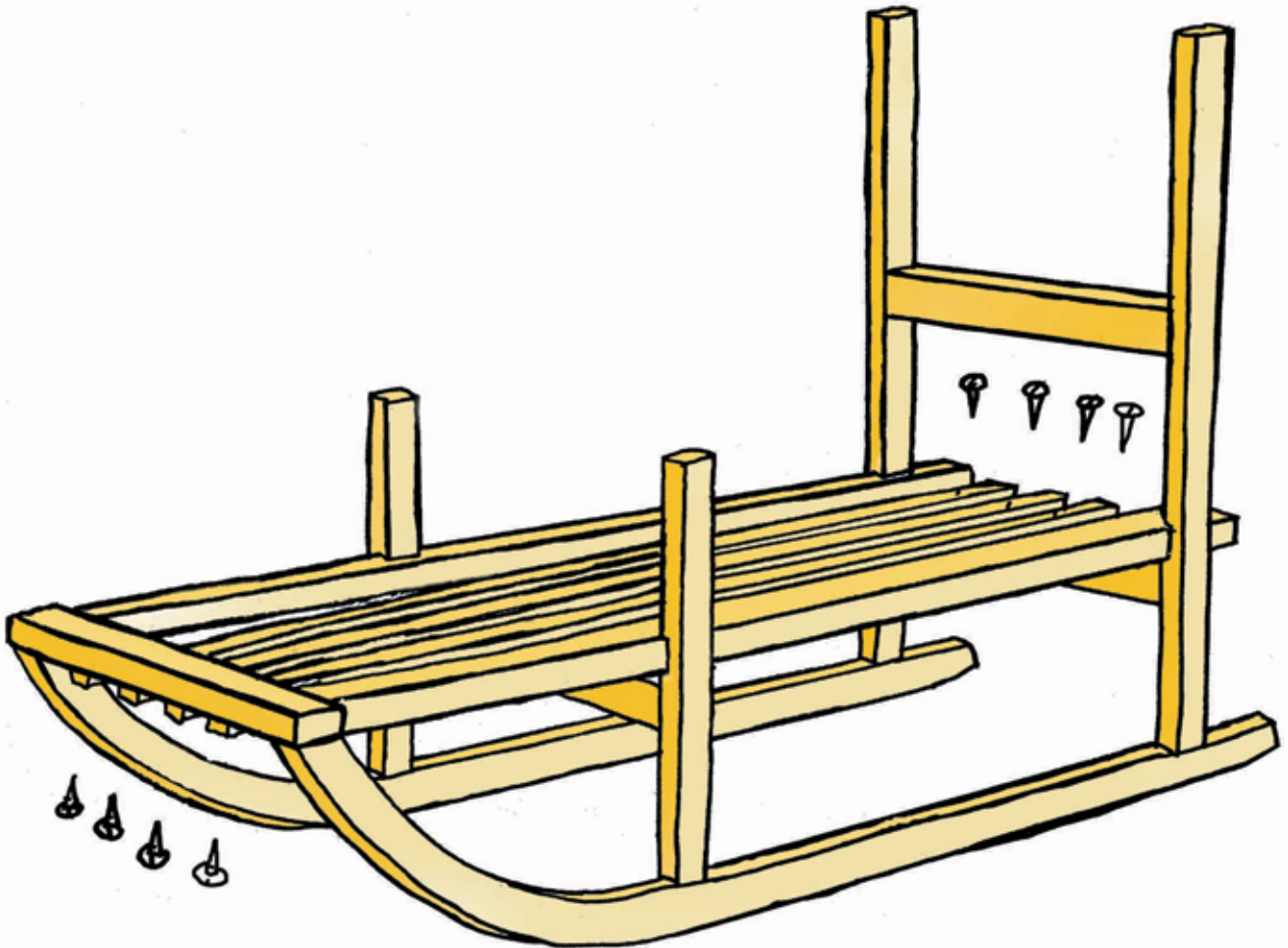

**RITNING**

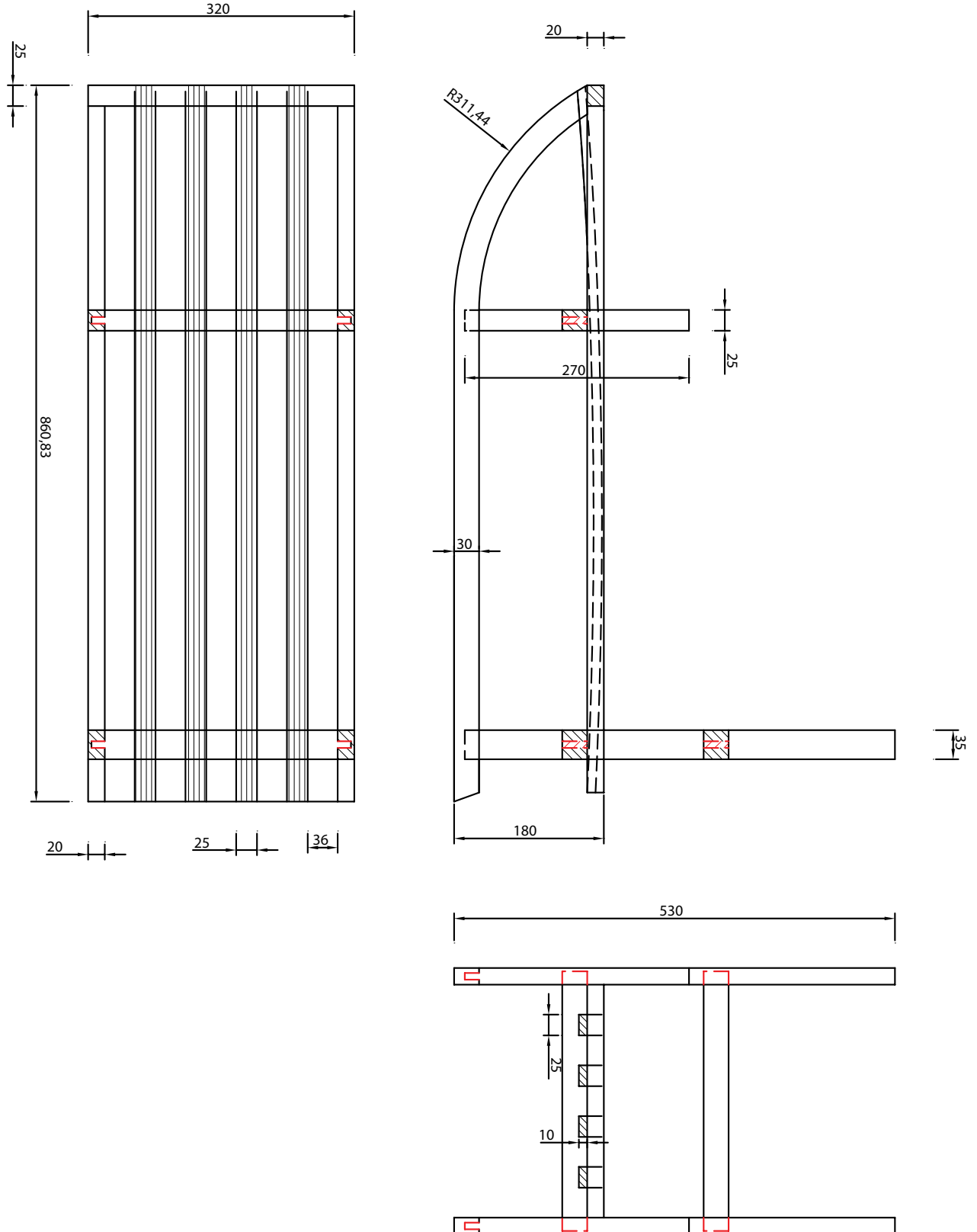



**ANTECKNINGAR**



## Få vårt nyhetsbrev & tidningen Nysågat

Gå in på [www.logosol.se](http://www.logosol.se) och anmäl dig till vårt e-nyhetsbrev och vår tidning Nysågat! Nyhetsbrevet kommer en gång i månaden och innehåller både nyheter, reportage och spännande erbjudanden. Tidningen Nysågat får du i brevlådan två gånger om året.



## LOGOSOLS VERKTYGSKATALOG

I vår verktygskatalog hittar du allt du behöver till ditt snickeri. Ring och beställ ditt gratisexemplar på 0611-182 85.



## LOGOSOLS PRODUKTKATALOG

Maskiner och verktyg för skog och trädgård. Presentation av alla våra sågverksmodeller med priser. Ring och beställ ditt gratis-exemplar på 0611-182 85.

# LOGOSOL

***Bäst på småskalig träförädling***

### LOGOSOL SVERIGE

Fiskaregatan 2, S-871 53 Härnösand  
Tfn 0611-182 85 | Fax 0611-182 89  
[info@logosol.se](mailto:info@logosol.se) | [www.logosol.se](http://www.logosol.se)