

SOLOSÅGEN

Sågverk för motorsåg

M2

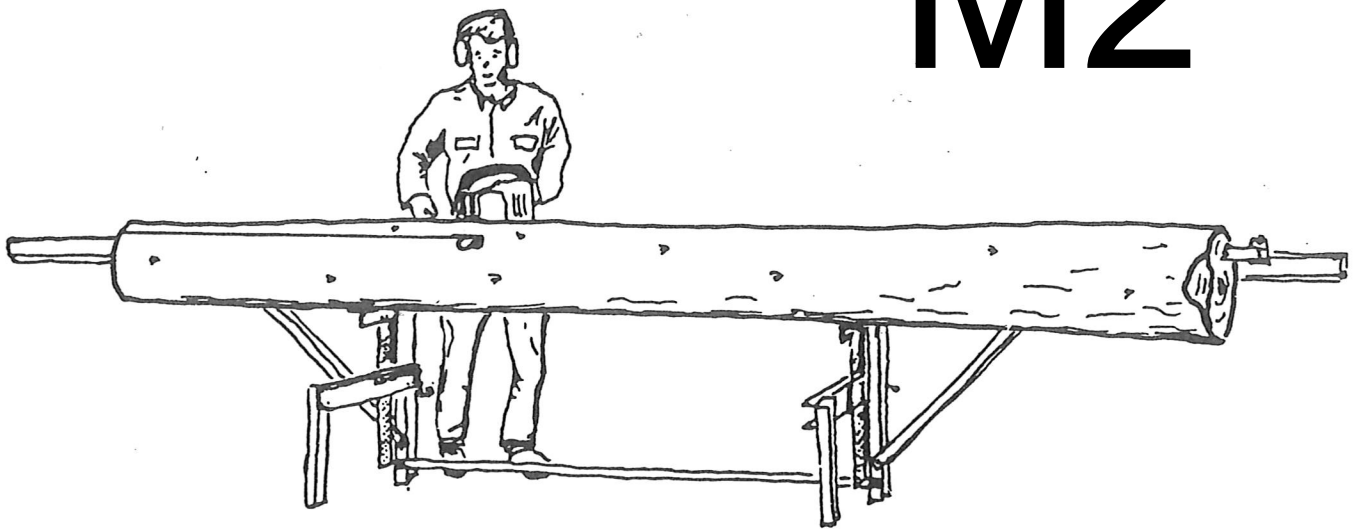

Frågor och svar om SOLOSÅGEN

Vi har gjort en **sammanställning** av de vanligaste **frågorna** om SOLOSÅGEN. Vår förhoppning är att Du här skall finna de uppgifter som Du behöver för att bestämma Dig för att **köpa en SOLOSÅG**.

Såga med SOLOSÅGEN

Här har vi skrivit några **riktlinjer och tips** för sågning med SOLOSÅGEN. Detta är **erfarenheter** som vi själva fått då vi använt SOLOSÅGEN. Vi hoppas att denna beskrivning skall **hjälpa dig** att få ett gott resultat med SOLOSÅGEN.

FRÅGOR OCH SVAR OM SOLOSÅGEN

Vad kan jag såga med SOLOSÅGEN ?

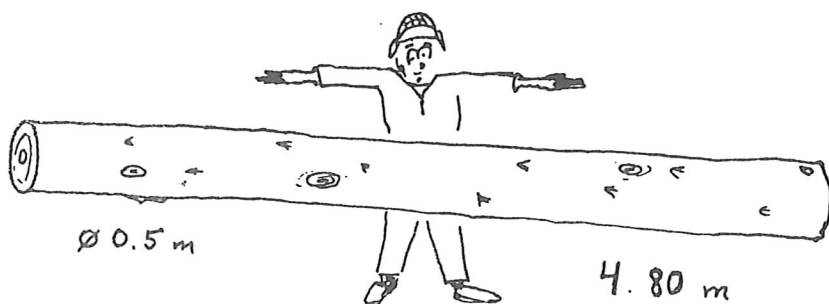

fig 1. Grov stock: 4.8 m * 0.5 m

SVAR: Det går att såga stockar upp till 50 cm. För så kraftigt virke behövs ett 16" svärd. Maximal längd är 4.8 m, men det går att såga hur långt virke som helst med lite extra arrangemang.

Undvik att arbeta med stockar som är tyngre än 250 kg. Det innebär att det är klokt att ta ut kort virke ur rotstockarna från de största träden. Det går att såga **alla träslag**, nyhugget virke är att föredra, men torrstockar kan också sågas. Det går



fig 2. Krokig stock

bra att såga ut **slöjdvirke** ur korta och krokiga stumpar t.ex av fruktträd eller våra svenska ädelträslag som rönn och sälg.

Blir sågkvaliteten bra ?

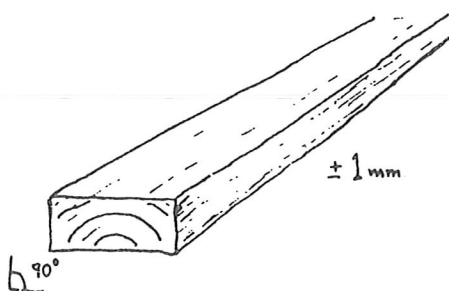

fig 3. Perfekta mått

sågsvärdet som vid varje skär rör sig i exakt samma bana gör att virket får bra mått. När Du sågar plank och bräder ur ett block skall toleransen vara 1 mm.

SVAR: Alla som för första gången ser den sågyta som blir i SOLOSÅGEN blir förvånade! Sågytan har ingenting gemensamt med det resultat Du fått när Du försökt klyva stockar med motorsåg. Tvärtom är ytan oftast **lika bra som klingsågat virke.** SOLOSÅGENS konstruktion med

Hur fort sågar SOLOSÅGEN ?

SVAR: Här spelar en mängd faktorer in; motorsågens styrka, kedjans skärpa, verkets hårdhet och dimensioner och Din egen vana. Vårt bästa resultat är **2 kubikmeter** furuplank på en dag. Det kan ta från **bara en kvart** till en timme att göra plank och bräder av en stock. Men kom ihåg att SOLOSÅGEN är inte avsedd för sågning av stora mängder timmer.

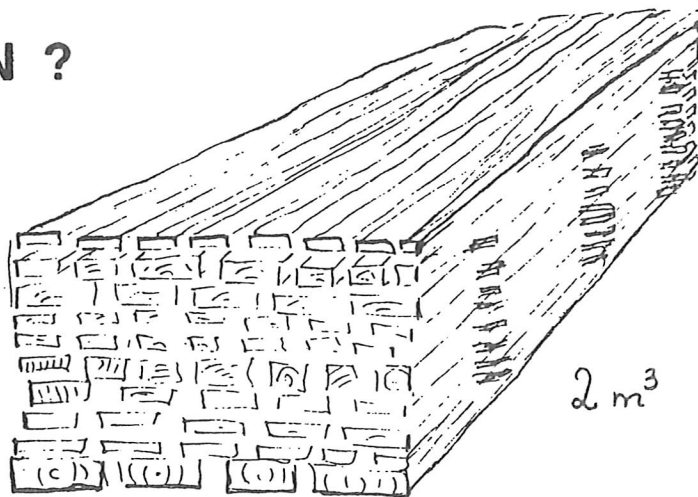

fig 3. 2 kubikmeter virke om dagen

Är det inte bättre köra timret till bysågen ?

SVAR: Jo! Om Du har tillgång till en fungerande cirkelsåg och vid ett tillfälle kan såga upp ett lass med timmer kan SOLOSÅGEN inte konkurrera. Men SOLOSÅGEN kommer till sin rätt när:

- * Du har svårt att få sågat överhuvudtaget inom rimlig tid
- * Du inte har tid eller råd att transportera virket till och från sågen.
- * Du inte kan acceptera kvalitén på virket från bysågen.
- * Du bara sågar ett mindre antal stockar vid varje tillfälle.
- * Du vill arbeta med sågning när det passar Dig.
- * Du vill såga upp trädet på plats utan transporter.
- * Du skall såga slöjdvirke ur speciella träslag.
- * Du har stockar från träd som växt i närheten av bebyggelse och risk finns för att såga i spik.
- * Du vill ha fram speciella dimensioner eller utan stress vill bestämma hur varje stock skall sågas.



fig 4. Risk för Spik

Hur hålls stocken på plats ?

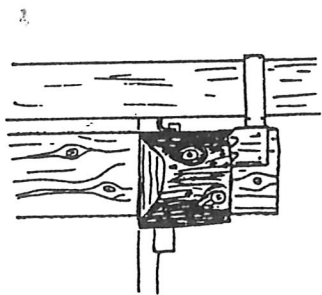

fig 5. Slå fast klon

SVAR: Sågkedjan drar hela tiden stocken mot ett stag. Det behövs därför inga kraftiga anordningar för att hålla stocken på plats. När stocken är rund säkrar du genom att slå in stockklon i stockändan.

Kan SOLOSÄGEN kanta brädor också ?

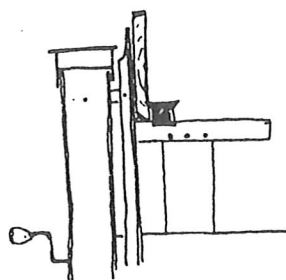

fig 6. Kantning

SVAR: Ja, naturligtvis. Det går också att såga exempelvis kilformliga bräder eller koniska fyrskärningar.

Hur slipas kedjan för klyvning ?

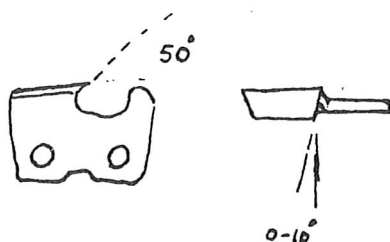

fig 7. 0-10° vinkel

SVAR: Kedjan slipas tvärare än vid kapning, 0 till 10 grader istället för 35 grader.

Behövs speciell kedja eller svärd ?

SVAR: Nej, Du kan använda den vanliga huggarkedjan men sågspåret blir då 8 mm. Med ett tunt svärd och sk piccokedja får Du ett sågspår på 6 mm, dvs ungefär samma som en sågverksklinga, och sågningen går ungefär 30% snabbare.

Hur stark måste motorsågen vara ?

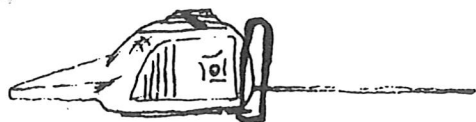

fig 8. Stihl 064 AV

användas till SOLSÅGEN bör Du välja en såg med 65 cc motor eller mer. En motorsåg som jag kan rekommendera är **Stihl 064 AV**. Den har 85 cc motor och effekten 6,5 Hk.

SVAR: Motorn bör ha **minst 50 cc** cylindervolym och en effekt på **minst 3,5 Hk**. Köper du en ny motorsåg som huvudsakligen skall

Slits motorsågen ut på kort tid ?

SVAR: Nej! Sågmotorn håller betydligt längre vid jämn och hög belastning än vid övervarvning vid t.ex kvistning. Enligt Husqvarnas utvecklingsavdelning går en 54 cc motorsåg som belastas maximalt **minst 1000 timmar**. Men Du kan förstöra sågmotorn på några minuter om den behandlas fel och blir överhettad. Detta undviker Du genom att:

- * Låta motorn gå på **idealvarv**. Låga varv ger dålig kylning.
- * Se till att **kylflänsar** är rena.
- * Köra motorn på **fet bränsle/luft blandning**. Motorn skall fyrtakta på full gas.

Går det att använda elektrisk motorsåg ?

SVAR: Stihl E20 är en elektrisk motorsåg med hög kvalité och **2000W** motor. Den går att använda, men såghastigheten är lägre

än om Du använder en stark bensinsåg. Naturligtvis gäller garantin vid användning tillsammans med SOLOSÅGEN för både Stihl E20 och Stihl 064.

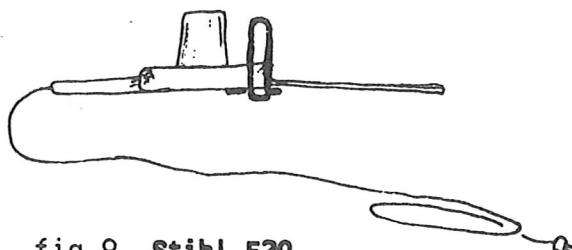

fig 9. Stihl E20

Är det svårt att såga med SOLOSÅGEN ?

SVAR: Redan första gången Du sågar med SOLOSÅGEN kommer Du att få fina plank och bräder. Om Du inte har arbetat med sågning tidigare finns en hel del **erfarenhet** att vinna. Det gäller bl.a **planering av sågningen** så att du får ut det virke Du vill ha, och sågning av timmer med **tjurved** och spänningar.

Vilka problem kan jag stöta på ?

SVAR: Vissa svårigheter vid sågning beror på **tjurved** och **spänningar** i virket. Du kommer till rätta med problemen genom att kapa virket i **korta längder**. Du kan även **vända på blocket** efter varje sågsnitt. Då löser Du ut spänningarna successivt.

Måste SOLOSÅGEN stå på plan mark ?

SVAR: Marken behöver inte vara helt plan. Du kan mycket väl ta med SOLOSÅGEN **ut i skogen**.

Hur förvarar jag SOLOSÅGEN ?

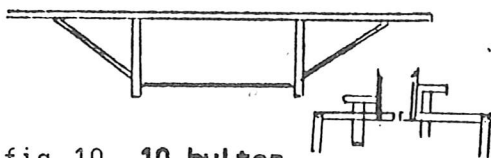

fig 10. 10 bultar

SVAR: SOLOSÅGEN kan förvaras **utomhus**. Aluminium rostar inte. Vid transporter och vid inomhusförvaring kan främre **benställningen monterats loss**. SOLOSÅGEN tar då mycket liten plats. SOLOSÅGEN transporteras enklast på bilens skidställ.

Håller SOLOSÅGEN för grova stockar?

SVAR: Ja, ställningen håller även för **grovt sågtimmer!** Men försiktighet måste iaktas så att Du inte tappar ned tunga stockar på sågbänken. När stockarna väger mer än 150 kg är det nödvändigt att **hjälpa till att lyfta stocken** så att inte lyftlinan brister. Naturligtvis är det **1 års garanti** på SOLOSÅGEN.

Hur levereras SOLOSÅGEN ?

SVAR: SOLOSÅGEN kommer i ett **paket**. Monteringsanvisning medföljer och det tar 1 till 2 timmar att sätta ihop den. **Allt som behövs** för sågning utom själva motorsågen ingår i leveransen. Du kan beställa klyvslipade kedjor och svärd som passar till din motorsåg från LOGOSOL AB. Vi kan också leverera ett komplett paket med såg-bänk, motorsåg, svärd och klyvkedjor.

Med vänlig hälsning

Bengt-Olov Byström

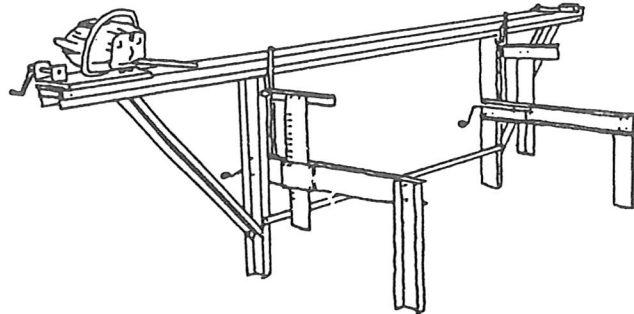

fig 11. SOLOSÅGEN

LOGOSOL AB

Tel. 0611-182 85
Fax. 0611-182 89

SÅGNING

Med SOLOSÅGEN kan Du såga på många **olika sätt**. Du kan säkert hitta på egna metoder för att såga Dina stockar. Vi vill här beskriva för Dig hur **vi gör när vi sågar en rejäl stock - fyra meter lång och 25 centimeter i toppen**. Ur en sådan stock kan Du t ex ta ut **4 plankor 2" x 6"** och **2 brädor 1" x 6"**.

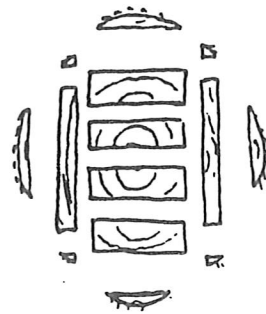

fig 1. Utbytet ur en stock

Lägg upp stocken

Börja med att lägga upp stocken på stockhyllorna. Är försiktig om du väger upp stocken på benen så att Du inte **bryter sönder SOLOSÅGEN** med någon tung stock. Om Du byggt ett **stockbord** framför sågverket bli allt arbete med stockarna mycket lättare. Du kan använda **kantningsstödet** för att hålla rundstocken på plats tills Du slagit fast **stockklon**.

Ställ för första snittet

Bestäm sedan vilket centrum-block du vill ta ut. **Markera** gärna med spritpenna på båda stockändarna. Även om stocken växt ojämnt, och centrum inte ligger i mitten, bör det vara **lika långt från centrum till blockets kant på båda sidor**.

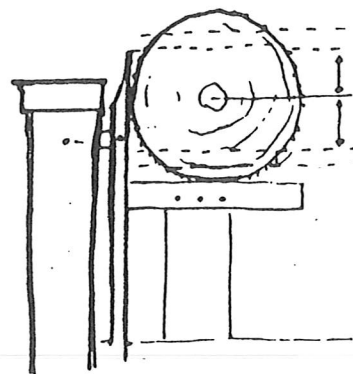

fig 2. Vilket block ?

Veva upp **stockhyllorna** så att stocken hamnar i rätt läge för första snittet. Lås stockhyllan genom att sticka in **sprinten** som hänger i kedjan i hålskivan. Sågsnittet bör komma **parallellt** med **stockens centrumlinje**, dvs lika långt från centrum i båda ändarna. Detta innebär att du antagligen måste veva toppändan högre än den grövre rotändan.

För att ta ut **ytbrädan** sågar du först bort baken. Ställ snittet 30 mm ovanför blocket. Du får då ut en 24 mm tjock ytbräda då sågspåret är 6 mm.

Första snittet sågas

Kontrollera att **linan** löper genom **öglan** på släden. Dra igång motorsågen. **Kontrollera** att motorsågen ej är snålställd, utan att den **fyraktar** riktigt på full gas. Veva motorsågen med jämn fart, i sådan takt att motorn går på **idealvarv**. Kör alltid på **full gas** och se upp så att inte varvtalet blir för lågt. Såga första snittet, och lägg bort baken.

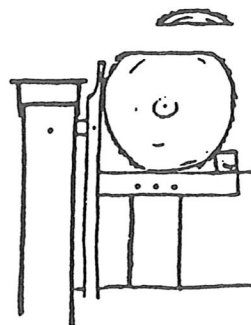

fig 3. Första baken

Första okantade brädan

Höj stocken 30 mm, utan att rubba den ur sitt läge. **Kantningsstödet** är bra att använda för att få stocken att ligga stadigt. Nu har du ställt för att ta ut en okantad ytbräda.

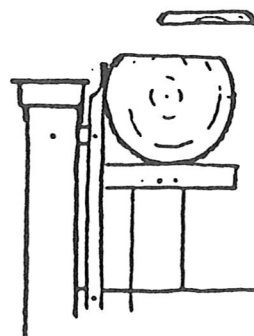

fig 4. En bräda

Såga andra snittet: Du får då ut en okantad 24 mm bräda. Lägg den åt sidan. Den ska Du senare **kanta**.

Blocket

Vänd stocken så att den **plana sidan** kommer **nedåt**. Den ligger då stadigt på hyllan. Du kan nu ta av andra sidan av blocket. Ställ båda hyllorna på **samma höjd**, så blir blocket jämntjockt. Nu är det bra om hyllan och svärdet är parallella, annars blir blocket något snett.

Såga bort andra ytbrädan.

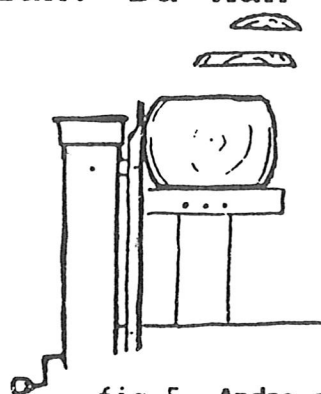

fig 5. Andra sidan

Vänd blocket

Du har nu fått ett **block** med två plana sidor, och är klar att börja ta ut plank eller brädor. Ställ blocket på högkant, med en plan sida dikt mot **stödet**. Slå fast **stockklon** för att hålla blocket på plats. Motorsågen hjälper till att dra stocken mot stödet när du sågar.

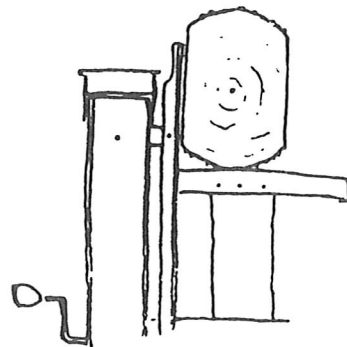

fig 6. Klart för plankor!

Ställ in **stockhyllorna** så att snittet när du tar blockets baka blir parallellt med stockens centrumlinje.

Såga bort den tredje baken.

Plankorna

Bestäm vilken **dimension** du skall såga ur blocket. Om Du vill såga 2 tum, på SOLOSÅGEN höjer du båda hyllorna 55 mm. Då får Du **plankor** som är 49 mm tjocka. Sågspåret tar bort 6 mm.

Såga igenom hela blocket. Se till att blockets sida hela tiden **ligger an** mot stödet. Nu är den första plankan klar! Kontrollera gärna måtten, och fortsatt såga.

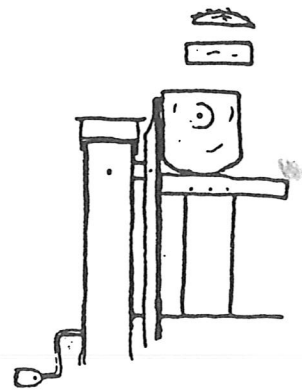

fig 7. Fyra plankor

Spänningar i virket

Bli det mindre avvikelser i virkets tjocklek, kan det bero på att det finns **spänningar** i stocken, som **böjer** eller **vrider** blocket under sågningen. Motorsågssvärdet är smalt och riskerar aldrig att nypa fast på grund av spänningar i stocken. Om svärdet fastnar beror det att det skär snett.

Sista plankan

Såga ut alla plankorna. Biten blir gärna lite sladdrig då sista plankan skall sågas. Du kan då vända på den, och lägga en **stadig plankan under**. Då böjer sista biten inte ned sig på mitten.

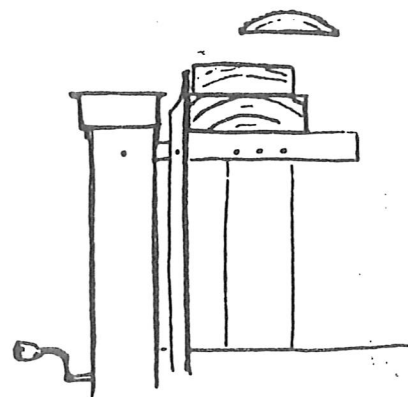

fig 8. Lagg under

Kanta brädorna

Nu är det dax att kanta brädorna. Ställ den okantade brädan på **högkant** mot stödet, och skjut på **kantningsstödet**. Skruva åt **knoppen** på klon så att inte den glider mot sågen. Normalt håller stockens tyngd emot. Det går även att kanta **buntar** av brädor som Du fäster ihop med skruvtvingar eller spik.

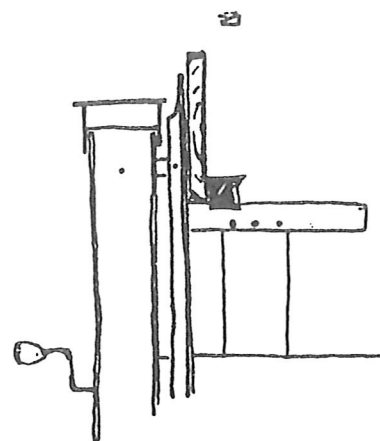

fig 9. Enkelt att kanta

Då du kantat brädorna är du klar!

Resultatet

Nu har du sågat upp en hel stock, och fått ut **fyra plankor och två brädor**. Vi gör det på mindre än en halvtimme med Stihl 064 och lite vana. Titta efter vad virke kostar. Du håller Dig **god timpenning**. Men framför allt, Du tar fram det **virke Du behöver när Du vill utan stress**. Utan onödiga transporter.

Bakarna

Men kanske märker Du att det går att få en användbar bit ur någon av **bakarna** ? Lagg i så fall inte bara upp baken för att ta av barken. Bakarna brukar vara sladdriga och ligger ej rakt mellan benen. I så fall blir brädan buktig. Ta istället en **grov plank**a som **underlag**, och lagg baken på denna.

Specialsågning

Du kan med SOLOSÅGEN även **specialsåga** på många olika vis. Vill du t.ex göra kilar, koniska stolpar, åttkantiga pelare eller timringsvirke ? Endast Din egen klurighet sätter gränser.

Korta bitar

Om du vill såga **riktigt korta bitar**, som inte räcker mellan benen, så gör på samma sätt som med den sladdriga baken - lagg en bräda under. Med denna metod kan Du såga ned till bara någon decimeter långa klubbar. Du kan även ta metoden till hjälp när Du såga riktigt krokiga bitar - **slöjdbit** ur björk eller en ?

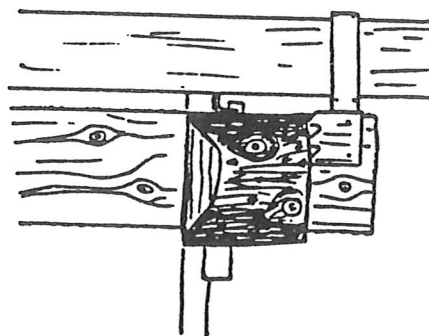

fig 10. Såga kort

Stora stockar

Riktigt stora stockar kräver extra **försiktighet**. Det är olyckligt om Du gör Dig illa, eller skadar bänken. Tänk på att använda **kantningsstödet** då du lyft upp stocken så att den inte rullar av hyllorna. Och **håll stadigt i veven** till stocklyftaren. Om Du tappar taget kan veven ge hårda slag mot handen. Håll heller aldrig händerna så att Du kan **klämma dig om linan** i stocklyftaren **går av**. Det blir stora krafter på linan. Det är bra om Du kan få hjälp att **lyfta** de största stockarna lite **samtidigt** som du vevar upp.

Effektivt arbete

Tänk på att största delen av arbetet ofta är att **få fram stocken** till sågverket. SOLOSÅGEN kan du enkelt flytta efter dina behov. Tänk också på att det alltid blir spill i ändarna av virke som du köper i standard längder. Om du vet vad virket skall användas till - aptera stockarna i **rätt längder** från början. Så slipper Du onödigt spill ! Korta stockar är också så mycket lättare att hantera.

SOLOSÅGEN

SOLOSÅGEN är ett **fantastiskt hjälpmedel** för Dig som vill såga Ditt virke själv. Vi får regelbundet samtal från **nöjda kunder** som berättar hur enkelt det blivit att få fram virke.

Men ibland får **även den bäste** sågverksägare svårigheter. Tveka inte att **ta kontakt** med oss. Tillsammans kan vi reda ut det mesta!

Vänliga hälsningar,

Bengt-Olov Byström

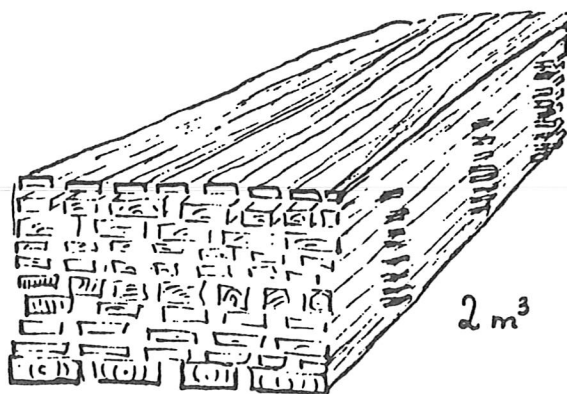

fig 11. Eget virke

LOGOSOL AB

Vi i familjen Byström, som driver LOGOSOL AB, är Bengt-Olov, Yvonne, Joakim, Mattias och lilla syster Katarina.

Vi har arbetat med SOLOSÅGEN sedan 1988, och reser regelbundet ut på mässor och marknader för att demonstrera. Dessutom får vi många förfrågningar om SOLOSÅGEN per brev och telefon, och skickar ut information runt hela världen.

Du är mycket välkommen att ringa till oss för att få ytterligare information, eller beställa ett sågverk. Allt arbete sköter vi hemmifrån, och du kan därför gärna ringa på kvällstid.

LOGOSOL AB

Tel. 0611-182 85

Fax. 0611-182 89